



División Industrial

Sellos mecánicos para equipos de bombeo agitadores,
mezcladores.



Normas técnicas y materiales

Sección 2

ESPECIFICACIONES DE MATERIALES DEL SELLO MECÁNICO ESTANDAR

La siguiente tabla muestra los materiales metalúrgicos y de cara que se ofrecen como estándar para la gama de existencias de sellos mecánicos. Cualquier otro material que pueda necesitar está normalmente disponible, a menudo en inventario y siempre en producción.

Más información del inventario de material se muestra en la página de cada Tipo; de lo contrario, por favor póngase en contacto con nosotros. Los grados metalúrgicos muestran las calidades internacionales estándar de acero inoxidable y Hastelloy C; es decir Hastelloy grado 276.

SECCIÓN DEL FOLLETO	TIPO	MATERIALES							
		RESORTE	PIEZAS METÁLICAS	CARBONO	CERÁMICA	CARBURO DE SILICIO		CARBURO DE TUNGSTENO **	
						ROTATIVO	ESTACIONARIO	ROTATIVO	ESTACIONARIO
RESORTE CÓNICO	7D	304SS	304SS	M106K+	V99 CER	VES2	VES2	NI10	NI6
	8B	304SS	304SS	M106K+	V99 CER	VES2	VES2	NI10	NI6
	8	304SS	304SS	M106K+	V99 CER	VES2	VES2	NI10	NI6
	8DIN	304SS	304SS	M106K+	V99 CER	VES2	VES2	NI10	NI6
	82	304SS	304SS	M106K+	V99 CER	VES2	VES2	NI10	NI6
	9	304SS	304SS	M106K+	V99 CER	VES2	VES2	NI10	NI6
	12	304SS	304SS	M106K+	V99 CER	VES2	VES2	NI10	NI6
	12DIN	304SS	304SS	M106K+	V99 CER	VES2	VES2	NI10	NI6
	126	316SS	316SS	M106K+	V99 CER	VES2	VES2	NI10	NI6
FUELE ELASTOMERICO	13	304SS	304SS	M106K+	V99 CER	VES2	VES2	NI10	NI6
	13DIN	304SS	304SS	M106K+	V99 CER	VES2	VES2	NI10	NI6
	14 SERIES	304SS	304SS	M106K+	V99 CER	WNV2	VES2	NI10	NI6
	19 SERIES	304SS	304SS	M106K+	V99 CER	WNV2	VES2	NI10	NI6
	1511/J	304SS	304SS	M106K+	V99 CER	WNV2	VES2	NI10	NI6
DIAFRAGMA DE RESORTE PARALELO	1520/H	304SS	304SS	M106K+	V99 CER	WNV2	VES2	NI10	NI6
	1724/L/S	304SS	304SS	M106K+	V99 CER	VES2	VES2	NI10	NI6
	10/20	304SS	304SS	M106K+	V99 CER	VES2	VES2	NI10	NI6
	11/22	304SS	304SS	M106K+	V99 CER	VES2	VES2	NI10	NI6
DIAFRAGMA BALANCEADOS	U11	304SS	304SS	M106K+	V99 CER	VES2	VES2	NI10	NI6
	11J/20H	304SS	304SS	M106K+	V99 CER	VES2	VES2	NI10	NI6
	24/L/S	304SS	304SS	M106K+	V99 CER	VES2	VES2	NI10	NI6
	A1	304SS	304SS	M106K+	V99 CER	VES2	VES2	NI10	NI6
TORIOS MONTADOS DE RESORTE PARALELO	A2/H	304SS	304SS	M106K+	V99 CER	VES2	VES2	NI10	NI6
	A4/J	304SS	304SS	M106K+	V99 CER	VES2	VES2	NI10	NI6
	A5/J	304SS	304SS	M106K+	V99 CER	VES2	VES2	NI10	NI6
	95	304SS	304SS	M106K+	V99 CER	VES2	VES2	NI10	NI6
MÚLTIPLES RESORTES	96	304SS	304SS	M106K+	V99 CER	VES2	VES2	NI10	NI6
	97	304SS	304SS	M106K+	V99 CER	VES2	VES2	NI10	NI6
	98	304SS	304SS	M106K+	V99 CER	VES2	VES2	NI10	NI6
	1609/1609S	HC276	316SS	FH82Z5	V99 CER	WNV2	WNV2	NI10	NI6
	1609B/1609BS	HC276	316SS	FH82Z5	V99 CER	WNV2	WNV2	NI10	NI6
	1645/1645S	HC276	316SS	FH82Z5	V99 CER	WNV2	WNV2	NI10	NI6
	1645B/1645BS	HC276	316SS	FH82Z5	V99 CER	WNV2	WNV2	NI10	NI6
	1659/1659S	HC276	316SS	FH82Z5	V99 CER	WNV2	WNV2	NI10	NI6
RESORTE ONDULADO	1659B/1659BS	HC276	316SS	FH82Z5	V99 CER	WNV2	WNV2	NI10	NI6
	40L/S	HC276	316SS	M825	V99 CER	WNV2	WNV2	NI10	NI6
	52B/55B/56B	HC276	316SS	M825	V99 CER	WNV2	WNV2	NI10	NI6
	1677	PH17-7	316SS	M825	V99 CER	WNV2	WNV2	NI10	NI6
BOMBAS DE AGUA	1677M	PH17-7	316SS	M825	V99 CER	WNV2	WNV2	NI10	NI6
	1678	PH17-7	316SS	M825	V99 CER	WNV2	WNV2	NI10	NI6
	1688	PH15-7	304SS	M106K+	V99 CER	VES2	VES2	NI10	NI6
TIPO 06X SELLOS	18	304SS	304SS	M106K+	V99 CER	VES2	VES2	NI10	NI6
	60/65	304SS	304SS	M106K+	V99 CER	VES2	VES2	NI10	NI6
	70/75	304SS	304SS	M106K+	V99 CER	VES2	VES2	NI10	NI6
DISPONIBLES PARA LACTEOS, ALIMENTOS Y BEBIDAS	06	316SS	316SS	M106K+	V99 CER	VES2	VES2	NI10	NI6
	NO PREFIX	304SS	304SS	M106K+	V99 CER	VES2	VES2	NI10	NI6
	W - PREFIX	316SS	316SS	M106K+	V99 CER	VES2	VES2	NI10	NI6
ASIENTOS FUJOS	Y - PREFIX	316SS	316SS	M825	V99 CER	WNV2	WNV2	NI10	NI6
	23	N/A	N/A	N/A	V99 CER	N/A	WNV2	N/A	NI6
	25	N/A	N/A	N/A	V99 CER	N/A	WNV2	N/A	NI6
	32	N/A	N/A	N/A	V99 CER	N/A	WNV2	N/A	NI6
ALL REST	N/A	N/A	M106K+	V99 CER	N/A	VES2	N/A	NI6	

ELASTOMETROS

Con el fin de garantizar coste absoluto y control de calidad, todos los materiales secundarios del sello estandar se fabrican internamente por (exepcto los toricos). Hemos compuesto y fabricado el elastómero final, luego hemos moldeado nuestros componentes a partir de moldes producidos en nuestros propios talleres mecánicos. La sección de moldeado de las fabricas utilizan modernas técnicas y maquinarias de moldeado para producir cualquier y todos los componentes elastoméricos requeridos para nuestros sellos, o como especiales a las necesidades del cliente. por lo tanto, es única en la industria del sello mecánico en producir todos nuestros componentes elastómeros estándar, a través de la capitalización definitiva del material de elastómero, vulcanización, curado en horno, la producción de moldes, moldura, el curado final y eliminación automática de flash.

ESPECIFICACIONES DEL CAUCHO DE NITRILO DE GRADO VNT19

Analisis de material

Caucho de Acrilonitrilo butadieno	50.2%
Relleno	36.6%
Plastificant e	7.5%
Acelerador	1.4%

Propiedades

Original

Dureza (Shore A ASTM D2240)	70 ±5
Furza de tensión (ASTM D412)	≥11 Mpa /1.595 ksi

Elongación a la ruptura (ASTM D412):
≥220

Envejecimiento por calor con aire caliente a 100°C / 212°F durante 24hs (ASTM D573)

Cambio en Fuerza de tensión (%)	≥ -15
Cambio en elongación a la ruptura (%)	≥ -35
Cambio en dureza (shore A) (%)	≥ +10

Inmersión en aceite líquido ASTM 3 a 100°C / 212°F durante 24 horas

Cambio en dureza (shore A) (%)	-3 ~ +7
Cambio en volumen (%)	-8 ~ +6

Propiedades

Original

Gravedad específica (ASTM 1.12 /1.18 D1817):	
Dureza (Shore A ASTM D2240):	70.0 ±5
Fuerza de tensión (ASTM D412):	≥14 Mpa / 1.740 ksi
Elongacion a la ruptura (%) (ASTM ≥200 D412):	
Temperatura de fragilidad °C / °F	-55 /-67

Envejecimiento por calor con aire caliente a 150°C / 302°F durante 24hs

Cambio en elongación a la ruptura (%): ≤ -20

ESPECIFICACION DEL CAUCHO DE NEOPRENO DE GRADO VNE11

Analisis de material

Neopreno	12%
Oxido de Magnesio Oxido de Zinc	4%
H.A. Negro de Carbono	5%
S.R. Negro de Carbono	20%
Diocetil Ftalato	40%
D.D Acelerador	15%
C.B.S Acelerador	1%
E.T Acelerador	1%
Sulfuro	0.5%
Acido esteárico	0.5%
	1%

Propiedades

Original

Peso específico (ASTM D1817):	1.5
Dureza: Shore A (ASTM D2240):	70
Fuerza de tensión (ASTM D412):	11.3 Mpa / 1.638 ksi
Elongacion a la ruptura (%) (ASTM D412):	480

Envejecimiento por calor con aire caliente a 100°C / 212°F durante 70hs (ASTM D573)

Puntos de cambio de dureza Shore A:	+2
Cambio de elongación:	-20
Cambio en furza de tensión:	-0.48 Mpa / 0.069 ksi
Cambio en volumen (%)	-3 ~ -5

Perdida de peso en gramos: Insignificante

Inmersión en aceite líquido ASTM 3 a 100°C / 212°F durante 70 horas (ASTM D471)

Puntos de cambio de dureza Shore A:	-26.1
Cambio en elongacion:	-2.0 Mpa / 0.290 ksi
Cambio en fuerza de tension:	-3.0 Mpa / 0.435 ksi

FEP SILICONA / VITON®

Los sellos toricos de silicona o Viton® encapsulados en FEP están disponibles usualmente en inventario. Por favor, consulte nuestra Guía de sellos quimicos para más información técnica y de material. Por favor, póngase en contacto con nuestro Departamento Técnico Comercial para el asesoramiento de conexión mecánicos PFabricate sellos encapsulados. adecuada solo en producción o suministrado por separado.

ESPECIFICACION DEL VITON® DE CAUCHO DE GRADO V3FE2602

Analisis de material

Viton®	69%
S.F Negro de carbón	15%
Oxido de Magnesio	5%
Hidroxido de calcio	7%
NN-Dicinnamal-1,6-hexametilendiamina	2.5%
Cera de carnauba	1.5%

Propiedades

Original

Dureza: Shore A (ASTM D2240):	70 ±5
Fuerza de tensión	≥10 Mpa / 1.450 ksi
Elongacion a la ruptura	≥220

Envejecimiento por calor con aire caliente a 200°C / 392°F durante 24hs (ASTM D573)

Cambio en elongación	≥ -30
Cambio en fuerza de tensión	≥ -20 Mpa / 2.900 ksi
Cambio en dureza	≥ (0 ~ +10)

Inmersión en aceite líquido ASTM3 a 150°C / 302°F durante 70 horas (ASTM D471)

Cambio en volumen (%) -3 ~ -5

Notas:

El compuesto contiene un 66% más de mezcla Viton®. El contenido de caucho fluoro-elastómero, es vital para las propiedades de resistencia al calor y química del elastómero.

Tenga cuidado con los cauchos "Viton®" con contenido fluoro-elastómero incorrectos, a veces sólo el 30% o

incluso menos. Es importante obtener la especificación de contenidos de calidad correcta.

El verdadero Viton® requiere un contenido mínimo del 66% Viton®.

PERFLUORO ELASTÓMEROS

utilizar Kalrez® como estándar, pero puede ofrecer cualquier marca de elastómero Perfluoro suministrado para satisfacer sus necesidades y especificaciones. Por favor, consulte la información técnica del fabricante en cuestión.

MATERIALES DE CARA

La capacidad, el rendimiento y la vida de un sello está influenciada significativamente por el grado, la calidad y la combinación de materiales de cara usados. La política es, por lo tanto, utilizar sólo las mejores gradaciones de materiales de cara y controlar su especificación y fabricación a partir de materias primas en polvo.

Como tal, en fabricamos internamente todos nuestros materiales de cara dura. El carburo de silicio (ambos unido por reacción y sinterizado) y carburo de tungsteno (níquel y cobalto ligado) son producidos por en todas las etapas, desde el polvo al componente final y pulido.

Una amplia investigación y desarrollo tecnológico, aliada a las técnicas e instalaciones de fabricación avanzadas, con control de calidad y pruebas intensivas, han permitido a producir materiales que superan los estándares suministrados por sus competidores, incluso fabricantes internacionales especialistas en carburo de tungsteno / carburo de silicio. también específica y ajusta 99,5% de pureza de cerámica de alúmina, de serie, para todo tipo de sello/asiento. Prácticamente todos nuestros competidores de "sello de resorte simple" utilizan la cerámica de costo y calidad mas bajo que tiene un 95/96% de pureza y sólo ofrece un posible 99,5%, para una capacidad y un rendimiento mejor, a un costo superior.

Grado M106K+ es un grado de resina mecanizada instalado en muchos de nuestros sellos estándar dando mejoras significativas comparados con los Carbonoes estándar comunes vistos de los competidores. Nuestra política consiste en especificar y utilizar de forma estándar solo la mejor calidad en todos nuestros materiales de cara.

ESPECIFICACIONES DE LOS GRADOS DE CARBONO

	FH82Z5	M825	M106K+	M106D
GRADO DE CARBONO	Carbono / grafito triple impregnado de resina fenólica.	Carbono / grafito doble impregnado de resina fenólica. Conforme FDA.	Carbono / grafito doble impregnado de resina fenólica.	Carbono / grafito impregnado de metal de antimonio
RESISTENCIA A LA FLEXIÓN	≥75 Mpa / 10.877 ksi	≥65 Mpa / 9.427 ksi	≥65 Mpa / 9.427 ksi	≥65Mpa / 9.427 ksi
COMPRESIÓN (RESISTENCIA A LA FRACTURA DE FLEXIÓN)	≥250 Mpa / 36.259 ksi	≥200 Mpa / 29.007 ksi	≥200 Mpa / 29.007 ksi	≥220 Mpa / 31.908 ksi
DENSIDAD	1.70 - 1.90 g/cm ³ / 0.061 - 0.068 lb/in ³	1.76 g/cm ³ / 0.063 lb/in ³	1.76 g/cm ³ / 0.063 lb/in ³	2.3g/cm ³ / 0.083 lb/in ³
DUREZA	≈100 Hs	≥85 Hs	≥85 Hs	≥80Hs
POROSIDAD	≤2.0%	≤2.0%	≤2.0%	≤2.0%
LÍMITE DE TEMPERATURA	200°C / 392°F	200°C / 392°F	200°C / 392°F	350°C / 662°F
COEFICIENTE DE DILATACIÓN TÉRMICA	4.7 x 10 ⁻⁶ /°C (20- 200°C)	5.0 x 10 ⁻⁶ /°C (20- 200°C)	5.0 x 10 ⁻⁶ /°C (20- 200°C)	5.0 x 10 ⁻⁶ /°C (20- 200°C)

Notes:

1. El grado de material de cara de sello instalado en todos los sellos estándar se muestra en la tabla de especificaciones de material en la página 12 de este catálogo.
2. M825 es aprobado por el N.W.C. para su uso en contacto con agua potable y es conforme a FDA / E.C. número de regulación 1935/2004.
3. Por lo general, cualquier material puede ser especificado para ser incorporado con cualquier sello a veces a un costo adicional.

CERÁMICA DE ALÚMINA DE GRAN PUREZA Y GRADO V99 CER

DESCRIPCION	
Pureza	> 99.30%
Densidad	3.85 - 3.90 g/cm ³ / 0.139 - 0.140 lb/in ³
Porosidad Aparente	0.04
Dureza	> 90 Hs
Adherencia	> 3000 Kgf/cm ² / 42660 lb/in ² z
MUESTRA SECADA A 110°C / 230°F	
Silíceo	0.15% (SiO ₂)
Titania	< 0.01% (TiO ₂)
Oxido férrico	0.04% (Fe ₂ O ₃)
Cal	0.04% (CaO)
Magnesia	0.55% (MgO)
Potasa	< 0.01% (K ₂ O)
Soda	< 0.03% (Na ₂ O)
Pentóxido de fósforo	< 0.02% (P ₂ O ₅)
Cromo sesquióxido	< 0.01% (Cr ₂ O ₃)
Oxido mangánico	< 0.01% (Mn ₃ O ₄)
Zirconio	< 0.02% (ZrO ₂)
Hafnio	< 0.01% (HfO ₂)
Plomo monóxido	< 0.02% (PbO)
Oxido de bario	< 0.01% (BaO)
Estronciana	< 0.01% (SrO)
Oxido de estaño	< 0.01% (SnO ₂)
Pérdida por ignición a 1025 Grados C	0.04%
Trióxido de azufre aprox. Después de L.O.I. y fusión	< 0.05% (SO ₃)
Alúmina	99.35% (Al ₂ O ₃)

CARBONO Y ANTIMONIO M106D

El carbón impregnado de antimonio metálico es un grado de carbón más fuerte y de más alta densidad, con una resistencia al desgaste y temperatura mayor, comparado con muchos Carbonoes impregnados de resina.

Es importante considerar, antes de usar carbón impregnado de antimonio, los riesgos potenciales para la salud que plantea la lixiviación metal de Antimonio desde el carbón al medio. En ningún caso debe considerarse un sello mecánico con un componente de Carbono de antimonio para ser utilizado en equipos de proceso involucrados en la producción de alimentos, bebidas o ingredientes, para seres humanos o animales, en nuestra opinión.

Carbón impregnado de Antimonio ofrece un mayor rendimiento en aplicaciones donde hay deficiente, o incluso temporalmente ausente, lubricación y enfriamiento de las caras del sello, o el medio es de alta temperatura. Tales aplicaciones podrían ser bombas autocebantes dónde la puesta en marcha en seco es posible, las bombas de agua de alimentación de calderas, o medios tales como disolventes o petroquímicos volátiles que proporcionan muy poca lubricación a las caras de sellado.

En caso de duda si se debe especificar Carbón Antimonio, póngase en contacto con nuestro Departamento Técnico Comercial para ser aconsejado.



MATERIALES DE CARA

ESPECIFICACIONES DE LOS GRADOS DE CARBURO DE SILICIO:

ESPECIFICACIONES DE GRADO DEL MATERIAL DE CARBURO DE SILICIO	VES2	CHV1	WNV2	CPV1	
	CARBURO DE SILICIO UNIDO POR REACCIÓN	CARBURO DE SILICIO SINTERIZADO Y CARGADO DE GRAFITO	CARBURO DE SILICIO SINTERIZADO	SINTERIZADO DE CARBURO DE SILICIO POROSO	
PUREZA, % CARBURO DE SILICIO PURO	≥88	SIC – 80-85 GRAFITO – 15-20	≥99	≥98	%
DUREZA (VICKERS 0.5)	≥2200 / 3129	≥2400 / 3413	≥2600 / 3698	≥2600 / 3698	KG/MM ² / LB/IN ²
RESISTENCIA A LA COMPRESIÓN	≥2000 / 290	≥2000 / 290	≥3600 / 319	≥2000 / 290	MPA / KSI
RESISTENCIA A LA FRACTURA	≥4 / 0.580	≥3.2 / 0.464	≥3.2 / 0.464	≥3.2 / 0.464	MPA / KSI
RESISTENCIA A LA FLEXIÓN	≥350 / 50.763	≥280 / 40.610	≥400 / 58.015	≥240/34.809	MPA / KSI
DENSIDAD	≥3.00 / 0.108	≥3.0 / 0.108	≥3.10 / 0.111	≥3.0 / 0.108	GM/CC / LB/IN ³
TAMAÑO DE GRANO	≤15 / 0.0006	5-500 / 0.002 - 0.02	≤5 / 0.0002	<5	MM / INS
CONDUCTIVIDAD TÉRMICA	150	≥110	110	≥90	W/M.K
EXPANSIÓN TÉRMICA	4.4	≤4.1	≥4.7	≥4.7	10 ⁻⁶ /°C
POROSIDAD	0	≤3.0	≤0.2	4-12	%
MODULOS YOUNGS	≥350 / 50763	≥400 / 58015	≥410 / 59465	≥400 / 58015	GPA / KSI
RADIO DE POSICION	0.15	0.15	0.16	0.16	
TEMPERATURA MAXIMA DE TRABAJO	1300°C / 2372°F	1600°C/2912°F	1700°C / 2552°F	1600°C / 2912°F	°C / °F
TAMAÑO DE PORO TÍPICO	N/A	N/A	N/A	40-75 / 0.0016 - 0.003	MM / INS

fabrica y almacena en inventario carburo de silicio sinterizado y unido por reacción. Por lo tanto proveemos carburo de silicio sinterizado y unido por reacción de serie, así que por favor revise el Código de inventario o especifique si requiere un grado específico.

ESPECIFICACIONES DE GRADOS DE CARBURO DE TUNGSTENO

ESPECIFICACION DE NIQUEL NI10 BASADO EN MATERIAL T.C.:		
Composición química (en peso)		
Carburo de tungsteno:	90%	(+/- 0.25%)
Níquel:	10%	(+/- 0.25%)
DESCRIPCION		
Dureza Hv30	1300-1400	
Densidad	14.4-14.6 gm/cc / 0.520 - 0.527 lb/in ³	
Resistencia a la Compresión Definitiva	> 600,000 psi	
Resistencia a la Tensión Definitiva	> 200,000 psi	
Módulo de Elasticidad	99.8 x 10 ⁶ psi	

ESPECIFICACION DE NI6 NIQUEL BASADO EN MATERIAL T.C.:		
Composición Química (en Peso)		
Carburo de Tungsteno:	94%	(+/- 0.25%)
Níquel:	6%	(+/- 0.25%)
DESCRIPCION		
Dureza Hv30	1425-1575	
Densidad	14.8 -15 gm/cc / 0.535 - 0.541 lb/in ³	
Resistencia a la Compresión Definitiva	680,000 psi	
Resistencia a la Tensión Definitiva	210,000 psi	
Módulos de Elasticidad	94 x 10 ⁶ psi	

Notas:

han establecido normas excepcionales de calidad en nuestra producción de carburo de tungsteno y de manera rutinaria producimos nuestra especificación de A02, B02, C02 como estándar.

Carburo de Tungsteno de grano fino es tanto más caro de adquirir y difícil de procesar. Sin embargo, produce la estructura de grano más fino y más uniforme, y la mejor calidad de carburo de tungsteno. Tenga cuidado con los carburos de tungsteno fabricados a partir de polvo reciclado que son de más bajos costos de producir, pero con una reducción en la integridad de la matriz material del producto y en la capacidad de rendimiento.

Nuestra calidad de carburo de tungsteno está regido y microscópicamente inspeccionado por ISO 4505:1978, mediante el cual los poros minucioso de hasta 10 micras / 0,0004 ins (A), de 10 a 25 micras / 0,0004-0,0009 ins (B) y las inclusiones de Carbono libre (C) son clasificados en una escala de 1 a 8.

ESPECIFICACION DEL GRADO DE NI-RESIST

ESPECIFICACION DE LA RESISTENCIA NI	
Carbón [C]:	2.8%
Silicio [Si]:	2.5%
Manganeso [Mn]	1.0%
Fosforo[P]	0.2%
Níquel [Ni]:	20.0%
Cromo [Cr]:	2.0%
Magnesio [Mg]:	0.1%
Hierro [Fe]:	Balance
PROPIEDADES DE MATERIALES	
Resistencia a la Tensión 1000lb./sq. in.	60
Dureza: HB	175
Expansión Térmica (32°-212°F) x 10 ⁻⁶ in./in.(°F):	10.4
Densidad lb/cu. In.	0.286
Punto de Fusión de °F/°C	2250/1232

SISTEMA DE CODIGOS DE SELLO / ASIENTO

CODIGOS DE COMBINACION DE CARA ROTATIVA Y ESTACIONARIA

MATERIAL DE CARA ESTACIONARIA

MATERIAL DE CARA ROTATIVA	MATERIAL DE CARA ESTACIONARIA																		
	ROTATIVO SOLAMENTE CÓDIGO	ANTIMONIO CARBONO M106D	CARBONO M106K+	CARBONO FH82Z5	CARBONO M825 FDA	CERAMICA 95%	CERAMICA V99	LEAD BRONZE	ACERO INOXIDABLE*	NI-RESIST NIA436-84	CHROME OXIDE COATED*	PTFE CARBÓN IMPREGNADO.	VES2 REACTION BONDED SILICON CARBURO	WNV2 SINTERED SILICON CARBURO	WHV2 SINTERED SILICON CARBURO GRAPHITE LOADED	CPV1 POROUS SINTERED SILICON CARBURO	RHV1 REACCIÓN BONDED CARBURO DE SILICIO GRAFITO CARGADO	CARBURO DE TUNGSTENO Ni6	
ESTACIONARIO SOLAMENTE CÓDIGO	L	P	BI	RD	CJ	A	CB	Q	F	O		S	R	TT	PP	H			
ANTIMONY CARBONO M106D	A				AJ	A	AE	AQ	AN	AM		AD	AS	AT	AU	AV	AH		
CARBONO M106K+	C				CJ	C	CB	Q	F	O		D	CS	CT	CU	CQ	E		
CARBONO FH82Z5	IB				IJ	IB	IE	IQ	IF	IM		IS	IR	IT	IP	IV	IH		
CARBONO M825 FDA	DB				DJ	DB	DE	DQ	DF	DM		DS	DR	DT	DP	DV	DH		
CERAMICA 95%	JC	JA	JC	JI	JD							JW	JS	JR	JT	JP	JV	JH	
CERAMICA V99	B	BA	B	BI	BD	BJ	BB					BW	BG	BR	BT	BP	BV	BH	
LEAD BRONZE	CH	EA	EC	EI	ED	EJ	EB	EE	EQ	CF	EM	EW	ES	ER	ET	EP	EV	CH	
ACERO INOXIDABLE*	P	AP	P	QI	QD			QE		N	QM	QW	PS	QR	QT	QP	QV	QH	
NI-RESIST NIA436-84	K	L	K	FI	FD			FE			FM	FW						FH	
CHROME OXIDE COATED*	M	MA	M	MI	MD	MJ	MB	ME			MM	MW	MS	MR	MT	MP	MV	MH	
PTFE CARBÓN IMPREGNADO.							CP	UE	UQ	UF	UM		US	UR	UT	UP	UV	UH	
VES2 REACTION BONDED SILICON CARBURO	S	TA	T	SI	SD	SJ	G					SW	S	SR	ST	SP	SV	I	
WNV2 SINTERED SILICON CARBURO	R	SA	SC	RI	RD	RJ	SG					RW	SS	R	RT	RP	RV	RH	
WHV2 SINTERED SILICON CARBURO GRAPHITE LOADED	TT	TN	TC	TI	TD	TJ	TB					TW	TS	TR	TT	TP	TV	TH	
CPV1 POROUS SINTERED SILICON CARBURO	PP	PA	PC	PI	PD	PJ	PB					PW	PE	PR	PT	PP	PV	PH	
RHV1 REACTION BONDED SILICON CARBIDE GRAPHITE LOADED		VA	VC	VI	VD	VJ	VB					VW	VS	VR	VT	VP	VV	VH	
CARBURO DE TUNGSTENO NI10	H	HA	U	HI	HD	HJ	HC					HW	J	HR	HT	HP	HV	H	

Notas;* Grado de Acero Inoxidable - El grado del Acero Inoxidable está especificado por el prefijo de Código

CLAVE DE CODIGO DEL MATERIAL DEL SELLO SECUNDARIO (ELASTOMERO O JUNTAS)

CODIGO	MATERIAL
A	ELASTOMEROS DE CAUCHO AFLAS®
B	JUNTA DE TEFLON EN ASIENTO DE CUÑA DE TEFLON Y JUNTA TÓRICA VITON® COMBINADO
C	JUNTA DE TEFLON EN ASIENTO DE CUÑA DE TEFLON Y JUNTA TÓRICA DE NEOPRENO COMBINADO
D	JUNTA TÓRICA DE NEOPRENO EN ASIENTO DE CUÑA DE TEFLON Y JUNTA TÓRICA DE NEOPRENO COMBINADO.
E	ELASTOMERO DE CAUCHO E.P.
E1**	JUNTA TÓRICA DE CAUCHO E.P. CON JUNTA DE TEFLON DE RESERVA
EN*	SELLO DOBLE, CON ELASTOMEROS INTERNOS E.P. Y EXTERNO DE NITRILO
F	JUNTA TÓRICA ENCAPSULADA FEP/SILICONA
G	JUNTA TÓRICA ENCAPSULADA FEP/VITON®
GV	SELLO DOBLE: INTERNO CON JUNTA TÓRICA, FEP/VITON® ENCAPSULADA / EXTERNO DE STD VITON®
H	FUELLE DE CAUCHO O JUNTA TÓRICA HNBR TERBAN®
J	JUNTA TÓRICA ENCAPSULADA PFA/SILICONA
K	PERFLUROELASTOMERO SEGUN SUS ESPACIFICACIONES
M	GRAFITO EXPANDIDO
N	ELASTOMEROS DE CAUCHO NITRILO
N1**	JUNTA TÓRICA DE CAUCHO NITRILO CON JUNTA DE TEFLON DE RESERVA
O	ELASTOMERO DE CAUCHO NEOPRENO
P	CUÑAS O JUNTAS DE TEFLON
Q	ELASTOMEROS DE CAUCHO NEOPRENO EN JUNTA DE TEFLON ROTATIVA EN ASIENTO
S	ELASTOMEROS DE CAUCHO SILICONA
T	ELASTOMERO ROTATIVO E.P. CON JUNTA DE TEFLON EN ASIENTO
U	CUÑAS Y JUNTAS DE TEFLON RELLENAS DE VIDRIO
V	ELASTOMEROS VITON®
V1**	JUNTAS TÓRICAS VITON® CON JUNTA DE TEFLON DE RESERVA
W	ELASTOMEROS VITON® EN ROTATIVO CON JUNTA DE ASIENTO DE TEFLON
X	ELASTOMERO NO INCORPORADO
Y	CUÑA DE TEFLON ROTATIVA CON JUNTA TÓRICA VITON® EN ASIENTO
Z	CUÑA DE TEFLON ROTATIVA CON JUNTA TÓRICA NITRILO EN ASIENTO

Notas:

Hay un gran número de combinaciones de materiales secundarios de sello disponibles; la tabla a la izquierda muestra los más comunes solamente. Por favor, póngase en contacto con nosotros para más información sobre otros requisitos.

* Códigos de Material de Doble Sello Secundario: Como se muestra en la tabla a la izquierda, los códigos de materiales de doble sello son una combinación de dos códigos individuales de elastómero. La primera letra representa el material interior y la segunda letra el material exterior.

** N1, E1, V1 junta tórica elastómera con junta de teflón de reserva - El 1 después del Código de material secundario estándar significa necesidad de anillo de teflón de reserva.

TABLAS DE CONVERSIÓN DE UNIDAD

Masa / Fuerza / Torque

IMPERIAL	METRICA	METRICA
2.2 LB	1 KG	1000 G
1 LB	4.44 N	0.454 KG
1 N	0.102 KG	101.97 G

Velocidad

IMPERIAL	METRICA
1 FT/S	= 0.3048 M/S
1M/S	= 2.237MPH
CONVERTIR RPM TO M/S	M/S = (RPM/60) X (DIÁMETRO DEL EJE(M) X 3.142)
CONVERTIR M/S TO RPM	RPM = (M/S X 60) / (DIÁMETRO DEL EJE(M) X 3.142)

Presión

METRICA / IMPERIAL O LA INVERSA	
1 PSI	0.06895 BAR
1 PSI	6.89 KPA
14.5 PSI	1 BAR
0.145 PSI	1 KPA

Temperatura

°C	°F
-50 °C	-58 °F
-45 °C	-49 °F
-40 °C	-40 °F
-35 °C	-31 °F
-30 °C	-22 °F
-25 °C	-13 °F
-20 °C	-4 °F
-15 °C	5 °F
-10 °C	14 °F
-5 °C	23 °F
0 °C	32 °F
5 °C	41 °F
10 °C	50 °F
15 °C	59 °F
20 °C	68 °F
25 °C	77 °F
30 °C	86 °F
35 °C	95 °F
40 °C	104 °F
45 °C	113 °F
50 °C	122 °F
55 °C	131 °F
60 °C	140 °F
65 °C	149 °F
70 °C	158 °F
75 °C	167 °F
80 °C	176 °F
85 °C	185 °F
90 °C	194 °F
95 °C	203 °F
100 °C	212 °F
105 °C	221 °F
110 °C	230 °F
115 °C	239 °F
120 °C	248 °F
125 °C	257 °F
130 °C	266 °F
135 °C	275 °F
140 °C	284 °F
145 °C	293 °F
150 °C	302 °F
155 °C	311 °F
160 °C	320 °F
165 °C	329 °F
170 °C	338 °F
175 °C	347 °F
180 °C	356 °F
185 °C	365 °F
190 °C	374 °F
195 °C	383 °F
200 °C	392 °F
205 °C	401 °F
210 °C	410 °F
215 °C	419 °F
220 °C	428 °F
225 °C	437 °F
230 °C	446 °F
235 °C	455 °F
240 °C	464 °F

Flujo y Volumen

METRICA / IMPERIAL O LA INVERSA	
1M³/S	1000 L/S
1M³/H	4.40 GPM (US)
1 L/S	3.6 M³/H
1 CC/S	0.061 IN³
3.785 LITROS	1 GALÓN US
1 LITRO	0,264 GALÓN US

Longitud

IMPERIAL	METRICA	METRICA	METRICA
1 IN	25.4 MM	2.54 CM	0.0254 M
1 FT	304.8 MM	30.48 CM	0.3048 M
METRICA	IMPERIAL	IMPERIAL	IMPERIAL
1 MM	0.0394"	0.0032 FT	0.00109 YD
1 CM	0.394"	0.0328 FT	0.01090 YD
1 METRO	1.094 YD	3.2800 FT	1.09400 YD

CÓDIGOS DE TAMAÑO METRICOS / IMPERIALES

TAMAÑO DEL EJE		CÓDIGO DE TAMAÑO	
IMPERIAL	METRICA		
3/8	0.375	9.53	0095
7/16	0.438	11.11	0111
1/2	0.500	12.70	0127
9/16	0.563	14.29	0143
5/8	0.625	15.88	0158
11/16	0.688	17.46	0175
3/4	0.750	19.05	0191
13/16	0.813	20.64	0206
7/8	0.875	22.23	0222
15/16	0.938	23.81	0238
1	1.000	25.40	0254
1.1/16	1.063	26.99	0270
1.1/8	1.125	28.58	0286
1.3/16	1.188	30.16	0301
1.1/4	1.250	31.75	0317
1.5/16	1.313	33.34	0333
1.3/8	1.375	34.93	0349
1.7/16	1.438	36.51	0365
1.1/2	1.500	38.10	0381
1.9/16	1.563	39.69	0397
1.5/8	1.625	41.28	0412
1.11/16	1.688	42.86	0428
1.3/4	1.750	44.45	0444
1.13/16	1.813	46.04	0460
1.7/8	1.875	47.63	0476
1.15/16	1.938	49.21	0492
2	2.000	50.80	0508
2.1/16	2.063	52.39	0524
2.1/8	2.125	53.98	0539
2.3/16	2.188	55.56	0555
2/14	2.250	57.15	0571

TAMAÑO DEL EJE		CÓDIGO DE TAMAÑO	
IMPERIAL	METRICA		
2.5/16	2.313	58.74	0587
2.3/8	2.375	60.33	0603
2.7/16	2.438	61.91	0619
2.1/2	2.500	63.50	0635
2.9/16	2.563	65.09	0651
2.5/8	2.625	66.68	0666
2.11/16	2.688	68.26	0683
2.3/4	2.750	69.85	0698
2.13/16	2.813	71.44	0714
2.7/8	2.875	73.03	0730
2.15/16	2.938	74.61	0746
3	3.000	76.20	0762
3.1/16	3.063	77.79	0778
3.1/8	3.125	79.38	0794
3.3/16	3.188	80.96	0809
3.1/4	3.250	82.55	0825
3.5/16	3.313	84.14	0841
3.3/8	3.375	85.73	0857
3.7/16	3.438	87.31	0873
3.1/2	3.500	88.90	0889
3.9/16	3.563	90.49	0905
3.5/8	3.625	92.08	0921
3.11/16	3.688	93.66	0937
3.3/4	3.750	95.25	0952
3.13/16	3.813	96.84	0968
3.7/8	3.875	98.43	0984
3.15/16	3.938	100.01	1000
4	4.000	101.60	1016
4.1/16	4.063	103.19	1032
4.1/8	4.125	104.78	1048
4.3/16	4.188	106.36	1064

TAMAÑO DEL EJE		CÓDIGO DE TAMAÑO	
IMPERIAL	METRICA		
4.1/4	4.250	107.95	1079
4.5/16	4.313	109.54	1095
4.3/8	4.375	111.13	1111
4.7/16	4.438	112.71	1127
4.1/2	4.500	114.30	1143
4.9/16	4.563	115.89	1159
4.5/8	4.625	117.48	1175
4.11/16	4.688	119.06	1191
4.3/4	4.750	120.65	1206
4.13/16	4.813	122.24	1222
4.7/8	4.875	123.83	1238
4.5/16	4.938	125.41	1254
5	5.000	127.00	1270
5.1/16	5.063	128.59	1286
5.1/8	5.125	130.18	1302
5.3/16	5.188	131.76	1318
5.1/4	5.250	133.35	1333
5.5/16	5.313	134.94	1349
5.3/8	5.375	136.53	1365
5.7/16	5.438	138.11	1381
5.1/2	5.500	139.70	1397
5.9/16	5.563	141.29	1413
5.5/8	5.625	142.88	1429
5.11/16	5.688	144.46	1445
5.3/4	5.750	146.05	1460
5.13/16	5.813	147.64	1476
5.7/8	5.875	149.23	1492
5.15/16	5.938	150.81	1508
6	6.000	152.40	1524
6.1/2	6.500	165.10	1651
7	7.000	177.80	1778

LISTADO EQUIVALENTE A OTRAS MARCAS DE CALIDAD PRINCIPALES

BURGMANN®	AES®	AES®	JOHN CRANE®	M.T.U.®
BT-AR, BT-AR3 TIPO 18	N-B01 TIPO 18	N-P05 TIPO 22	1 (USA) TIPO A5	EUROPA 1 TIPO 12DIN
BT-FN TIPO 13	N-B012 TIPO 192B	N-P05U TIPO A5	1A (UK) TIPO A1	EUROPA 2 TIPO 12
BT-RN TIPO 12	N-B012G TIPO 192G	N-P06 TIPO 26	2 (UK) TIPO A2	EUROPA 4 TIPO 8B
H7N TIPO 1678	N-B012S TIPO 192	N-P07	2 (USA) TIPO A4	FA TIPO 18
H12N OR H17GN TIPO 82	N-B012SL TIPO 192L	N-P08 TIPO 95	4 (UK) TIPO 1644	FG 1 TIPO 19
H12N6 TIPO 82S	N-B012SS TIPO 192S	N-P080 TIPO 98	6A TIPO 75	FG 2 TIPO 192
HJ92N TIPO 40L	N-B013 TIPO 193B	N-P09 TIPO 94	6D / 6J TIPO 66	FG 3 TIPO 193
HJ977GN TIPO 40L	N-B013S TIPO 193	N-P09S TIPO B94	8-1 TIPO 1609S	FP/D TIPO 24
M2 TIPO 9	N-B013SL TIPO 193L	N-P010 TIPO 293	8-1T TIPO 1645S	FP/T35 TIPO 11
M2N TIPO 9L	N-B013SS TIPO 193S	N-P011 TIPO 89	8B1 TIPO 1609BS	SIMPLEX TIPO 13
M2N4 TIPO 9S	N-B02 TIPO 19B	N-S01 TIPO 8.STD	8B1T TIPO 1645BS	SIMPLEX DIN TIPO 13DIN
M3 TIPO 8B	N-B02D TIPO 19C	N-S02 TIPO 8.DINL	9 TIPO 1609	TIPO 1 STAT TIPO 19B
M3N TIPO 8DIN	N-B02K TIPO 192K	N-S03 TIPO 8.DINS	9T TIPO 1645	TIPO 2 STAT TIPO 8.DINS
M3N4 TIPO 8DINS	N-B02S TIPO 19	N-S04 TIPO 24 SEAT	9BT TIPO 1645B	
M3N24 TIPO 12DIN	N-B02SL TIPO 19L	N-S040 TIPO 19B SEAT	21 TIPO 11	
M3N69 TIPO 127B	N-B02SS TIPO 19S	N-S05 TIPO 24.DINL	43 / 043	
M3N86 TIPO 126	N-B02W TIPO 191	N-S06 TIPO 24.DINS	58B TIPO 1659BS	
M3S	N-B02X / B02XS	N-S07 TIPO 21 SEAT	58U TIPO 1659S	
M32 TIPO 8	N-B03 TIPO 70	N-S070 TIPO 31 SEAT	59B TIPO 1659B	
M32N TIPO 8DIN	N-B03U TIPO 75	N-S08 TIPO 25 SEAT	59U TIPO 1659	
M32N2 TIPO 12DIN	N-B04 TIPO 60	N-S09 TIPO 23 SEAT	80 TIPO 1688	
M32N4 TIPO 8DINS	N-B04U TIPO 65	N-S010 TIPO 24.BEZL	87 TIPO 1682	
M32N9 TIPO 126L	N-B05 TIPO 14DIN	N-S011 TIPO 32 SEAT	106 TIPO 65	
M32N24 TIPO 12DIN	N-B05S TIPO 14DINS	N-S013 TIPO 24.BEZS	109 TIPO 1609	
M32N69 TIPO 127B	N-B052 TIPO 142DIN	N-S0E TIPO 1640	109B TIPO 1609B	
M32N86 TIPO 126	N-B052S TIPO 142DINS	N-S0S / S0SS TIPO 86	502 TIPO 1724	
M32S	N-B053 TIPO 143DIN	N-S0Z	521 TIPO 24	
M37 TIPO 8	N-B053S TIPO 143DINS	N-SAIH TIPO 41	2100 K TIPO 142	
M37N TIPO 8DIN	N-B06 TIPO 28	N-T01 TIPO 8	2100 N TIPO 143	
M37N4 TIPO 8DINS	N-B060 TIPO 282	N-T01.DIN TIPO 8DIN	2100 S TIPO 14	
M37G TIPO 8	N-B07 TIPO 1724	N-T01A TIPO 8W	B43	
M37GN TIPO 8DIN	N-B07S TIPO 1724S	N-T01DB TIPO 82	R00X TIPO 95	
M37GN4 TIPO 8DINS	N-B07SL TIPO 1724L	N-T01F CONSULTA A	R10X TIPO 96	
M377 TIPO 8	N-B0H TIPO 66	N-T01SA TIPO 81	R20X TIPO 97	
M377N TIPO 8DIN	N-BP02 TIPO 1520	N-T02 TIPO 8B	R30X TIPO 95N	
M377S6 TIPO 8W	N-BP04 TIPO 1511	N-T03 TIPO 12	R33 TIPO 1633	
M7N TIPO 1677	N-BP05 TIPO 1522	N-T03.DIN TIPO 12DIN	R34 TIPO 1634	
M74 OR H74 CONSULTA A	N-C01 TIPO CLAM	N-T04 TIPO 13		
MG1 TIPO 19	N-C02 TIPO 96	N-T04.DIN TIPO 13DIN		
MG12 TIPO 192	N-C03 TIPO 97	N-T05 RANGE TIPO 06 RANGE		
MG13 TIPO 193	N-M01 TIPO 1609	N-T06D TIPO 135	CRANE® ASIENTOS SOLAMENTE	
MG1S20 TIPO 1520	N-M01S TIPO 1609S	N-T07 TIPO 9	248X TIPO 24.DINL	
MG1S	N-M02 TIPO 1609B	N-T07D TIPO 9+8.DINL	A TIPO 23	
MG901 TIPO 22	N-M02S TIPO 1609BS	N-T0R TIPO 29	BC TIPO 24.BEZS	
MG910 TIPO 10	N-M03 TIPO 1659	N-T0W TIPO 16	BD TIPO 24.BEZL	
MG912 TIPO 24	N-M03S TIPO 1659S	N-T0WD TIPO 16DOUB	BO TIPO 24.DINS	
MG913 TIPO 143	N-M04 TIPO 1659B	N-T0WDW TIPO 297	BP TIPO 24.DINL	
MG920 TIPO 20	N-M04S TIPO 1659BS	N-T0WP TIPO 16.PLUS	BS TIPO 8.TDP	
MG921 TIPO 11	N-M05 TIPO 1645	N-W01 TIPO 1688	DF TIPO 1688	
MG9S	N-M05S TIPO 1645S	N-W01TL TIPO 1688Z	EI/EJ TIPO 1682	
	N-M06 TIPO 1645B	N-W02 TIPO 1688L	FH TIPO STAT	
	N-M06S TIPO 1645BS	N-W03 TIPO 1688W	H TIPO 34	
	N-M07 TIPO 50	N-W03S TIPO 1682	J TIPO 33	
	N-M010 TIPO 40	N-W04 TIPO 1688Y	M TIPO 19B	
	N-M010S1 TIPO 1663	N-W06 TIPO 1650	N/NG TIPO 20 STAT	
	N-M010S2 TIPO 1663A	N-W07D TIPO 1677	P/PP/PG TIPO 32	
	N-M010S3 TIPO 1662	N-W07DM TIPO 1677M	V TIPO 25	
	N-M010S4 TIPO 1691	N-W07DMB TIPO 1678	W/WM TIPO 21	
	N-M010SA TIPO 42	N-W07SD TIPO 1633	X TIPO 1644 STAT	
	N-MP07 TIPO 912	N-W08 TIPO 295	Y TIPO 36	
	N-P01 TIPO 10	N-W09 TIPO 1655	Z TIPO 20 STAT	
	N-P01U TIPO A1	N-W010 TIPO 294		
	N-P02 TIPO 20	N-W011 TIPO 1683	PILLAR®	
	N-P02C TIPO CAR	N-W014 TIPO 1632	CCU TIPO 98	
	N-P02G TIPO 207	N-W015 TIPO 1651	CGU TIPO 97	
	N-P02U TIPO A2	N-W016 TIPO 1680	US-1 TIPO 98	
	N-P03 TIPO 24	N-W017 TIPO 1649	US-2 TIPO 97	
	N-P04 TIPO 11	N-W0FA / W0FC TIPO 1676	US-3 TIPO 97	
	N-P04U TIPO A4	N-W0FB		
BURGMANN® ASIENTOS SOLAMENTE				PAC-SEAL®
G1 OR G2				TIPO 8 TIPO 1609S
G4 TIPO 8.STD				TIPO 9 TIPO 1609
G6 TIPO 8.DINS				TIPO 16 TIPO 65
G7 AND G8 TIPO 8.BEZ				TIPO 21 TIPO 11
G9 TIPO 8.DINL				TIPO 51 TIPO A5
G12 TIPO 24.DINS				TIPO 52 TIPO 22
G13 TIPO 8B STAT				TIPO 68 TIPO 75
G15 OR G115				
G16				PAC-SEAL® ASIENTOS SOLAMENTE
G30				TIPO 1 CUP TIPO 11 STAT
G46 TIPO 24.DINL				TIPO 1 O-RING TIPO 31 STAT
G50 TIPO 20 STAT				TIPO 3 TIPO 11 STAT
G55 TIPO 11 STAT				
G60 TIPO 19B				ROTEN®
G61 TIPO 24 STAT				ROTEN® 2 TIPO 12
G606 TIPO 8.DINS				ROTEN® 3 TIPO 13
				ROTEN® 3Q TIPO 13Q
				ROTEN® 5 TIPO 7
				ROTEN® 5H2 TIPO 7B
				ROTEN® 7K TIPO 1688U
				ROTEN® 7KS TIPO 1688
				ROTEN® EHS TIPO 40U
				ROTEN® S TIPO 50
				UNITEN® 2 TIPO 12DIN
				UNITEN® 2K TIPO 126
				UNITEN® 3 TIPO 13DIN
				UNITEN® 3K TIPO 130
				UNITEN® 5 TIPO 7D
				UNITEN® 5K TIPO 135
				UNITEN® 7K TIPO 1688L
				U.S. SEAL® HEADS
				TIPO A TIPO 65
				TIPO B TIPO 75
				TIPO C TIPO 11 / 22
				TIPO D TIPO A4
				TIPO E TIPO A5
				TIPO G TIPO 1511
				TIPO U TIPO A1
				TIPO W TIPO 1609
				TIPO X TIPO 1609S
				U.S. SEAL® ASIENTOS SOLAMENTE
				TIPO 1 TIPO 11 STAT
				TIPO 2 TIPO 11 STAT
				TIPO 3 TIPO 31 STAT

Sellos Tipo Junta Tórica Montada de Resorte Cónico

Sección 3

TIPO 8

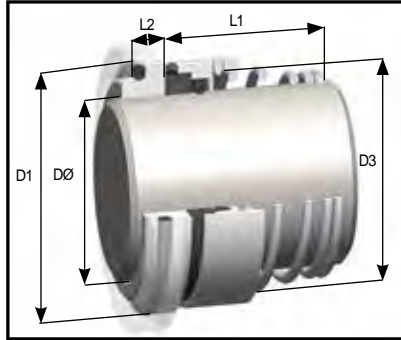
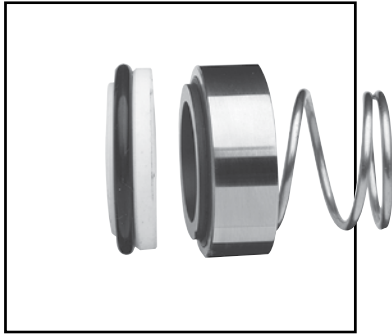

Sello de resorte cónico, junta tórica montada y eje direccional dependiente con la cara del sello insertada. Muy similar al tipo 8DINS que se muestra al lado, pero con un estacionario para adaptarse carcasas comunes europeos que no son DIN. Apto para una amplia variedad de aplicaciones de tareas generales o incluso medianas y pesadas, mediante una selección de materiales de cara de sello y asiento. El tipo 8 se suministra con un tipo 8 STD estacionario de serie o se puede pedir el sello solo para adaptarse a una variedad de asientos.

TAMAÑO MÉTRICO DEL EJE DØ	CÓDIGO DE TAMAÑO	D1	D3	L1	L2
10	0100	19.20	19.00	15.50	6.60
12	0120	21.60	21.00	15.50	5.60
14	0140	24.60	24.00	15.50	5.60
15	0150	24.60	24.00	15.50	6.60
16	0160	28.00	26.00	17.50	7.50
18	0180	30.00	29.00	18.50	8.00
19	0190	31.00	31.00	20.00	7.50
20	0200	35.00	31.00	20.00	7.50
22	0220	35.00	33.00	21.50	7.50
24	0240	38.00	35.00	23.00	7.50
25	0250	38.00	36.00	24.50	7.50
26	0260	40.00	37.00	24.50	8.00
28	0280	42.00	40.00	24.50	9.00
30	0300	45.00	43.00	24.50	10.50
32	0320	48.00	46.00	28.00	10.50
33	0330	50.00	46.00	28.00	11.00
35	0350	52.00	49.00	28.00	11.00
38	0380	55.00	53.00	31.00	10.30
40	0400	58.00	56.00	34.00	10.80
42	0420	62.00	59.00	35.00	12.00
43	0430	62.00	59.00	35.00	12.00
45	0450	64.00	61.00	36.50	11.60
48	0480	68.40	64.00	42.00	11.60
50	0500	69.30	66.00	43.00	11.60
55	0550	75.40	72.00	47.00	13.30
58	0580	78.40	76.00	50.00	13.30
60	0600	80.40	78.00	51.00	13.30
65	0650	85.40	84.00	52.00	13.00
70	0700	92.00	90.00	54.00	13.00
75	0750	99.00	98.00	55.00	14.00
80	0800	104.00	100.00	58.00	15.00

TIPOS 8DIN / 8DINS

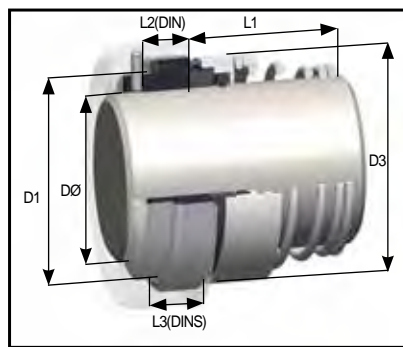
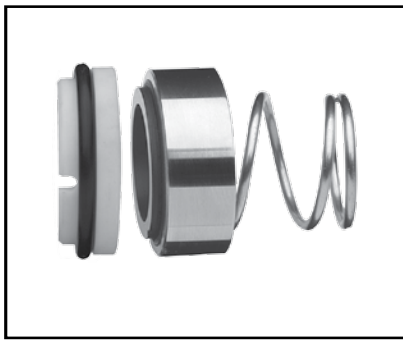

Sello de resorte cónico, de junta tórica y eje direccional dependiente, con la cara del sello insertada y una cara fija, adaptado a las carcasas DIN. El tipo 8DIN presenta una cara fija 8DIN LONG dotada de dispositivo anti-rotación, mientras que el 8DINS cuenta con una 8DIN SHORT. Un tipo de sello ampliamente especificado, altamente apto a tareas para aplicaciones generales e incluso duras, a través de la combinación de un diseño capaz y una selección de materiales de cara.

TAMAÑO MÉTRICO DEL EJE DØ	CÓDIGO DE TAMAÑO	D1	D3	L1	8 DIN SEAT L2	8 DINS SEAT L3	8DIN ANCHURA DE LA RANURA	8DIN PROFUNDIDAD DE LA RANURA
10	0100	21.00	19.00	15.50	10.00	6.60	4.00	5.00
12	0120	23.00	21.00	16.00	10.00	6.60	4.00	5.00
14	0140	25.00	23.00	16.50	10.00	6.60	4.00	5.00
16	0160	27.00	26.00	18.00	10.00	6.60	4.00	5.00
18	0180	33.00	29.00	19.50	11.50	7.50	4.00	5.50
20	0200	35.00	31.00	22.00	11.50	7.50	4.00	5.50
22	0220	37.00	33.00	21.50	11.50	7.50	4.00	5.50
24	0240	39.00	35.00	23.50	11.50	7.50	4.00	5.50
25	0250	40.00	36.00	26.50	11.50	7.50	4.00	5.50
28	0280	43.00	40.00	26.50	11.50	7.50	4.00	5.50
30	0300	45.00	43.00	26.50	11.50	7.50	4.00	5.50
32	0320	48.00	46.00	28.50	11.50	7.50	4.00	5.50
33	0330	48.00	46.00	28.50	11.50	7.50	4.00	5.50
35	0350	50.00	49.00	28.50	11.50	7.50	4.00	5.50
38	0380	56.00	53.00	33.50	14.00	9.00	5.00	5.50
40	0400	58.00	56.00	36.00	14.00	9.00	5.00	5.50
43	0430	61.00	59.00	38.50	14.00	9.00	5.00	5.50
45	0450	63.00	61.00	39.50	14.00	9.00	5.00	5.50
48	0480	66.00	64.00	46.00	14.00	9.00	5.00	5.50
50	0500	70.00	66.00	45.00	15.00	9.50	5.00	5.50
53	0530	73.00	69.00	47.00	15.00	11.00	5.00	5.50
55	0550	75.00	71.00	49.00	15.00	11.00	5.00	5.50
58	0580	78.00	76.00	55.00	15.00	11.00	5.00	5.50
60	0600	80.00	78.00	55.00	15.00	11.00	5.00	5.50
63	0630	83.00	81.00	55.00	15.00	11.00	5.00	5.50
65	0650	85.00	84.00	55.00	15.00	11.00	5.00	5.50
68	0680	90.00	88.00	55.00	18.00	11.30	5.00	5.50
70	0700	92.00	90.00	57.00	18.00	11.30	5.00	5.50
75	0750	97.00	98.00	62.00	18.00	11.30	5.00	5.50
80	0800	105.00	100.00	61.80	18.20	12.00	5.00	5.50

TIPO 82

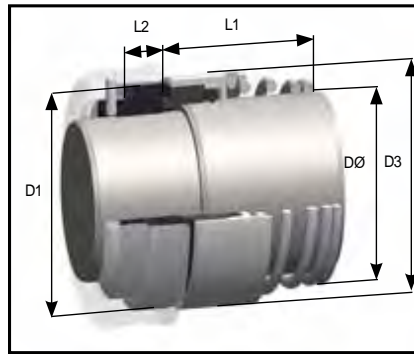

Sello de resorte cónico, de junta tórica montada y eje escalonado, equilibrado y de eje direccional dependiente. Disponible en formato estándar con cara fija tipo 8DIN LONG dotada de dispositivo anti-rotación. En el cuadro que figura a continuación se muestra el tamaño de asiento normalizado que corresponde a cada tamaño de sello. Este conjunto de sello equilibrado resulta apropiado para una gran variedad de fines generales o que requieran gran resistencia al desgaste; la zona de sellado del eje está diseñada para ajustarse a un sello de eje escalonado.

TAMAÑO MÉTRICO DE LEJEDØ	CODIGO DE TAMAÑO DEL SELLO	SEAT CÓDIGO DE TAMAÑO	D1	D3	L1	L2	ANCHURA DE LA RANURA	PROFUNDIDAD DE LA RANURA
16	0160	0120	23.00	26.00	26.50	10.00	4.00	5.00
18	0180	0140	25.00	29.00	29.50	10.00	4.00	5.00
20	0200	0160	27.00	31.00	31.00	10.00	4.00	5.00
22	0220	0180	33.00	33.00	32.50	11.50	4.00	5.50
24*	0240	0200	35.00	35.00	32.50	11.50	4.00	5.50
28	0280	0240	39.00	40.00	32.50	11.50	4.00	5.50
30	0300	0250	40.00	43.00	33.50	11.50	4.00	5.50
33	0330	0280	43.00	46.00	35.50	11.50	4.00	5.50
35	0350	0300	45.00	49.00	35.50	11.50	4.00	5.50
38	0380	0330	48.00	53.00	39.50	11.50	5.00	5.50
40	0400	0350	50.00	56.00	43.50	11.50	5.00	5.50
43	0430	0380	56.00	59.00	46.00	14.00	5.00	5.50
45	0450	0400	58.00	61.00	48.00	14.00	5.00	5.50
50	0500	0450	63.00	66.00	55.00	14.00	5.00	5.50
53	0530	0480	66.00	69.00	55.00	14.00	5.00	5.50
55	0550	0500	70.00	71.00	58.00	15.00	5.00	5.50
60	0600	0550	75.00	78.00	60.00	15.00	5.00	5.50
63	0630	0580	78.00	81.00	60.00	15.00	5.00	5.50
65	0650	0600	80.00	84.00	60.00	15.00	5.00	5.50
70*	0700	0650	85.00	90.00	61.00	15.00	5.00	5.50
75*	0750	0700	92.00	98.00	63.00	18.00	5.00	5.50
80*	0800	0750	97.00	100.00	68.00	18.00	5.00	5.50
85*	0850	0800	105.00	107.50	68.00	18.00	5.00	5.50

TIPO 8B

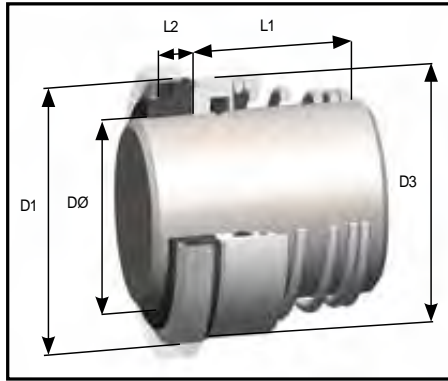
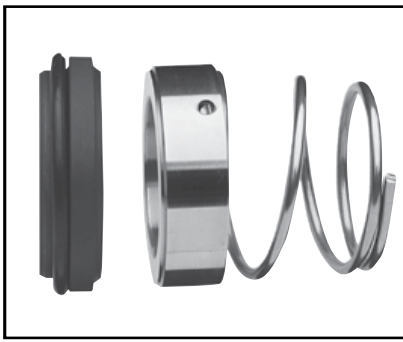

Sello de resorte cónico, de junta tórica, eje direccional dependiente y cara fija, de construcción similar a la del tipo 8 pero dotado de una sólida cabeza de acero inoxidable y una parte fija de Carbono con junta tórica. El sello de tipo 8B se suministra en su formato estándar con un asiento de tipo 8B. Se trata de un sello de grandes prestaciones y muy económico que resulta apropiado para tareas generales. Para otras que exijan un mayor rendimiento, puede especificar qué sello de tipo 8 desea y elegir entre las caras insertadas disponibles.

TAMAÑO MÉTRICO DELEJEDØ	CÓDIGO DE TAMAÑO	D1	D3	L1	L2
10	0100	19.20	19.00	15.50	7.10
12	0120	21.60	21.00	15.50	7.60
14	0140	24.60	23.00	15.50	7.60
15	0150	24.60	24.00	15.50	8.60
16	0160	28.00	26.00	17.50	9.00
18	0180	30.00	29.00	18.50	10.00
19	0190	31.00	31.00	20.00	9.00
20	0200	35.00	31.00	20.00	9.50
22	0220	35.00	33.00	21.50	9.50
24	0240	38.00	35.00	23.00	9.50
25	0250	38.00	36.00	24.50	9.50
26	0260	40.00	37.00	24.50	10.00
28	0280	42.00	40.00	24.50	11.00
30	0300	45.00	43.00	24.50	11.00
32	0320	48.00	46.00	28.00	11.00
35	0350	52.00	49.00	28.00	11.50
38	0380	55.00	53.00	31.00	11.50
40	0400	58.00	56.00	34.00	11.50
42	0420	62.00	59.00	35.00	14.30
43	0430	62.00	59.00	35.00	14.30
45	0450	64.00	61.00	36.50	14.30
48	0480	68.40	64.00	42.00	14.30
50	0500	69.30	66.00	43.00	14.30
55	0550	75.40	72.00	47.00	15.30
60	0600	80.40	78.00	51.00	15.30
65	0650	85.40	84.00	52.00	15.30
68	0680	91.50	88.00	53.00	16.00
70	0700	92.00	90.00	54.00	15.30
75	0750	99.00	98.00	55.00	15.30
80	0800	104.00	100.00	58.00	16.30

TIPO 7D

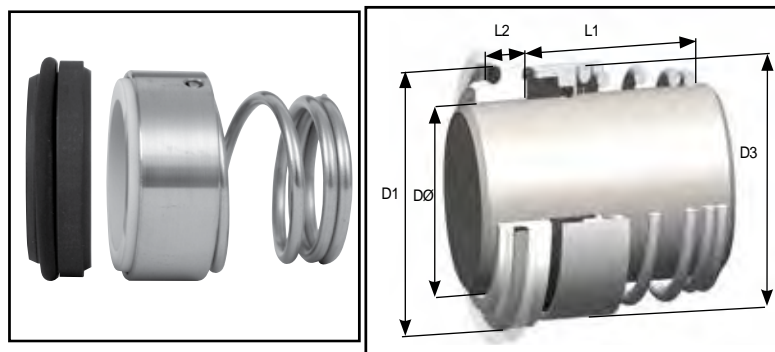

Sello resistente de resorte cónico, junta tórica y eje direccional dependiente con cara fija, adaptado a las carcasas DIN. Gracias a su cara de tipo junta tórica, este sello ofrece una mayor versatilidad y un mejor rendimiento.

El sello de tipo 7D se suministra en su formato estándar con un asiento fijo de tipo 7D, según se muestra en la imagen.

Como tipo 7, también hay disponibilidad de existencias en los tamaños habituales, con una mayor longitud operativa (L1) y cara fija de tipo 12; puede consultarse más información y la ficha técnica previa solicitud.

TAMAÑOS ESTANDAR

TAMAÑO MÉTRICO DEL EJE DØ	CÓDIGO DE TAMAÑO	D1	D3	L1	L2
12	0120	23.00	21.00	18.00	7.00
14	0140	25.00	23.00	22.00	7.00
16	0160	27.00	26.00	23.00	7.00
18	0180	33.00	29.00	24.00	10.00
20	0200	35.00	31.00	25.00	10.00
22	0220	37.00	33.00	25.00	10.00
24	0240	39.00	35.00	27.00	10.00
25	0250	40.00	36.00	27.00	10.00
28	0280	43.00	40.00	29.00	10.00
30	0300	45.00	43.00	30.00	10.00
32	0320	48.00	46.00	30.00	10.00
33	0330	48.00	46.00	39.00	10.00
35	0350	50.00	49.00	39.00	10.00
38	0380	56.00	53.00	42.00	13.00
40	0400	58.00	56.00	42.00	13.00
43	0430	61.00	59.00	47.00	13.00
45	0450	63.00	61.00	47.00	13.00
50	0500	70.00	66.00	46.00	14.00
55	0550	75.00	71.00	56.00	14.00
58*	0580	78.00	76.00	56.00	14.00
60*	0600	80.00	78.00	56.00	14.00
63*	0630	83.00	81.00	56.00	14.00
65*	0650	85.00	84.00	66.00	14.00
68*	0680	90.00	88.00	64.00	16.00
70*	0700	92.00	89.60	64.00	16.00
75*	0750	97.00	98.00	64.00	16.00
80*	0800	105.00	100.00	72.00	18.00
85*	0850	110.00	107.50	72.00	18.00
90*	0900	115.00	111.00	72.00	18.00
95*	0950	120.00	119.00	72.00	18.00
100*	1000	125.00	123.80	72.00	18.00

TIPO 9

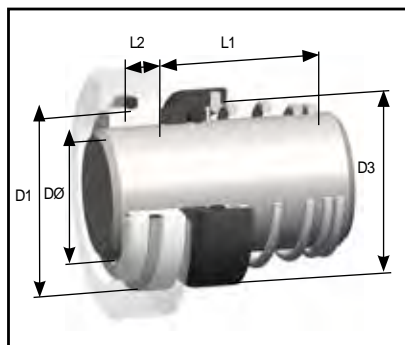
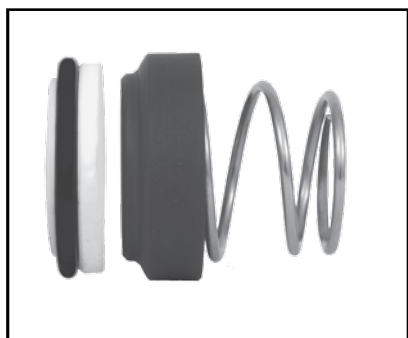

Sello de resorte cónico, de junta tórica y eje direccional dependiente, con cabeza rotante monolítica. Disponible en formato estándar con cara fija de tipo 8 STD y adaptado a las carcasas europeas de tamaño no DIN.

Su diseño económico, sencillo pero eficaz, hace que este sello resulte apto para una amplia variedad de fines generales y que no exijan gran resistencia al desgaste. Gracias a la cabeza monolítica se favorece la disipación del calor de las caras del sello.

TAMAÑO MÉTRICO DEL EJE DØ	CÓDIGO DE TAMAÑO	D1	D3	L1	L2
10	0100	19.20	20.00	15.90	6.60
12	0120	21.60	22.00	16.00	5.60
14	0140	24.60	25.00	16.00	5.60
15	0150	24.60	27.00	17.40	6.60
16	0160	28.00	27.00	19.00	7.50
18	0180	30.00	30.00	20.50	8.00
20	0200	35.00	32.00	22.00	7.50
22	0220	35.00	35.00	23.50	7.50
24	0240	38.00	38.00	25.00	7.50
25	0250	38.00	40.00	26.50	7.50
28	0280	42.00	43.00	26.50	9.00
30	0300	45.00	45.00	25.00	10.50
32	0320	48.00	47.00	28.50	10.50
35	0350	52.00	50.00	28.50	11.00
38	0380	55.00	56.00	32.00	10.30

TIPO 12

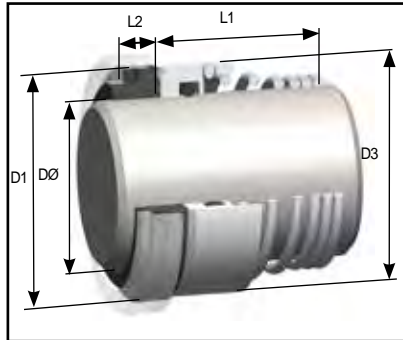

Una gama altamente competente y ampliamente utilizada de sellos de resorte cónico, junta tórica montada y eje direccional dependiente, suministrado rutinariamente con una sólida cabeza de acero inoxidable y un estacionario de Carbono Tipo 12 para adaptarse a las dimensiones de carcasa no Din, originalmente Italianas.

Diseños eficientes y populares para una amplia selección de tareas generales, disponibles con caras de anillo de carburo insertadas para las aplicaciones más exigentes. Para una imagen y un diagrama, por favor vea Tipo 12DIN en la página siguiente.

TAMAÑOS ESTANDAR

TAMAÑO MÉTRICO DEL EJE DØ	CÓDIGO DE TAMAÑO	D1	D3	L1	L2
10	0100	18.10	19.00	15.00	5.50
12	0120	20.60	21.00	18.00	5.50
13	0130	23.10	23.00	22.00	6.00
14	0140	23.10	23.00	22.00	6.00
15	0150	26.90	24.00	22.00	7.00
16	0160	26.90	26.00	23.00	7.00
17	0170	26.90	26.00	23.00	7.00
18	0180	30.90	29.00	24.00	8.00
19	0190	30.90	31.00	25.00	8.00
20	0200	30.90	31.00	25.00	8.00
22	0220	35.40	33.00	25.00	8.00
24	0240	35.40	35.00	27.00	8.00
25	0250	38.20	36.00	27.00	8.50
26	0260	38.20	36.00	27.00	8.50
28	0280	43.30	40.00	29.00	9.00
30	0300	43.30	43.00	30.00	9.00
32	0320	43.30	46.00	30.00	9.00
33	0330	53.50	46.00	39.00	11.50
34	0340	53.50	49.00	39.00	11.50
35	0350	53.50	49.00	39.00	11.50
38	0380	60.50	53.00	39.00	11.50
39	0390	60.50	56.00	39.00	11.50
40	0400	60.50	56.00	39.00	11.50
42	0420	60.50	59.00	39.00	11.50
43	0430	60.50	59.00	39.00	11.50
44	0440	65.50	61.00	41.00	11.50
45	0450	65.50	61.00	41.00	11.50
48	0480	65.50	64.00	41.00	11.50
50	0500	72.50	66.00	45.00	11.50
55	0550	72.50	71.00	47.00	11.50
60	0600	79.30	78.00	49.00	11.50
65	0650	84.50	84.00	51.00	11.50
70	0700	89.50	89.60	51.00	11.50
75	0750	94.50	98.00	57.00	11.50
80	0800	99.50	100.00	59.00	11.50
85	0850	105.50	107.50	59.00	13.50
90	0900	111.50	111.00	62.00	13.50
95	0950	116.50	119.00	62.00	13.50
100	1000	119.50	123.80	75.00	13.50

TIPOS 12DIN / 126

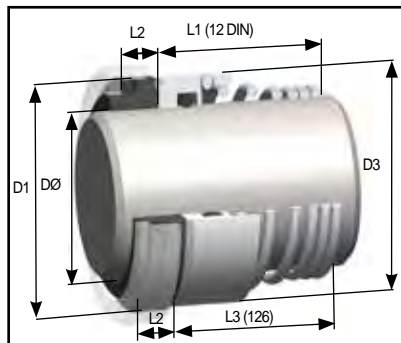

Una gama altamente competente de sellos de resorte cónico, junta tórica montada y eje direccional dependiente. Disponible como Tipo 12DIN con asientos para adaptarse a carcasas DIN, o como Tipo 126 para dimensiones DIN24960 (EN12756) L1K. Ambos tipos tienen cabezas de acero inoxidable monolíticas y asientos de Carbono Tipo 12DIN como estándar, con cabeza de carburo insertada y asiento monolítico disponible para aplicaciones más demandantes. Ambos tipos tienen cabezas de acero inoxidable monolíticas y asientos de Carbono Tipo 12DIN como estándar, con cabeza de carburo insertada y asiento monolítico disponible para aplicaciones más demandantes.

TAMAÑO MÉTRICO DEL EJE DØ	CÓDIGO DE TAMAÑO	D1	D3	TIPO 12DIN L1	TIPO 126 L3	L2
10*	0100	21.00	19.00	15.00	25.50	7.00
12	0120	23.00	21.00	18.00	25.50	7.00
14	0140	25.00	23.00	22.00	28.00	7.00
16	0160	27.00	26.00	23.00	28.00	7.00
18	0180	33.00	29.00	24.00	27.50	10.00
20	0200	35.00	31.00	25.00	27.50	10.00
22	0220	37.00	33.00	25.00	27.50	10.00
24	0240	39.00	35.00	27.00	30.00	10.00
25	0250	40.00	36.00	27.00	30.00	10.00
28	0280	43.00	40.00	29.00	32.50	10.00
30	0300	45.00	43.00	30.00	32.50	10.00
32	0320	48.00	46.00	30.00	32.50	10.00
33	0330	48.00	46.00	39.00	32.50	10.00
35	0350	50.00	49.00	39.00	32.50	10.00
38	0380	56.00	53.00	42.00	32.00	13.00
40	0400	58.00	56.00	42.00	32.00	13.00
43	0430	61.00	59.00	47.00	32.00	13.00
45	0450	63.00	61.00	47.00	32.00	13.00
48	0480	66.00	64.00	47.00	32.00	13.00
50	0500	70.00	66.00	46.00	33.50	14.00
53	0530	73.00	69.00	56.00	33.50	14.00
55	0550	75.00	71.00	56.00	33.50	14.00
58	0580	78.00	76.00	56.00	38.50	14.00
60	0600	80.00	78.00	56.00	38.50	14.00
63	0630	83.00	81.00	56.00	N/A	14.00
65	0650	85.00	84.00	66.00	38.50	14.00
68	0680	90.00	88.00	64.00	N/A	16.00
70	0700	92.00	89.60	64.00	44.00	16.00
75	0750	97.00	98.00	64.00	44.00	16.00
80	0800	105.00	100.00	72.00	42.00	18.00
85	0850	110.00	107.50	72.00	42.00	18.00
90	0900	115.00	111.00	72.00	47.00	18.00
95	0950	120.00	119.00	72.00	47.00	18.00
100	1000	125.00	123.80	72.00	47.00	18.00

TIPO 13

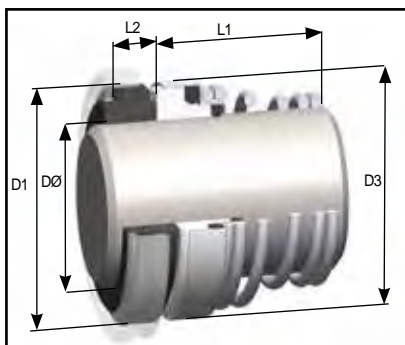

Sello de resorte cónico, junta tórica montada y eje direccional dependiente, con reten de cabeza de acero inoxidable prensada, caras estacionarias y sello con junta tórica montada. Las caras estacionarias y de sello pueden ser fácilmente cambiadas y reemplazadas.

Suministrado con estacionario Tipo 13 para adaptarse a dimensiones de carcasas comunes no DIN, originalmente Italianas Simple pero efectivo, su diseño económico hace a este sello apto para una extensa variedad de aplicaciones de uso más ligeras y generales.

TAMAÑOS ESTANDAR

TAMAÑO MÉTRICO DEL EJE DØ	CÓDIGO DE TAMAÑO	D1	D3	L1	L2
10	0100	18.10	19.50	15.00	5.50
11	0110	20.60	22.00	18.00	5.50
12	0120	20.60	22.00	18.00	5.50
13	0130	23.10	24.00	22.00	6.00
14	0140	23.10	24.00	22.00	6.00
15	0150	26.90	26.00	22.00	7.00
16	0160	26.90	26.00	23.00	7.00
17	0170	26.90	26.00	23.00	7.00
18	0180	30.90	32.00	24.00	8.00
19	0190	30.90	32.70	25.00	8.00
20	0200	30.90	32.70	25.00	8.00
21	0210	35.40	36.00	25.00	8.00
22	0220	35.40	36.00	25.00	8.00
23	0230	35.40	36.00	27.00	8.00
24	0240	35.40	37.40	27.00	8.00
25	0250	38.20	38.00	27.00	8.50
28	0280	43.30	42.00	29.00	9.00
30	0300	43.30	44.00	30.00	9.00
32	0320	43.30	45.50	30.00	9.00
33	0330	53.50	46.50	39.00	11.50
35	0350	53.50	49.00	39.00	11.50
38	0380	60.50	56.00	39.00	11.50
40	0400	60.50	58.00	39.00	11.50

TIPO 13DIN

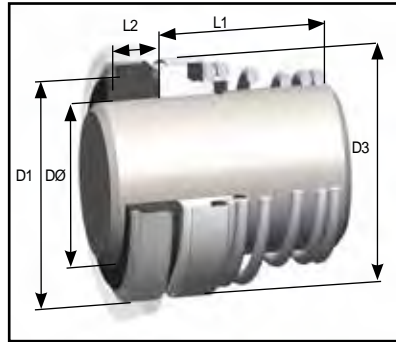

Sello de resorte cónico, junta tórica montada y eje direccional dependiente, con reten de cabeza de acero inoxidable prensada y caras estacionarias y de sello de junta tórica montada.

Las caras estacionarias y de sello pueden ser fácilmente cambiadas y reemplazadas. Suministrado con estacionario Tipo 13DIN como estándar para adaptarse a dimensiones de carcasas DIN.

Simple pero efectivo, su diseño económico hace a este sello apto para una extensa variedad de aplicaciones de uso más ligeras y generales.

TAMAÑO MÉTRICO DEL EJE DØ	CÓDIGO DE TAMAÑO	D1	D3	L1	L2
10	0100	21.00	19.50	15.00	7.00
12	0120	23.00	22.00	18.00	7.00
14	0140	25.00	24.00	22.00	7.00
16	0160	27.00	26.00	23.00	7.00
18	0180	33.00	32.00	24.00	10.00
20	0200	35.00	32.70	25.00	10.00
22	0220	37.00	36.00	25.00	10.00
24	0240	39.00	37.40	27.00	10.00
25	0250	40.00	38.00	27.00	10.00
28	0280	43.00	42.00	29.00	10.00
30	0300	45.00	44.00	30.00	10.00
32	0320	48.00	45.50	30.00	10.00
33	0330	48.00	46.50	39.00	10.00
35	0350	50.00	49.00	39.00	10.00
38	0380	56.00	56.00	42.00	13.00
40	0400	58.00	58.00	42.00	13.00

Sellos Tipo Fuelle Elastomeric

Sección 4

TIPOS 14DIN / 142DIN

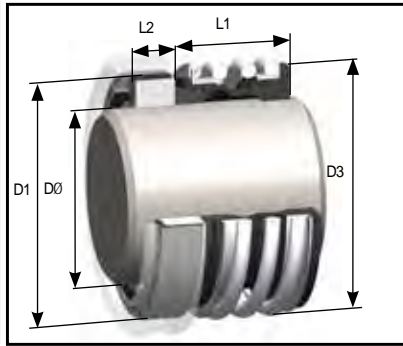

Sello y estacionario universal compacto DIN con una selección de longitudes de trabajo. El diseño de fuelle robusto y de alta resistencia, proporciona una excelente flexibilidad y durabilidad. La serie del tipo 14DIN se suministra como estándar con estacionarios de Tipo 19B de capa montada, para dar una compatibilidad completa con las dimensiones de DIN24960 (EN12756). Para la alternativa de estacionario más comúnmente especificada con junta tórica montada, por favor, vea la serie del Tipo 14DINS siguiente.

TAMAÑO MÉTRICO DEL EJE DØ	CÓDIGO DE TAMAÑO	D1	D3	TIPO 14DIN L1	TIPO 142DIN L1	L2	14DIN SELLO + ASIENTO	142DIN SELLO + ASIENTO L1K
10	0100	21.00	20.00	13.40	25.90	6.60	20.00	32.50
12	0120	23.00	22.00	14.40	25.90	6.60	21.00	32.50
14	0140	25.00	24.00	14.40	28.40	6.60	21.00	35.00
15	0150	27.00	25.00	14.40	28.40	6.60	21.00	35.00
16	0160	27.00	26.00	14.40	28.40	6.60	21.00	35.00
18	0180	33.00	32.00	18.50	30.00	7.50	26.00	37.50
20	0200	35.00	34.00	18.50	30.00	7.50	26.00	37.50
22	0220	37.00	36.00	18.50	30.00	7.50	26.00	37.50
24	0240	39.00	38.00	18.50	32.50	7.50	26.00	40.00
25	0250	40.00	39.00	18.50	32.50	7.50	26.00	40.00
28	0280	43.00	42.00	24.50	35.00	7.50	32.00	42.50
30	0300	45.00	44.00	25.50	35.00	7.50	32.00	42.50
32	0320	48.00	46.00	25.50	35.00	7.50	32.00	42.50
33	0330	48.00	47.00	25.50	35.00	7.50	32.00	42.50
35	0350	50.00	49.00	26.50	35.00	7.50	34.00	42.50
38	0380	56.00	54.00	29.00	36.00	9.00	38.00	45.00
40	0400	58.00	56.00	29.00	36.00	9.00	38.00	45.00
43	0430	61.00	59.00	29.00	36.00	9.00	38.00	45.00
45	0450	63.00	61.00	29.00	36.00	9.00	38.00	45.00
48	0480	66.00	64.00	31.00	36.00	9.00	40.00	45.00
50	0500	70.00	66.00	30.50	38.00	9.50	40.00	47.50
53	0530	73.00	69.00	29.00	36.50	11.00	40.00	47.50
55	0550	75.00	71.00	29.00	36.50	11.00	40.00	47.50
58*	0580	78.00	78.00	32.00	41.50	11.00	43.00	52.50
60	0600	80.00	80.00	34.00	41.50	11.00	45.00	52.50
65	0650	85.00	85.00	34.00	41.50	11.00	45.00	52.50
70*	0700	92.00	90.00	33.70	48.70	11.30	45.00	60.00
75*	0750	97.00	99.00	40.70	48.70	11.30	52.00	60.00
80*	0800	105.00	104.00	40.50	48.00	12.00	52.50	60.00
85*	0850	110.00	109.00	38.50	46.00	14.00	52.50	60.00
90*	0900	115.00	114.00	38.50	51.00	14.00	52.50	65.00
95*	0950	120.00	119.00	38.50	51.00	14.00	52.50	65.00
100*	1000	125.00	124.00	38.50	51.00	14.00	52.50	65.00

TIPOS 14DINS / 142DINS

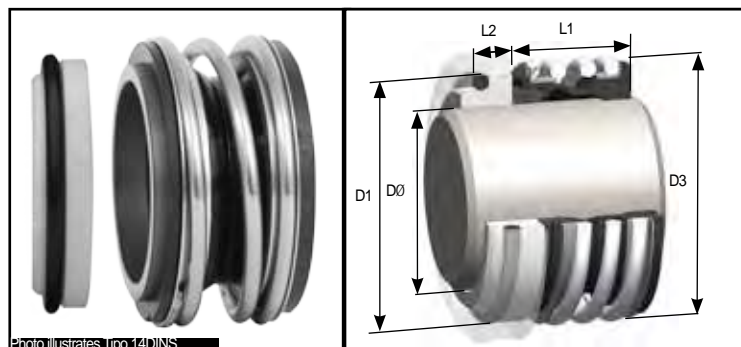

Sello y estacionario universal compacto DIN con una selección de longitudes de trabajo. El diseño de fuelle robusto y de alta resistencia, proporciona una excelente flexibilidad y durabilidad.

La serie del tipo 14DIN se suministra como estándar con estacionarios de Tipo 8DIN SHORT con junta tórica montada, para dar una compatibilidad de dimensión completa con DIN24960 (EN12756). Para la alternativa de estacionario de capa montada más comúnmente especificada, por favor, vea la serie del Tipo 14DIN siguiente.

TAMAÑO MÉTRICO DEL EJE DØ	CÓDIGO DE TAMAÑO	D1	D3	TIPO 14DINS L1	TIPO 142DINS L1	L2	14DINS SELLO + ASIENTO	142DINS SELLO + ASIENTO L1K
10	0100	21.00	20.00	13.40	25.90	6.60	20.00	32.50
12	0120	23.00	22.00	14.40	25.90	6.60	21.00	32.50
14	0140	25.00	24.00	14.40	28.40	6.60	21.00	35.00
15	0150	27.00	25.00	14.40	28.40	6.60	21.00	35.00
16	0160	27.00	26.00	14.40	28.40	6.60	21.00	35.00
18	0180	33.00	32.00	18.50	30.00	7.50	26.00	37.50
20	0200	35.00	34.00	18.50	30.00	7.50	26.00	37.50
22	0220	37.00	36.00	18.50	30.00	7.50	26.00	37.50
24	0240	39.00	38.00	18.50	32.50	7.50	26.00	40.00
25	0250	40.00	39.00	18.50	32.50	7.50	26.00	40.00
28	0280	43.00	42.00	24.50	35.00	7.50	32.00	42.50
30	0300	45.00	44.00	25.50	35.00	7.50	32.00	42.50
32	0320	48.00	46.00	25.50	35.00	7.50	32.00	42.50
33	0330	48.00	47.00	25.50	35.00	7.50	32.00	42.50
35	0350	50.00	49.00	26.50	35.00	7.50	34.00	42.50
38	0380	56.00	54.00	29.00	36.00	9.00	38.00	45.00
40	0400	58.00	56.00	29.00	36.00	9.00	38.00	45.00
43	0430	61.00	59.00	29.00	36.00	9.00	38.00	45.00
45	0450	63.00	61.00	29.00	36.00	9.00	38.00	45.00
48	0480	66.00	64.00	31.00	36.00	9.00	40.00	45.00
50	0500	70.00	66.00	30.50	38.00	9.50	40.00	47.50
53	0530	73.00	69.00	29.00	36.50	11.00	40.00	47.50
55	0550	75.00	71.00	29.00	36.50	11.00	40.00	47.50
58*	0580	78.00	78.00	32.00	41.50	11.00	43.00	52.50
60	0600	80.00	80.00	34.00	41.50	11.00	45.00	52.50
65	0650	85.00	85.00	34.00	41.50	11.00	45.00	52.50
70*	0700	92.00	90.00	33.70	48.70	11.30	45.00	60.00
75*	0750	97.00	99.00	40.70	48.70	11.30	52.00	60.00
80*	0800	105.00	104.00	40.50	48.00	12.00	52.50	60.00
85*	0850	110.00	109.00	38.50	46.00	14.00	52.50	60.00
90*	0900	115.00	114.00	38.50	51.00	14.00	52.50	65.00
95*	0950	120.00	119.00	38.50	51.00	14.00	52.50	65.00
100*	1000	125.00	124.00	38.50	51.00	14.00	52.50	65.00

TIPO 1511 / 1511J

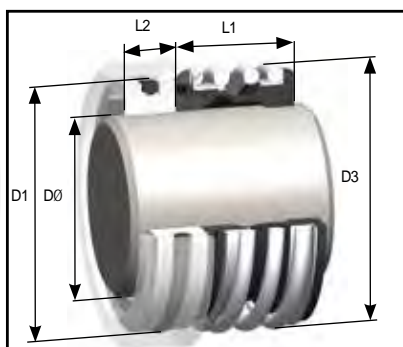

Sello con fuelle de caucho con un perfil DIN estrecho de la serie del Tipo14DIN, que también es conforme con las dimensiones de cámara americanas ANSI de sello. El diseño de fuelle robusto y de alta resistencia, proporciona una excelente flexibilidad y durabilidad. Disponible como estándar con un estacionario de capa montada Tipo 11, o con estacionario de junta tórica montada de Tipo 1511J, comúnmente preferido en el mercado Norte Americano. Ambos tipos tienen las mismas dimensiones de la instalación.

TAMAÑOS ESTANDAR

TAMANO IMPERIAL DEL EJE DØ	TAMANO MÉTRICO DEL EJE DØ	CÓDIGO DE TAMAÑO	D1		D3		L1		L2	
			IMPERIAL	MÉTRICO	IMPERIAL	MÉTRICO	IMPERIAL	MÉTRICO	IMPERIAL	MÉTRICO
0.500	12	0120	1.000	25.40	0.866	22.00	0.812	20.62	0.312	7.93
0.625		0127	1.000	25.40	0.866	22.00	0.812	20.62	0.312	7.93
		0158	1.250	31.75	1.024	26.00	0.875	22.23	0.405	10.28
	16	0160	1.250	31.75	1.024	26.00	0.875	22.23	0.405	10.28
	18	0180	1.375	34.93	1.260	32.00	0.875	22.23	0.405	10.28
0.750		0191	1.375	34.93	1.260	32.00	0.875	22.23	0.405	10.28
	20	0200	1.500	38.10	1.339	34.00	0.937	23.80	0.405	10.28
	22	0220	1.500	38.10	1.417	36.00	0.937	23.80	0.405	10.28
0.875		0222	1.500	38.10	1.417	36.00	0.937	23.80	0.405	10.28
	24	0240	1.625	41.28	1.496	38.00	1.000	25.40	0.437	11.10
	25	0250	1.625	41.28	1.535	39.00	1.000	25.40	0.437	11.10
1.000		0254	1.625	41.28	1.535	39.00	1.000	25.40	0.437	11.10
	28	0280	1.750	44.44	1.654	42.00	1.062	26.97	0.437	11.10
1.125		0286	1.750	44.44	1.654	42.00	1.062	26.97	0.437	11.10
	30	0300	1.875	47.63	1.732	44.00	1.062	26.97	0.437	11.10
1.250		0317	1.875	47.63	1.811	46.00	1.062	26.97	0.437	11.10
	32	0320	1.875	47.63	1.811	46.00	1.062	26.97	0.437	11.10
	33	0330	2.000	50.80	1.850	47.00	1.125	28.58	0.437	11.10
1.375		0349	2.000	50.80	1.929	49.00	1.125	28.58	0.437	11.10
	35	0350	2.000	50.80	1.929	49.00	1.125	28.58	0.437	11.10
	38	0380	2.125	53.98	2.126	54.00	1.125	28.58	0.437	11.10
1.500		0381	2.125	53.98	2.126	54.00	1.125	28.58	0.437	11.10
	40	0400	2.375	60.33	2.205	56.00	1.375	34.93	0.500	12.70
1.625		0412	2.375	60.33	2.205	56.00	1.375	34.93	0.500	12.70
	43	0430	2.500	63.50	2.323	59.00	1.375	34.93	0.500	12.70
	44	0440	2.500	63.50	2.402	61.00	1.375	34.93	0.500	12.70
1.750		0444	2.500	63.50	2.402	61.00	1.375	34.93	0.500	12.70
	45	0450	2.625	66.68	2.402	61.00	1.500	38.10	0.500	12.70
1.875		0476	2.625	66.68	2.520	64.00	1.500	38.10	0.500	12.70
	48	0480	2.750	69.85	2.520	64.00	1.500	38.10	0.500	12.70
	50	0500	2.750	69.85	2.625	66.70	1.500	38.10	0.500	12.70
2.000		0508	2.750	69.85	2.625	66.70	1.500	38.10	0.500	12.70
	53	0530	3.000	76.20	2.717	69.00	1.688	42.88	0.562	14.28
2.125		0539	3.000	76.20	2.717	69.00	1.688	42.88	0.562	14.28
	55	0550	3.125	79.38	2.815	71.50	1.688	42.88	0.562	14.28
2.250		0571	3.125	79.38	3.071	78.00	1.688	42.88	0.562	14.28
	60	0600	3.250	82.55	3.150	80.00	1.812	46.02	0.562	14.28
2.375		0603	3.250	82.55	3.150	80.00	1.812	46.02	0.562	14.28
2.500		0635	3.375	85.73	3.268	83.00	1.812	46.02	0.562	14.28
	65	0650	3.375	85.73	3.346	85.00	1.937	49.20	0.562	14.28
2.625		0666	3.375	85.73	3.346	85.00	1.937	49.20	0.562	14.28
2.750		0698	3.500	88.90	3.543	90.00	1.937	49.20	0.626	15.88
	70	0700	3.500	88.90	3.543	90.00	1.937	49.20	0.626	15.88
2.875*		0730	3.750	95.25	3.780	96.00	2.062	52.37	0.626	15.88
	75	0750	3.875	98.43	3.898	99.00	2.062	52.37	0.626	15.88
3.000		0762	3.875	98.43	3.898	99.00	2.062	52.37	0.626	15.88

TIPO 1520

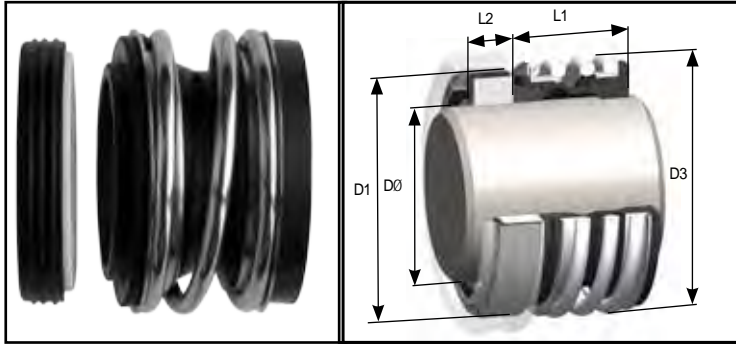

Sello con fuelle de caucho con un perfil DIN estrecho de la serie del Tipo 14DIN, con dimensiones de instalación para adaptarse a las cámaras métricas e imperiales de sello comunes, originalmente del Reino Unido. El diseño de fuelle robusto y de alta resistencia, proporciona una excelente flexibilidad y durabilidad.

El Tipo 1520 es intercambiable con los populares sellos Tipo 20 de diafragma con resorte paralelo, para proporcionar una alternativa de fuelle de sello

TAMANO IMPERIAL DEL EJE DØ	TAMANO MÉTRICO DEL EJE DØ	CÓDIGO DE TAMAÑO	D1	D3	L1	L2
	12	0120	27.79	22.00	25.40	8.74
0.500		0127	27.79	22.00	25.40	8.74
	13	0130	27.79	22.00	25.40	8.74
	14	0140	30.95	24.00	25.40	10.32
	15	0150	30.95	25.00	25.40	10.32
0.625		0158	30.95	26.00	25.40	10.32
	16	0160	30.95	26.00	25.40	10.32
	18	0180	34.15	32.00	25.40	10.32
0.750		0191	34.15	32.00	25.40	10.32
	20	0200	35.70	34.00	25.40	10.32
	22	0220	37.30	36.00	25.40	10.32
0.875		0222	37.30	36.00	25.40	10.32
	24	0240	40.50	38.00	25.40	10.32
	25	0250	40.50	39.00	25.40	10.32
1.000		0254	40.50	39.00	25.40	10.32
	28	0280	47.63	42.00	33.34	11.99
1.125		0286	47.63	42.00	33.34	11.99
	30	0300	50.80	44.00	33.34	11.99
1.250		0317	50.80	46.00	33.34	11.99
	32	0320	50.80	46.00	33.34	11.99
	33	0330	53.98	47.00	33.34	11.99
1.375		0349	53.98	49.00	33.34	11.99
	35	0350	53.98	49.00	33.34	11.99
	38	0380	57.15	54.00	33.34	11.99
1.500		0381	57.15	54.00	33.34	11.99
	40	0400	60.33	56.00	33.34	11.99
1.625		0412	60.33	56.00	33.34	11.99
	43	0430	63.50	59.00	40.48	11.99
	44	0440	63.50	61.00	40.48	11.99
1.750		0444	63.50	61.00	40.48	11.99
	45	0450	63.50	61.00	40.48	11.99
1.875		0476	66.68	64.00	40.48	11.99
	48	0480	66.68	64.00	40.48	11.99
	50	0500	69.85	66.70	40.48	13.50
2.000		0508	69.85	66.70	40.48	13.50
	53	0530	73.03	69.00	40.48	13.50
2.125		0539	73.03	69.00	40.48	13.50
	55	0550	76.20	71.50	40.48	13.50
2.250		0571	76.20	78.00	40.48	13.50
	58	0580	79.38	78.00	40.48	13.50
	60	0600	79.38	80.00	40.48	13.50
2.375		0603	79.38	80.00	40.48	13.50
2.500		0635	82.55	83.00	40.48	13.50
	65	0650	92.08	85.00	49.21	13.50
2.625		0666	92.08	85.00	49.21	15.88
2.750		0698	95.25	90.00	49.21	15.88
	70	0700	95.25	90.00	49.21	15.88
2.875*		0730	98.43	96.00	49.21	15.88
	75	0750	101.60	99.00	49.21	15.88
3.000		0762	101.60	99.00	49.21	15.88

TIPOS 19 / 192 / 193

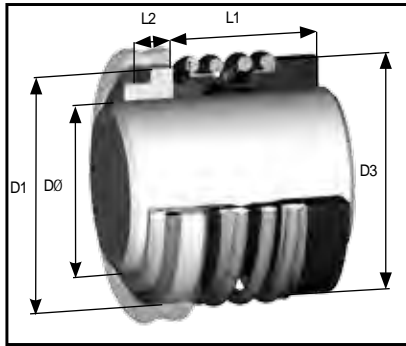
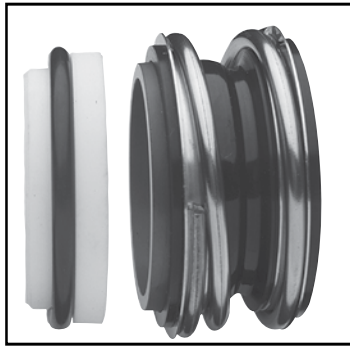

Un fuelle de sello robusto de caucho con una ancha sección transversal, mayor que DIN, para una óptima flexibilidad y durabilidad. La serie de sello Tipo 19 se suministra como estándar con un estacionario con junta tórica montada de Tipo 8 STD para adaptarse a las dimensiones de carcasa comunes, originalmente Europeas.

También disponibles como sufijo "Z" en nuestros códigos de inventario, con un estacionario perfil bisel Tipo 8 BEZ, de las mismas dimensiones de instalación, para adaptarse a las bombas con las placas de retención de asiento.

TAMAÑO MÉTRICO DEL EJE D0	CÓDIGO DE TAMAÑO	D1	D3	TIPO 19 L1	TIPO 192 L1	TIPO 193 L1	L2
10	0100	19.20	20.00	14.50	25.90	33.40	6.60
12	0120	21.60	24.30	15.00	25.90	33.40	5.60
14	0140	24.60	28.50	17.00	28.40	33.40	5.60
15	0150	24.60	28.50	17.00	28.40	33.40	6.60
16	0160	28.00	28.50	17.00	28.40	33.40	7.50
18	0180	30.00	31.00	19.50	30.00	37.50	8.00
20	0200	35.00	36.50	21.50	30.00	37.50	7.50
22	0220	35.00	36.50	21.50	30.00	37.50	7.50
24	0240	38.00	41.10	22.50	32.50	42.50	7.50
25	0250	38.00	41.10	23.00	32.50	42.50	7.50
28	0280	42.00	47.60	26.50	35.00	42.50	9.00
30	0300	45.00	47.60	26.50	35.00	42.50	10.50
32	0320	48.00	51.00	27.50	35.00	47.50	10.50
33	0330	50.00	51.00	27.50	35.00	47.50	11.00
35	0350	52.00	54.50	28.50	35.00	47.50	11.00
38	0380	55.00	57.90	30.00	36.00	46.00	10.30
40	0400	58.00	60.00	30.00	36.00	46.00	10.80
43	0430	62.00	63.80	30.00	36.00	51.00	12.00
45	0450	64.00	65.70	30.00	36.00	51.00	11.60
48	0480	68.40	69.30	30.50	36.00	51.00	11.60
50	0500	69.30	71.80	30.50	38.00	50.50	11.60
53	0530	72.30	76.00	33.00	36.50	59.00	12.30
55	0550	75.40	78.30	35.00	36.50	59.00	13.30
58	0580	78.40	82.50	37.00	41.50	59.00	13.30
60	0600	80.40	85.50	38.00	41.50	59.00	13.30
65*	0650	85.40	90.30	40.00	41.50	69.00	13.00
68*	0680	91.50	94.00	40.00	41.20	68.70	13.70
70*	0700	92.00	97.00	40.00	48.70	68.70	13.00
75*	0750	99.00	102.00	40.00	48.70	68.70	14.00
80*	0800	104.00	109.50	40.00	48.00	78.00	15.00
85*	0850	109.00	116.70	41.00	46.00	76.00	14.80
90*	0900	114.00	122.30	45.00	51.00	76.00	14.80
95*	0950	120.30	127.60	46.00	51.00	76.00	15.80
100*	1000	123.30	132.00	47.00	51.00	76.00	15.80

TIPOS 19S / 192S / 193S

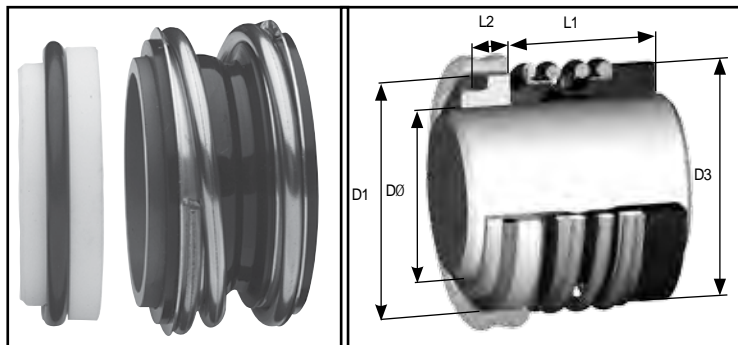

Sello con fuelle de caucho robusto, con un ancha sección transversal, mayor que DIN, para una óptima flexibilidad y durabilidad. La serie de sello Tipo 19S se suministra como estándar con estacionarios con junta tórica montada de Tipo 8 DIN SHORT para adaptarse a las dimensiones de carcasa DIN 24960 (EN12756).

Los ensamblajes completos de sello y asiento del Tipo 192S tienen una longitud de trabajo para DIN L1K y el Tipo 193S proporciona longitudes de trabajo para DIN L1N.

TAMAÑO MÉTRICO DEL EJE DØ	CÓDIGO DE TAMAÑO	D1	D3	TIPO 19S L1	TIPO 192S L1	TIPO 193S L1	L2	192S SELLO + ASIENTO L1K	193S SELLO + ASIENTO L1N
10	0100	21.00	20.00	14.50	25.90	33.40	6.60	32.50	40.00
12	0120	23.00	24.30	15.00	25.90	33.40	6.60	32.50	40.00
14	0140	25.00	28.50	17.00	28.40	33.40	6.60	35.00	40.00
15	0150	27.00	28.50	17.00	28.40	33.40	6.60	35.00	40.00
16	0160	27.00	28.50	17.00	28.40	33.40	6.60	35.00	40.00
18	0180	33.00	31.00	19.50	30.00	37.50	7.50	37.50	45.00
20	0200	35.00	36.50	21.50	30.00	37.50	7.50	37.50	45.00
22	0220	37.00	36.50	21.50	30.00	37.50	7.50	37.50	45.00
24	0240	39.00	41.10	22.50	32.50	42.50	7.50	40.00	50.00
25	0250	40.00	41.10	23.00	32.50	42.50	7.50	40.00	50.00
28	0280	43.00	47.60	26.50	35.00	42.50	7.50	42.50	50.00
30	0300	45.00	47.60	26.50	35.00	42.50	7.50	42.50	50.00
32	0320	48.00	51.00	27.50	35.00	47.50	7.50	42.50	55.00
33	0330	48.00	51.00	27.50	35.00	47.50	7.50	42.50	55.00
35	0350	50.00	54.50	28.50	35.00	47.50	7.50	42.50	55.00
38	0380	56.00	57.90	30.00	36.00	46.00	9.00	45.00	55.00
40	0400	58.00	60.00	30.00	36.00	46.00	9.00	45.00	55.00
43	0430	61.00	63.80	30.00	36.00	51.00	9.00	45.00	60.00
45	0450	63.00	65.70	30.00	36.00	51.00	9.00	45.00	60.00
48	0480	66.00	69.30	30.50	36.00	51.00	9.00	45.00	60.00
50	0500	70.00	71.80	30.50	38.00	50.50	9.50	47.50	60.00
53	0530	73.00	76.00	33.00	36.50	59.00	11.00	47.50	70.00
55	0550	75.00	78.30	35.00	36.50	59.00	11.00	47.50	70.00
58	0580	78.00	82.50	37.00	41.50	59.00	11.00	52.50	70.00
60	0600	80.00	85.50	38.00	41.50	59.00	11.00	52.50	70.00
65*	0650	85.00	90.30	40.00	41.50	69.00	11.00	52.50	80.00
68*	0680	90.00	94.00	40.00	41.20	68.70	11.30	52.50	80.00
70*	0700	92.00	97.00	40.00	48.70	68.70	11.30	60.00	80.00
75*	0750	97.00	102.00	40.00	48.70	68.70	11.30	60.00	80.00
80*	0800	105.00	109.50	40.00	48.00	78.00	12.00	60.00	90.00
85*	0850	110.00	116.70	41.00	46.00	76.00	14.00	60.00	90.00
90*	0900	115.00	122.30	45.00	51.00	76.00	14.00	65.00	90.00
95*	0950	120.00	127.60	46.00	51.00	76.00	14.00	65.00	90.00
100*	1000	125.00	132.00	47.00	51.00	76.00	14.00	65.00	90.00

TIPO 19L

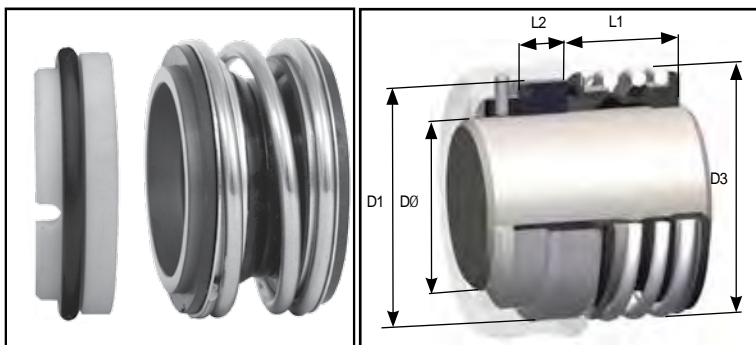

Sello con fuelle de caucho robusto, con una ancha sección transversal, mayor que DIN, para una óptima flexibilidad y durabilidad. La serie de sello Tipo 19L se suministra como estándar con estacionarios con junta tórica montada de Tipo 8 DIN LONG con disposición anti rotación, para adaptarse a carcasas DIN. El robusto diseño de alta resistencia del fuelle Tipo 19L es un diseño muy competente comúnmente utilizado en aplicaciones de uso intensivo, como aplicaciones abrasivas, incluyendo las aguas residuales.

TAMAÑO MÉTRICO DEL EJE DØ	CÓDIGO DE TAMAÑO	D1	D3	L1	L2	ANCHO DE RANURA DE ASIENTO	PROFUNDIDAD DE LA RANURA
10	0100	21.00	20.00	14.50	10.00	4.00	5.00
12	0120	23.00	24.30	15.00	10.00	4.00	5.00
14	0140	25.00	28.50	17.00	10.00	4.00	5.00
15	0150	27.00	28.50	17.00	10.00	4.00	5.00
16	0160	27.00	28.50	17.00	10.00	4.00	5.00
18	0180	33.00	31.00	19.50	11.50	4.00	5.50
20	0200	35.00	36.50	21.50	11.50	4.00	5.50
22	0220	37.00	36.50	21.50	11.50	4.00	5.50
24	0240	39.00	41.10	22.50	11.50	4.00	5.50
25	0250	40.00	41.10	23.00	11.50	4.00	5.50
28	0280	43.00	47.60	26.50	11.50	4.00	5.50
30	0300	45.00	47.60	26.50	11.50	4.00	5.50
32	0320	48.00	51.00	27.50	11.50	4.00	5.50
33	0330	48.00	51.00	27.50	11.50	4.00	5.50
35	0350	50.00	54.50	28.50	11.50	4.00	5.50
38	0380	56.00	57.90	30.00	14.00	5.00	5.50
40	0400	58.00	60.00	30.00	14.00	5.00	5.50
43	0430	61.00	63.80	30.00	14.00	5.00	5.50
45	0450	63.00	65.70	30.00	14.00	5.00	5.50
48	0480	66.00	69.30	30.50	14.00	5.00	5.50
50	0500	70.00	71.80	30.50	15.00	5.00	5.50
53	0530	73.00	76.00	33.00	15.00	5.00	5.50
55	0550	75.00	78.30	35.00	15.00	5.00	5.50
58	0580	78.00	82.50	37.00	15.00	5.00	5.50
60	0600	80.00	85.50	38.00	15.00	5.00	5.50
65	0650	85.00	90.30	40.00	15.00	5.00	5.50
68	0680	90.00	94.00	40.00	18.00	5.00	5.50
70	0700	92.00	97.00	40.00	18.00	5.00	5.50
75	0750	97.00	102.00	40.00	18.00	5.00	5.50
80	0800	105.00	109.50	40.00	18.20	5.00	5.50
85	0850	110.00	116.70	41.00	18.20	5.00	5.50
90	0900	115.00	122.30	45.00	18.20	5.00	5.50
95	0950	120.00	127.60	46.00	17.20	5.00	5.50
100	1000	125.00	132.00	47.00	17.20	5.00	5.50

TIPOS 19B / 192B / 193B

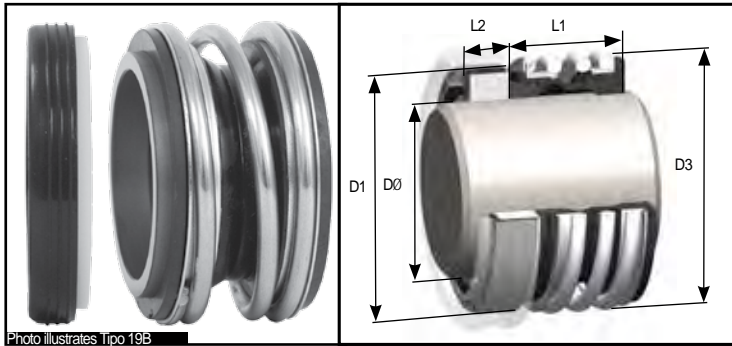
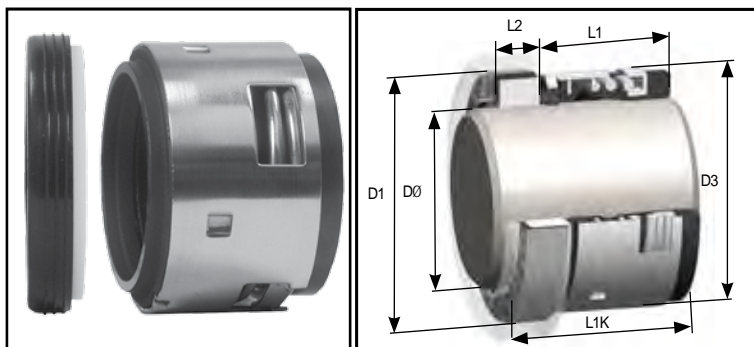

Photo illustrates Tipo 19B

Un sello de fuelle de caucho robusto, con una ancha sección transversal, mayor que DIN, para una óptima flexibilidad y durabilidad. La serie de sello Tipo 19B se suministra como estándar con un estacionario de capa montada Tipo 19B para adaptarse a dimensiones de carcasa DIN 24960 (EN12756) Los ensamblajes completos de sello y asiento de Tipo 192B tienen una longitud de trabajo para DIN L1K, y el Tipo 193B proporciona longitudes de trabajo para DIN L1N.

TAMAÑO METRICO DEL EJE DØ	CÓDIGO DE TAMAÑO	D1	D3	TIPO 19B L1	TIPO 192B L1	TIPO 193B L1	L2	192B SELLO + ASIENTO L1K	193B SELLO + ASIENTO L1N
10	0100	21.00	20.00	14.50	25.90	33.40	6.60	32.50	40.00
12	0120	23.00	24.30	15.00	25.90	33.40	6.60	32.50	40.00
14	0140	25.00	28.50	17.00	28.40	33.40	6.60	35.00	40.00
15	0150	27.00	28.50	17.00	28.40	33.40	6.60	35.00	40.00
16	0160	27.00	28.50	17.00	28.40	33.40	6.60	35.00	40.00
18	0180	33.00	31.00	19.50	30.00	37.50	7.50	37.50	45.00
20	0200	35.00	36.50	21.50	30.00	37.50	7.50	37.50	45.00
22	0220	37.00	36.50	21.50	30.00	37.50	7.50	37.50	45.00
24	0240	39.00	41.10	22.50	32.50	42.50	7.50	40.00	50.00
25	0250	40.00	41.10	23.00	32.50	42.50	7.50	40.00	50.00
28	0280	43.00	47.60	26.50	35.00	42.50	7.50	42.50	50.00
30	0300	45.00	47.60	26.50	35.00	42.50	7.50	42.50	50.00
32	0320	48.00	51.00	27.50	35.00	47.50	7.50	42.50	55.00
33	0330	48.00	51.00	27.50	35.00	47.50	7.50	42.50	55.00
35	0350	50.00	54.50	28.50	35.00	47.50	7.50	42.50	55.00
38	0380	56.00	57.90	30.00	36.00	46.00	9.00	45.00	55.00
40	0400	58.00	60.00	30.00	36.00	46.00	9.00	45.00	55.00
43	0430	61.00	63.80	30.00	36.00	51.00	9.00	45.00	60.00
45	0450	63.00	65.70	30.00	36.00	51.00	9.00	45.00	60.00
48	0480	66.00	69.30	30.50	36.00	51.00	9.00	45.00	60.00
50	0500	70.00	71.80	30.50	38.00	50.50	9.50	47.50	60.00
53	0530	73.00	76.00	33.00	36.50	59.00	11.00	47.50	70.00
55	0550	75.00	78.30	35.00	36.50	59.00	11.00	47.50	70.00
58	0580	78.00	82.50	37.00	41.50	59.00	11.00	52.50	70.00
60	0600	80.00	85.50	38.00	41.50	59.00	11.00	52.50	70.00
65*	0650	85.00	90.30	40.00	41.50	69.00	11.00	52.50	80.00
68*	0680	90.00	94.00	40.00	41.20	68.70	11.30	52.50	80.00
70*	0700	92.00	97.00	40.00	48.70	68.70	11.30	60.00	80.00
75*	0750	97.00	102.00	40.00	48.70	68.70	11.30	60.00	80.00
80*	0800	105.00	109.50	40.00	48.00	78.00	12.00	60.00	90.00
85*	0850	110.00	116.70	41.00	46.00	76.00	14.00	60.00	90.00
90*	0900	115.00	122.30	45.00	51.00	76.00	14.00	65.00	90.00
95*	0950	120.00	127.60	46.00	51.00	76.00	14.00	65.00	90.00
100*	1000	125.00	132.00	47.00	51.00	76.00	14.00	65.00	90.00

TIPO 1724



Sello de fuelle de goma de alto rendimiento, alta resistencia y completa convolucion dentro de una carcasa de acero inoxidable. El Tipo 1724 cuenta con una cara retenida, impulsada positivamente, con una capacidad de alineación automática y un resorte anti-obstrucción, y es totalmente conforme con dimensiones DIN24960 (EN12756). El Tipo 1724 se suministra como estándar con un estacionario de capa montada Tipo 24. Por favor consulte la página contigua por alternativas de junta tórica en el asiento.

TAMAÑO MÉTRICO DEL EJE DØ	CÓDIGO DE TAMAÑO	D1	D3	L1	L2	SELLO + ASIENTO L1K
14	0140	25.00	24.00	26.40	8.60	35.00
16	0160	27.00	26.00	26.40	8.60	35.00
18	0180	33.00	32.00	27.50	10.00	37.50
20	0200	35.00	34.00	27.50	10.00	37.50
22	0220	37.00	36.00	27.50	10.00	37.50
24	0240	39.00	38.00	30.00	10.00	40.00
25	0250	40.00	39.00	30.00	10.00	40.00
28	0280	43.00	42.00	32.50	10.00	42.50
30	0300	45.00	44.00	32.50	10.00	42.50
32	0320	48.00	46.00	32.50	10.00	42.50
33	0330	48.00	47.00	32.50	10.00	42.50
35	0350	50.00	49.00	32.50	10.00	42.50
38	0380	56.00	54.00	34.00	11.00	45.00
40	0400	58.00	56.00	34.00	11.00	45.00
43	0430	61.00	59.00	34.00	11.00	45.00
45	0450	63.00	61.00	34.00	11.00	45.00
48	0480	66.00	64.00	34.00	11.00	45.00
50	0500	70.00	66.00	34.50	13.00	47.50
53	0530	73.00	69.00	34.50	13.00	47.50
55	0550	75.00	71.00	34.50	13.00	47.50
60	0600	80.00	80.00	39.50	13.00	52.50
65	0650	85.00	85.00	39.50	13.00	52.50
68	0680	90.00	88.00	37.20	15.30	52.50
70	0700	92.00	89.00	44.70	15.30	60.00
75	0750	97.00	96.00	44.70	15.30	60.00
80	0800	105.00	104.00	44.30	15.70	60.00
85	0850	110.00	108.00	44.30	15.70	60.00
90	0900	115.00	114.00	49.30	15.70	65.00
95	0950	120.00	118.00	49.30	15.70	65.00
100	1000	125.00	124.00	49.30	15.70	65.00

TIPOS 1724L / 1724S

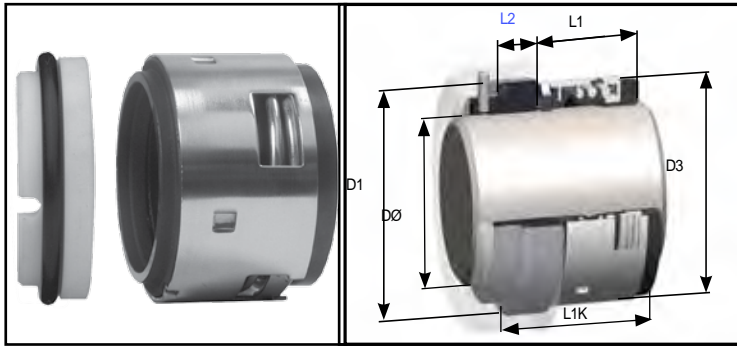

Sello de fuelled de goma de alto rendimiento dentro de una carcasa de acero inoxidable. El tipo 1724 cuenta con una cara retenida, impulsada positivamente, con una capacidad de alineación automática y resorte anti-obstrucción, y es totalmente conforme con dimensiones DIN24960 (EN12756).

El tipo 1724L se suministra con un estacionario con junta tórica montada con disposición anti rotación Tipo 24 DIN LONG. El tipo 1724S se suministra con un estacionario con junta tórica montada Tipo 24 DIN SHORT.

TAMAÑO MÉTRICO DEL EJE DØ	CÓDIGO DE TAMAÑO	D1	D3	L1	L2	SELLO + ASIEN TO L1K	ANCHO DE RANURA DE ASIEN TO 1724L	PROFUNDIDAD DE LA RANURA DE ASIEN TO 1724L
14	0140	25.00	24.00	26.40	8.60	35.00	4.00	5.00
16	0160	27.00	26.00	26.40	8.60	35.00	4.00	5.00
18	0180	33.00	32.00	27.50	10.00	37.50	4.00	5.50
20	0200	35.00	34.00	27.50	10.00	37.50	4.00	5.50
22	0220	37.00	36.00	27.50	10.00	37.50	4.00	5.50
24	0240	39.00	38.00	30.00	10.00	40.00	4.00	5.50
25	0250	40.00	39.00	30.00	10.00	40.00	4.00	5.50
28	0280	43.00	42.00	32.50	10.00	42.50	4.00	5.50
30	0300	45.00	44.00	32.50	10.00	42.50	4.00	5.50
32	0320	48.00	46.00	32.50	10.00	42.50	4.00	5.50
33	0330	48.00	47.00	32.50	10.00	42.50	4.00	5.50
35	0350	50.00	49.00	32.50	10.00	42.50	4.00	5.50
38	0380	56.00	54.00	34.00	11.00	45.00	5.00	5.50
40	0400	58.00	56.00	34.00	11.00	45.00	5.00	5.50
43	0430	61.00	59.00	34.00	11.00	45.00	5.00	5.50
45	0450	63.00	61.00	34.00	11.00	45.00	5.00	5.50
48	0480	66.00	64.00	34.00	11.00	45.00	5.00	5.50
50	0500	70.00	66.00	34.50	13.00	47.50	5.00	5.50
53	0530	73.00	69.00	34.50	13.00	47.50	5.00	5.50
55	0550	75.00	71.00	34.50	13.00	47.50	5.00	5.50
60	0600	80.00	80.00	39.50	13.00	52.50	5.00	5.50
63	0630	83.00	83.00	39.50	13.00	52.50	5.00	5.50
65	0650	85.00	85.00	39.50	13.00	52.50	5.00	5.50
68	0680	90.00	88.00	37.20	15.30	52.50	5.00	5.50
70	0700	92.00	89.00	44.70	15.30	60.00	5.00	5.50
75	0750	97.00	96.00	44.70	15.30	60.00	5.00	5.50
80	0800	105.00	104.00	44.30	15.70	60.00	5.00	5.50
85	0850	110.00	108.00	44.30	15.70	60.00	5.00	5.50
90	0900	115.00	114.00	49.30	15.70	65.00	5.00	5.50
95	0950	120.00	118.00	49.30	15.70	65.00	5.00	5.50
100	1000	125.00	124.00	49.30	15.70	65.00	5.00	5.50

Sellos de Tipo Resorte Paralelo con Diafragma

Sección 5

TIPOS 10 / 20 (N10/ N20) - MÉTRICO

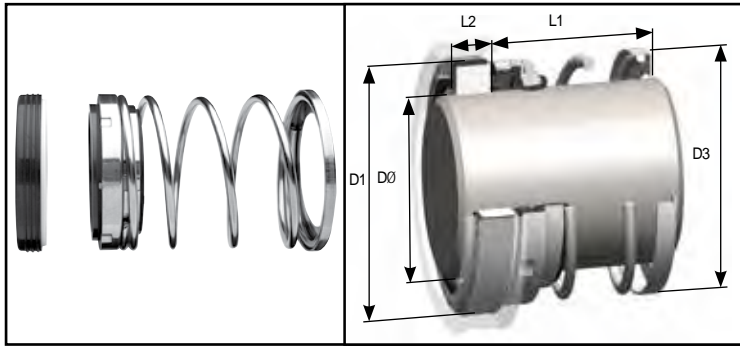

Sello monoresorte con diafragma de caucho, resistente, con tamaño de eje métrico y un estacionario de capa montada de Tipo 20 como estándar, para adaptarse a las carcasas originalmente comunes en Reino Unido. Un tipo de sello ampliamente utilizado, altamente adecuado para tareas generales y capaz de una larga vida de servicio.

También disponible con asientos de junta tórica montada, tales como los Tipo 10H y 20H; consulte al dorso. Estos sellos tienden a preferirse en formato estrecho y con caras elásticas de elastómero a fin de garantizar un mejor rendimiento; se muestran los tipos N10 y N20.

TAMAÑOS ESTANDAR

TAMAÑO MÉTRICO DEL EJEDØ	CÓDIGO DE TAMAÑO	D1	D3 - 10/20 PERFIL ESTÁNDAR	D3 - N10/N20 PERFIL ESTRECHO	TIPO 10/N10 L1	TIPO 20/N20 L1	L2
10	0100	24.60	21.80	21.00	43.66	25.40	8.74
12	0120	27.79	23.50	22.00	43.66	25.40	8.74
13	0130	27.79	23.50	22.00	43.66	25.40	8.74
14	0140	30.95	27.00	24.00	43.66	25.40	10.32
15	0150	30.95	27.00	27.00	43.66	25.40	10.32
16	0160	30.95	27.00	27.00	43.66	25.40	10.32
18	0180	34.15	30.70	30.00	43.66	25.40	10.32
19	0191	34.15	30.70	30.00	43.66	25.40	10.32
20	0200	35.70	33.40	33.00	43.66	25.40	10.32
22	0220	37.30	33.40	33.00	43.66	25.40	10.32
24	0240	40.50	39.20	38.00	43.66	25.40	10.32
25	0250	40.50	39.20	39.00	43.66	25.40	10.32
28	0280	47.63	45.60	41.00	60.33	33.34	11.99
29	0290	47.63	45.60	43.00	60.33	33.34	11.99
30	0300	50.80	47.40	43.00	60.33	33.34	11.99
32	0320	50.80	47.40	45.00	60.33	33.34	11.99
33	0330	53.98	52.00	45.00	60.33	33.34	11.99
34	0340	53.98	52.00	48.00	60.33	33.34	11.99
35	0349	53.98	52.00	48.00	60.33	33.34	11.99
38	0381	57.15	55.60	52.00	60.33	33.34	11.99
40	0400	60.33	59.20	56.00	60.33	33.34	11.99
41	0410	60.35	59.20	56.00	60.33	33.34	11.99
42	0420	63.50	65.10	58.00	70.64	40.48	11.99
43	0430	63.50	65.10	58.00	70.64	40.48	11.99
44	0440	63.50	65.10	61.00	70.64	40.48	11.99
45	0450	63.50	65.10	61.00	70.64	40.48	11.99
48	0480	66.68	66.70	64.00	70.64	40.48	11.99
50	0500	69.85	71.00	66.00	70.64	40.48	13.50
53	0530	73.03	73.30	71.00	70.64	40.48	13.50
55	0550	76.20	78.60	71.00	70.64	40.48	13.50
58	0580	79.38	82.10	80.00	70.64	40.48	13.50
60	0600	79.38	82.10	80.00	70.64	40.48	13.50
63	0630	82.55	84.60	82.00	70.64	40.48	13.50
65	0650	92.08	88.60	84.00	69.85	49.21	15.88
70	0700	95.25	90.00	90.00	69.85	49.21	15.88
75	0750	101.60	102.70	96.00	73.03	52.39	15.88
80	0800	114.30	104.00	104.00	79.38	55.56	19.88
85	0850	117.48	108.00	108.00	79.38	55.56	19.88
90	0900	123.83	112.00	111.00	79.38	55.56	19.88
95	0950	127.00	119.00	119.00	82.55	58.74	19.88
100	1000	133.35	124.00	124.00	85.73	61.91	19.88

TIPOS 10 / 20 (N10 / N20) - IMPERIAL

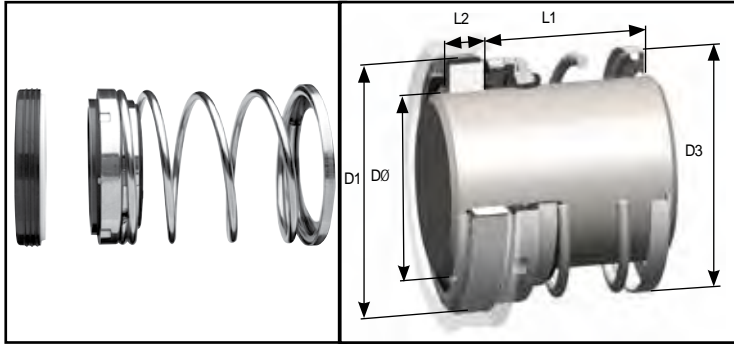

Sello monoresorte con diafragma de caucho, resistente, con tamaño de eje Imperial y un estacionario de capa montada Tipo 20 como estándar, para adaptarse a las dimensiones de carcasa comunes, originalmente del Reino Unido. Un tipo de sello ampliamente utilizado, altamente adecuado para tareas generales y capaz de una larga vida de servicio.

También disponible con asientos de junta tórica montada, tales como los Tipo 10H y 20H; consulte al dorso. Estos sellos tienden a preferirse en formato estrecho y con caras elásticas de elastómero a fin de garantizar un mejor rendimiento; se muestran los tipos N10 y N20.

TAMANO IMPERIAL DEL EJE DØ	CÓDIGO DE TAMANO	D1	D3 - 10/20 PERFIL ESTÁNDAR	D3 - N10/N20 PERFIL ESTRECHO	TIPO 10 / N10 L1	TIPO 20 / N20 L1	L2
0.375	0095	24.60	21.80	21.00	43.66	25.40	8.74
0.500	0127	27.79	23.50	22.00	43.66	25.40	8.74
0.625	0158	30.95	27.00	27.00	43.66	25.40	10.32
0.750	0191	34.15	30.70	30.00	43.66	25.40	10.32
0.875	0222	37.30	33.40	33.00	43.66	25.40	10.32
1.000	0254	40.50	43.20	39.00	43.66	25.40	10.32
1.125	0286	47.63	46.60	41.00	60.33	33.34	11.99
1.250	0317	50.80	47.40	45.00	60.33	33.34	11.99
1.375	0349	53.98	52.00	48.00	60.33	33.34	11.99
1.500	0381	57.15	55.60	52.00	60.33	33.34	11.99
1.625	0412	60.33	59.20	56.00	60.33	33.34	11.99
1.750	0444	63.50	65.10	61.00	70.64	40.48	11.99
1.875	0476	66.68	66.70	64.00	70.64	40.48	11.99
2.000	0508	69.85	73.30	66.00	70.64	40.48	13.50
2.125	0539	73.03	73.30	71.00	70.64	40.48	13.50
2.250	0571	76.20	78.60	80.00	70.64	40.48	13.50
2.375	0603	79.38	82.10	80.00	70.64	40.48	13.50
2.500	0635	82.55	84.60	81.00	70.64	40.48	13.50
2.625	0666	92.08	88.60	86.00	69.85	49.21	15.88
2.750	0698	95.25	92.00	90.00	69.85	49.21	15.88
2.875	0730	98.43	95.20	93.00	73.03	52.39	15.88
3.000	0762	101.60	102.70	96.00	73.03	52.39	15.88
3.125	0794	111.15	104.00	104.00	79.38	55.56	19.88
3.250	0825	114.30	104.00	106.00	79.38	55.56	19.88
3.375	0857	117.48	108.00	108.00	79.38	55.56	19.88
3.500	0889	120.65	112.00	111.00	79.38	55.56	19.88
3.625*	0921	123.83	114.00	119.00	82.55	58.74	19.88
3.750	0953	127.00	119.00	119.00	82.55	58.74	19.88
3.875*	0984	130.20	121.00	124.00	85.73	61.91	19.88
4.000	1016	133.35	124.00	124.00	85.73	61.91	19.88

TIPO 20H (N20H)

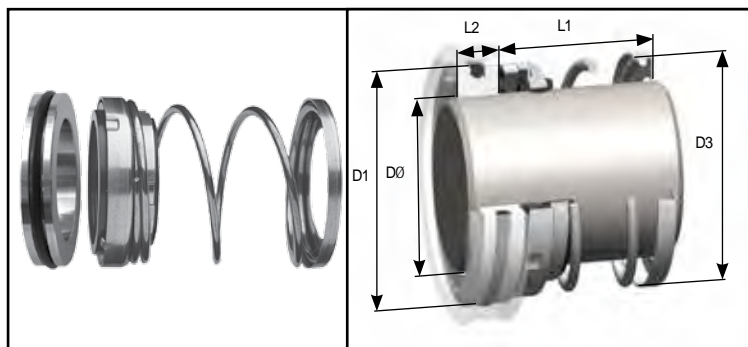

Sello monoresorte con diafragma de caucho y resistente, que ofrece un rotativo Tipo 20 con opción de asiento estacionario con junta tórica montada de Tipo 21, para adaptarse a dimensiones de carcasas comunes del Reino Unido. Un tipo de sello muy ampliamente especificado y utilizado, muy adecuado para diversas funciones y capaces de larga vida útil. En caso de necesitar un conjunto de sello Tipo 10H, por favor, pedir un sello Tipo 10 y un estacionario Tipo 21 como componentes separados.

TAMAÑOS ESTANDAR

TAMANO IMPERIAL DEL EJE DØ	CÓDIGO DE TAMAÑO	D1	D3 - 20H PERFIL ESTÁNDAR	D3 - N20H PERFIL ESTRECHO	L1	L2
0.375	0095	24.60	21.80	21.00	25.40	8.74
0.500	0127	27.79	23.50	22.00	25.40	8.74
0.625	0158	30.95	27.00	27.00	25.40	10.32
0.750	0191	34.15	30.70	30.00	25.40	10.32
0.875	0222	37.30	33.40	33.00	25.40	10.32
1.000	0254	40.50	43.20	39.00	25.40	10.32
1.125	0286	47.63	45.60	41.00	33.34	11.99
1.250	0317	50.80	47.40	45.00	33.34	11.99
1.375	0349	53.98	52.00	48.00	33.34	11.99
1.500	0381	57.15	55.60	52.00	33.34	11.99
1.625	0412	60.33	59.20	56.00	33.34	11.99
1.750	0444	63.50	65.10	61.00	40.48	11.99
1.875	0476	66.68	66.70	64.00	40.48	11.99
2.000	0508	69.85	73.30	66.00	40.48	13.50
2.125	0539	73.03	73.30	71.00	40.48	13.50
2.250	0571	76.20	78.60	80.00	40.48	13.50
2.375	0603	79.38	82.10	80.00	40.48	13.50
2.500	0635	82.55	84.60	81.00	40.48	13.50
2.625	0666	92.08	88.60	86.00	49.21	15.88
2.750	0698	95.25	90.00	90.00	49.21	15.88
2.875	0730	98.43	95.20	93.00	52.39	15.88
3.000	0762	101.60	102.70	96.00	52.39	15.88
3.125*	0794	111.15	104.00	104.00	55.56	19.88
3.250*	0825	114.30	104.00	106.00	55.56	19.88
3.375*	0857	117.48	108.00	108.00	55.56	19.88
3.500*	0889	120.65	112.00	111.00	55.56	19.88
3.625*	0921	123.83	114.00	119.00	58.74	19.88
3.750*	0953	127.00	119.00	119.00	58.74	19.88
3.875*	0984	130.20	121.00	124.00	61.91	19.88
4.000*	1016	133.35	124.00	124.00	61.91	19.88

TIPOS 11 / 22

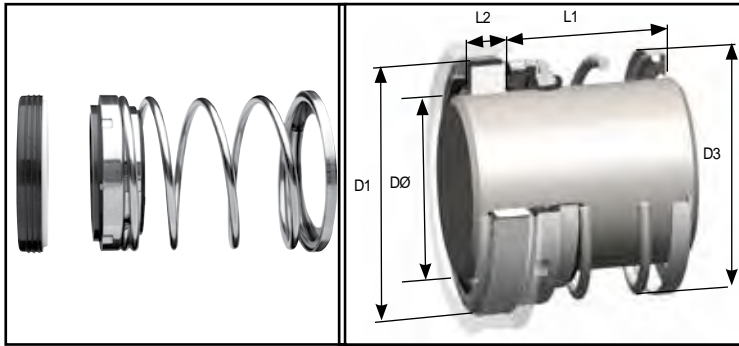

Sello monoresorte con diafragma de goma, resistente y con dos opciones de longitud de trabajo y un estacionario de capa montada de Tipo 11 como estándar, para adaptarse a las dimensiones de carcasa comunes y originalmente Americanas. Un tipo de sello ampliamente utilizado, altamente adecuado para tareas generales y capaz de una larga vida de servicio.

También disponible con asientos de junta tórica montada, tales como los Tipo 11J y 22J; consulte al dorso. Además, los Tipos 11/12 pueden ser comprados como sello solamente, para ser instalados con cualquiera dentro de una variedad de asientos.

TAMANO IMPERIAL DEL EJE DØ	TAMAÑO MÉTRICO DEL EJE DØ	CÓDIGO DE TAMAÑO	D1		D3 PERFIL ESTÁNDAR		TIPO 11 L1		TIPO 22 L1		L2	
			IMPERIAL	MÉTRICO	IMPERIAL	MÉTRICO	IMPERIAL	MÉTRICO	IMPERIAL	MÉTRICO	IMPERIAL	MÉTRICO
0.500		0127	1.000	25.40	0.925	23.50	0.812	20.62	1.250	31.75	0.312	7.93
	14	0140	1.250	31.75	1.063	27.00	0.875	22.23	1.375	34.93	0.405	10.28
0.625		0158	1.250	31.75	1.063	27.00	0.875	22.23	1.375	34.93	0.405	10.28
	16	0160	1.250	31.75	1.063	27.00	0.875	22.23	1.375	34.93	0.405	10.28
	18	0180	1.375	34.93	1.209	30.70	0.875	22.23	1.375	34.93	0.405	10.28
0.750		0191	1.375	34.93	1.209	30.70	0.875	22.23	1.375	34.93	0.405	10.28
	20	0200	1.500	38.10	1.315	33.40	0.937	23.80	1.437	36.50	0.405	10.28
	22	0220	1.500	38.10	1.315	33.40	0.937	23.80	1.437	36.50	0.405	10.28
0.875		0222	1.500	38.10	1.315	33.40	0.937	23.80	1.437	36.50	0.405	10.28
	24	0240	1.625	41.28	1.543	39.20	1.000	25.40	1.625	41.28	0.437	11.10
	25	0250	1.625	41.28	1.543	39.20	1.000	25.40	1.625	41.28	0.437	11.10
1.000		0254	1.625	41.28	1.701	43.20	1.000	25.40	1.625	41.28	0.437	11.10
	28	0280	1.750	44.44	1.795	45.60	1.062	26.97	1.687	42.85	0.437	11.10
1.125		0286	1.750	44.44	1.795	45.60	1.062	26.97	1.687	42.85	0.437	11.10
	30	0300	1.875	47.63	1.866	47.40	1.062	26.97	1.687	42.85	0.437	11.10
1.250		0317	1.875	47.63	1.866	47.40	1.062	26.97	1.687	42.85	0.437	11.10
	32	0320	1.875	47.63	1.866	47.40	1.062	26.97	1.687	42.85	0.437	11.10
	33	0330	2.000	50.80	2.047	52.00	1.125	28.58	1.687	42.85	0.437	11.10
1.375		0349	2.000	50.80	2.047	52.00	1.125	28.58	1.687	42.85	0.437	11.10
	35	0350	2.000	50.80	2.071	52.00	1.125	28.58	1.687	42.85	0.437	11.10
	38	0380	2.125	53.98	2.189	55.60	1.125	28.58	1.687	42.85	0.437	11.10
1.500		0381	2.125	53.98	2.197	55.60	1.125	28.58	1.687	42.85	0.437	11.10
	40	0400	2.375	60.33	2.331	59.20	1.375	34.93	2.000	50.80	0.500	12.70
1.625		0412	2.375	60.33	2.331	59.20	1.375	34.93	2.000	50.80	0.500	12.70
	43	0430	2.500	63.50	2.563	65.10	1.375	34.93	2.000	50.80	0.500	12.70
1.750		0444	2.500	63.50	2.563	65.10	1.375	34.93	2.000	50.80	0.500	12.70
	45	0450	2.625	66.68	2.563	65.10	1.500	38.10	2.125	53.98	0.500	12.70
1.875		0476	2.625	66.68	2.626	66.70	1.500	38.10	2.125	53.98	0.500	12.70
	48	0480	2.750	69.85	2.626	66.70	1.500	38.10	2.125	53.98	0.500	12.70
	50	0500	2.750	69.85	2.795	71.00	1.500	38.10	2.125	53.98	0.500	12.70
2.000		0508	2.750	69.85	2.886	73.30	1.500	38.10	2.125	53.98	0.500	12.70
	53	0530	3.000	76.20	2.886	73.30	1.687	42.85	2.375	60.32	0.562	14.28
2.125		0539	3.000	76.20	2.886	73.30	1.687	42.85	2.375	60.32	0.562	14.28
	55	0550	3.125	79.38	3.094	78.60	1.687	42.85	2.375	60.32	0.562	14.28
2.250		0571	3.125	79.38	3.094	78.60	1.687	42.85	2.375	60.32	0.562	14.28
	60	0600	3.250	82.55	3.232	82.10	1.812	46.02	2.500	63.50	0.562	14.28
2.375		0603	3.250	82.55	3.232	82.10	1.812	46.02	2.500	63.50	0.562	14.28
2.500		0635	3.375	85.73	3.331	84.60	1.812	46.02	2.500	63.50	0.562	14.28
	65	0650	3.375	85.73	3.488	88.60	1.937	49.20	2.750	69.85	0.625	15.88
2.625		0666	3.375	85.73	3.488	88.60	1.937	49.20	2.750	69.85	0.625	15.88
2.750		0698	3.500	88.90	3.543	90.00	1.937	49.20	2.750	69.85	0.625	15.88
	70	0700	3.500	88.90	3.543	90.00	1.937	49.20	2.750	69.85	0.625	15.88
2.875		0730	3.750	95.25	3.748	95.20	2.062	52.37	2.875	73.03	0.625	15.88
	75	0750	3.875	98.43	4.043	102.70	2.062	52.37	2.875	73.03	0.625	15.88
3.000		0762	3.875	98.43	4.043	102.70	2.062	52.37	2.875	73.03	0.625	15.88
3.125		0794	4.000	101.60	4.094	104.00	2.187	55.55	3.125	79.37	0.783	19.88
3.250		0825	4.125	104.78	4.094	104.00	2.187	55.55	3.125	79.37	0.783	19.88
3.375		0857	4.250	107.95	4.252	108.00	2.187	55.55	3.125	79.37	0.783	19.88
3.500		0889	4.375	111.13	4.409	112.00	2.187	55.55	3.125	79.37	0.783	19.88
3.625*		0921	4.500	114.30	4.488	114.00	2.312	58.72	3.250	82.55	0.783	19.88
3.750		0953	4.625	117.48	4.685	119.00	2.312	58.72	3.250	82.55	0.783	19.88
3.875*		0984	4.750	120.65	4.764	121.00	2.312	58.72	3.375	85.72	0.783	19.88
4.000		1016	4.875	123.83	4.882	124.00	2.312	58.72	3.375	85.72	0.783	19.88

TIPO 11J

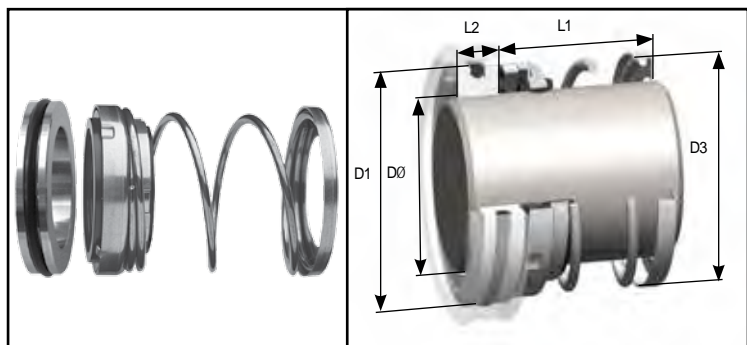

Sello monoresorte con diafragma de caucho y resistente, que ofrece un rotativo de Tipo 11 con opción de estacionario con junta tórica montada de Tipo 31, para adaptarse a las dimensiones de carcasa comunes y originalmente Americanas. Un tipo de sello muy ampliamente especificado y utilizado, muy adecuado para diversas funciones y capaces de una larga vida útil.

En caso de necesitar un conjunto de sello Tipo 22J, por favor, pedir un sello Tipo 22 y un estacionario Tipo 31 como componentes de asiento y sello separados.

TAMAÑOS ESTANDAR

TAMAÑO IMPERIAL DEL EJE DØ	CÓDIGO DE TAMAÑO	D1		D3 PERFIL ESTÁNDAR		D3 PERFIL ESTRECHO		L1		L2	
		IMPERIAL	MÉTRICO	IMPERIAL	MÉTRICO	IMPERIAL	MÉTRICO	IMPERIAL	MÉTRICO	IMPERIAL	MÉTRICO
0.500	0127	1.000	25.40	0.925	23.50	0.866	22.00	0.812	20.62	0.312	7.93
0.625	0158	1.250	31.75	1.063	27.00	1.063	27.00	0.875	22.23	0.405	10.28
0.750	0191	1.375	34.93	1.209	30.70	1.181	30.00	0.875	22.23	0.405	10.28
0.875	0222	1.500	38.10	1.315	33.40	1.299	33.00	0.937	23.80	0.405	10.28
1.000	0254	1.625	41.28	1.701	43.20	1.535	39.00	1.000	25.40	0.437	11.10
1.125	0286	1.750	44.44	1.795	45.60	1.614	41.00	1.062	26.97	0.437	11.10
1.250	0317	1.875	47.63	1.866	47.40	1.772	45.00	1.062	26.97	0.437	11.10
1.375	0349	2.000	50.80	2.047	52.00	1.890	48.00	1.125	28.58	0.437	11.10
1.500	0381	2.125	53.98	2.197	55.60	2.047	52.00	1.125	28.58	0.437	11.10
1.625	0412	2.375	60.33	2.331	59.20	2.204	56.00	1.375	34.93	0.500	12.70
1.750	0444	2.500	63.50	2.563	65.10	2.401	61.00	1.375	34.93	0.500	12.70
1.875	0476	2.625	66.68	2.626	66.70	2.519	64.00	1.500	38.10	0.500	12.70
2.000	0508	2.750	69.85	2.886	73.30	2.598	66.00	1.500	38.10	0.500	12.70
2.125	0539	3.000	76.20	2.886	73.30	2.795	71.00	1.687	42.85	0.562	14.28
2.250	0571	3.125	79.38	3.094	78.60	3.150	80.00	1.687	42.85	0.562	14.28
2.375	0603	3.250	82.55	3.232	82.10	3.150	80.00	1.812	46.02	0.562	14.28
2.500	0635	3.375	85.73	3.331	84.60	3.189	81.00	1.812	46.02	0.562	14.28
2.625	0666	3.375	85.73	3.488	88.60	3.386	86.00	1.937	49.20	0.625	15.88
2.750	0698	3.500	88.90	3.543	90.00	3.543	90.00	1.937	49.20	0.625	15.88
3.000	0762	3.875	98.43	3.748	95.20	3.780	96.00	2.062	52.37	0.625	15.88
3.125*	0794	4.000	101.60	4.043	102.70	4.095	104.00	2.187	55.55	0.783	19.88
3.250*	0825	4.125	104.78	4.094	104.00	4.173	106.00	2.187	55.55	0.783	19.88
3.375*	0857	4.250	107.95	4.094	104.00	4.252	108.00	2.187	55.55	0.783	19.88
3.500*	0889	4.375	111.13	4.252	108.00	4.370	111.00	2.187	55.55	0.783	19.88
3.625*	0921	4.500	114.30	4.409	112.00	4.685	119.00	2.312	58.72	0.783	19.88
3.750*	0953	4.625	117.48	4.488	114.00	4.685	119.00	2.312	58.72	0.783	19.88
3.875*	0984	4.750	120.65	4.685	119.00	4.882	124.00	2.312	58.72	0.783	19.88
4.000*	1016	4.875	123.83	4.764	121.00	4.882	124.00	2.312	58.72	0.783	19.88

TIPO N11 (U11) / N22 (U22)

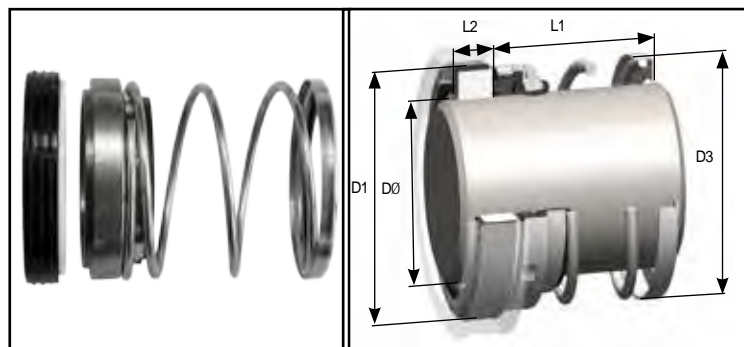

Sello mono-resorte con diafragma de caucho, parecido al tipo 11/22 pero dotado de un menor diámetro exterior (D3) para garantizar su total compatibilidad con las cámaras ANSI. Tipo N11/N22: este modelo, provisto de una cara elástica de elastómero, es el preferido y se encuentra disponible hasta su límite de construcción, igual a 50 mm (2000 pulgadas). El tipo U11/U22 cuenta con una cara dotada de lengüeta de retención, en consonancia con nuestro modelo de tipo 24, y se trata del diseño preferido; se suministra en todos los tamaños superiores a 50 mm (2000 pulgadas). También está disponible como tipo N11J/N22J o U11J/N11J con asiento de junta tórica.

TAMAÑOS ESTANDAR

TAMAÑO IMPERIAL DEL EJE DØ	CÓDIGO DE TAMAÑO	D1		D3		L1 - TIPOS N11/U11		L1 - TIPOS N22/U22		L2	
		IMPERIAL	MÉTRICO	IMPERIAL	MÉTRICO	IMPERIAL	MÉTRICO	IMPERIAL	MÉTRICO	IMPERIAL	MÉTRICO
0.500	0127	1.000	25.40	0.898	22.80	0.812	20.62	1.250	31.75	0.312	7.93
0.625	0158	1.250	31.75	1.063	27.00	0.875	22.23	1.375	34.93	0.405	10.28
0.750	0191	1.375	34.93	1.197	30.40	0.875	22.23	1.375	34.93	0.405	10.28
0.875	0222	1.500	38.10	1.315	33.40	0.937	23.80	1.397	35.50	0.405	10.28
1.000	0254	1.625	41.28	1.547	39.30	1.000	25.40	1.625	41.28	0.437	11.10
1.125	0286	1.750	44.44	1.650	41.90	1.062	26.97	1.687	42.85	0.437	11.10
1.250	0317	1.875	47.63	1.787	45.40	1.062	26.97	1.687	42.85	0.437	11.10
1.375	0349	2.000	50.80	1.941	49.30	1.125	28.58	1.687	42.85	0.437	11.10
1.500	0381	2.125	53.98	2.067	52.50	1.125	28.58	1.687	42.85	0.437	11.10
1.625	0412	2.375	60.33	2.185	55.50	1.375	34.93	2.000	50.80	0.500	12.70
1.750	0444	2.500	63.50	2.402	61.00	1.375	34.93	2.000	50.80	0.500	12.70
1.875	0476	2.625	66.68	2.520	64.00	1.500	38.10	2.125	53.98	0.500	12.70
2.000	0508	2.750	69.85	2.587	65.70	1.500	38.10	2.125	53.98	0.500	12.70
2.125	0539	3.000	76.20	2.776	70.50	1.687	42.85	2.375	60.32	0.562	14.28
2.250	0571	3.125	79.38	3.150	80.00	1.687	42.85	2.375	60.32	0.562	14.28
2.375	0603	3.250	82.55	3.134	79.60	1.812	46.02	2.500	63.50	0.562	14.28
2.500	0635	3.375	85.73	3.209	81.50	1.812	46.02	2.500	63.50	0.562	14.28
2.625	0666	3.375	85.73	3.437	87.30	1.937	49.20	2.750	69.85	0.625	15.88
2.750	0698	3.500	88.90	3.543	90.00	1.937	49.20	2.750	69.85	0.625	15.88
3.000	0762	3.875	98.43	3.811	96.80	2.062	52.37	2.875	73.03	0.625	15.88
3.125	0794	4.000	101.60	4.094	104.00	2.187	55.55	3.125	79.37	0.783	19.88
3.250	0825	4.125	104.78	4.094	104.00	2.187	55.55	3.125	79.37	0.783	19.88
3.375	0857	4.250	107.95	4.252	108.00	2.187	55.55	3.125	79.37	0.783	19.88
3.500	0889	4.375	111.13	4.409	112.00	2.187	55.55	3.125	79.37	0.783	19.88
3.625*	0921	4.500	114.30	4.488	114.00	2.312	58.72	3.250	82.55	0.783	19.88
3.750	0953	4.625	117.48	4.685	119.00	2.312	58.72	3.250	82.55	0.783	19.88
3.875*	0984	4.750	120.65	4.764	121.00	2.312	58.72	3.375	85.72	0.783	19.88
4.000	1016	4.875	123.83	4.882	124.00	2.312	58.72	3.375	85.72	0.783	19.88

TIPO 24

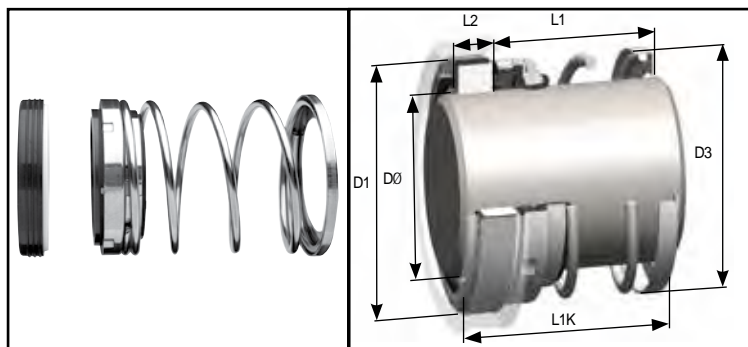

Sello monoresorte con diafragma de caucho, compacto y diseñado específicamente para cumplir con los requisitos dimensionales DIN 24960 (EN 12756) L1K de longitud, para el ensamblaje completo del asiento y sello.

Disponible como estándar con estacionario de capa montada Tipo 24. Para versiones con junta tórica montada, por favor, vea la página siguiente.

TAMAÑOS ESTANDAR

TAMAÑO MÉTRICO DEL EJEDØ	CÓDIGO DE TAMAÑO	D1	D3	L1	L2	L1K
12	0120	23.00	21.70	23.90	8.60	32.50
14	0140	25.00	24.40	26.40	8.60	35.00
16	0160	27.00	27.00	26.40	8.60	35.00
18	0180	33.00	30.60	27.50	10.00	37.50
20	0200	35.00	33.40	27.50	10.00	37.50
22	0220	37.00	33.40	27.50	10.00	37.50
24	0240	39.00	37.80	30.00	10.00	40.00
25	0250	40.00	39.20	30.00	10.00	40.00
28	0280	43.00	42.10	32.50	10.00	42.50
30	0300	45.00	44.00	32.50	10.00	42.50
32	0320	48.00	45.60	32.50	10.00	42.50
33	0330	48.00	45.60	32.50	10.00	42.50
35	0350	50.00	49.30	32.50	10.00	42.50
38	0380	56.00	52.70	34.00	11.00	45.00
40	0400	58.00	55.70	34.00	11.00	45.00
43	0430	61.00	58.60	34.00	11.00	45.00
45	0450	63.00	61.00	34.00	11.00	45.00
48	0480	66.00	64.00	34.00	11.00	45.00
50	0500	70.00	66.10	34.50	13.00	47.50
53	0530	73.00	70.60	34.50	13.00	47.50
55	0550	75.00	70.60	34.50	13.00	47.50
58	0580	78.00	80.00	39.50	13.00	52.50
60	0600	80.00	80.00	39.50	13.00	52.50
63	0630	83.00	82.10	39.50	13.00	52.50
65	0650	85.00	85.00	39.50	13.00	52.50
68	0680	90.00	90.00	37.20	15.30	52.50
70	0700	92.00	90.00	44.70	15.30	60.00
75	0750	97.00	96.80	44.70	15.30	60.00
80	0800	105.00	104.00	44.30	15.70	60.00
85	0850	110.00	108.00	44.30	15.70	60.00
90	0900	115.00	111.00	49.30	15.70	65.00
95	0950	120.00	119.00	49.30	15.70	65.00
100	1000	125.00	124.00	49.30	15.70	65.00

TIPOS 24L / 24S

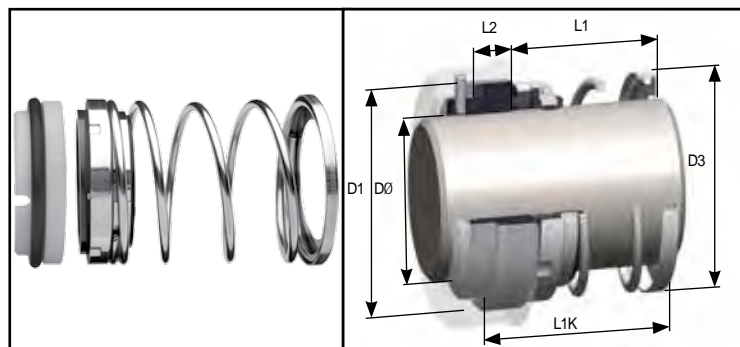

Sello mono resorte con diafragma de caucho, compacto y diseñado específicamente para cumplir con los requisitos dimensionales DIN 24960 (EN 12756) L1K de longitud, para el ensamble completo del asiento y sello.

El diseño muy competente y complaciente del sello Tipo 24 le permite ser ampliamente utilizado. Disponible como tipo 24L con estacionario de junta tórica montada con provisión anti rotación, o como Tipo 24S con un estacionario de junta tórica montada corta.

TAMAÑO MÉTRICO DEL EJE DØ	CÓDIGO DE TAMAÑO	D1	D3	L1	L2	L1K	ANCHO DE RANURA 24L	PROFUNDIDAD DE RANURA 24L
12	0120	23.00	21.70	23.90	8.60	32.50	4.00	5.00
14	0140	25.00	24.40	26.40	8.60	35.00	4.00	5.00
16	0160	27.00	27.00	26.40	8.60	35.00	4.00	5.00
18	0180	33.00	30.60	27.50	10.00	37.50	4.00	5.50
20	0200	35.00	33.40	27.50	10.00	37.50	4.00	5.50
22	0220	37.00	33.40	27.50	10.00	37.50	4.00	5.50
24	0240	39.00	37.80	30.00	10.00	40.00	4.00	5.50
25	0250	40.00	39.20	30.00	10.00	40.00	4.00	5.50
28	0280	43.00	42.10	32.50	10.00	42.50	4.00	5.50
30	0300	45.00	44.00	32.50	10.00	42.50	4.00	5.50
32	0320	48.00	45.60	32.50	10.00	42.50	4.00	5.50
33	0330	48.00	45.60	32.50	10.00	42.50	4.00	5.50
35	0350	50.00	49.30	32.50	10.00	42.50	4.00	5.50
38	0380	56.00	52.70	34.00	11.00	45.00	5.00	5.50
40	0400	58.00	55.70	34.00	11.00	45.00	5.00	5.50
43	0430	61.00	58.60	34.00	11.00	45.00	5.00	5.50
45	0450	63.00	61.00	34.00	11.00	45.00	5.00	5.50
48	0480	66.00	64.00	34.00	11.00	45.00	5.00	5.50
50	0500	70.00	66.10	34.50	13.00	47.50	5.00	5.50
53	0530	73.00	70.60	34.50	13.00	47.50	5.00	5.50
55	0550	75.00	70.60	34.50	13.00	47.50	5.00	5.50
58	0580	78.00	80.00	39.50	13.00	52.50	5.00	5.50
60	0600	80.00	80.00	39.50	13.00	52.50	5.00	5.50
63	0630	83.00	82.10	39.50	13.00	52.50	5.00	5.50
65	0650	85.00	85.00	39.50	13.00	52.50	5.00	5.50
68	0680	90.00	90.00	37.20	15.30	52.50	5.00	5.50
70	0700	92.00	90.00	44.70	15.30	60.00	5.00	5.50
75	0750	97.00	96.80	44.70	15.30	60.00	5.00	5.50
80	0800	105.00	104.00	44.30	15.70	60.00	5.00	5.50
85	0850	110.00	108.00	44.30	15.70	60.00	5.00	5.50
90	0900	115.00	111.00	49.30	15.70	65.00	5.00	5.50
95	0950	120.00	119.00	49.30	15.70	65.00	5.00	5.50
100	1000	125.00	124.00	49.30	15.70	65.00	5.00	5.50

Sellos Tipo Diafragma Balanceado de Resorte Paralelo

Sección 6

TIPO A1

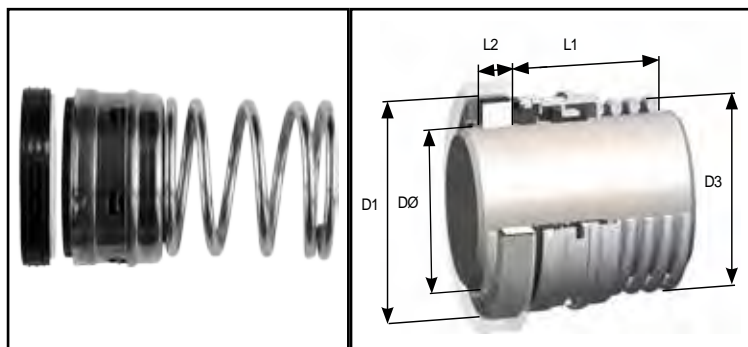

Sello balanceado con diafragma de caucho, robusto, para grandes longitudes de trabajo, altamente complaciente y confiable, que proporciona una mayor capacidad, rendimiento y vida del sello. El Tipo A1 tiene una placa de soporte de retención, un perfil estrecho y una placa base sin resorte. También disponible para ejes métricos.

Las características de diseño mejoradas mejoran aún más este popular sello. Disponible con un asiento de capa montada Tipo 20 como estándar y apto para dimensiones de carcasa comunes originariamente de Reino Unido.

TAMAÑOS ESTANDAR

TAMAÑO IMPERIAL DEL EJE DØ	TAMAÑO MÉTRICO DE LEJEDØ	CÓDIGO DE TAMAÑO	D1	D3	L1	L2
	12*	0120	27.79	23.90	43.66	8.74
0.500		0127	27.79	23.90	43.66	8.74
	14*	0140	30.95	27.07	43.66	10.32
0.625		0158	30.95	27.07	43.66	10.32
	16	0160	30.95	27.07	43.66	10.32
	18*	0180	34.15	30.25	43.66	10.32
0.750		0191	34.15	30.25	43.66	10.32
	20*	0200	35.70	33.42	43.66	10.32
	22	0220	37.30	33.42	43.66	10.32
0.875		0222	37.30	33.42	43.66	10.32
	24*	0240	40.50	38.10	43.66	10.32
	25*	0250	40.50	38.10	43.66	10.32
1.000		0254	40.50	38.10	43.66	10.32
	28*	0280	47.63	41.28	60.33	11.99
1.125		0286	47.63	41.28	60.33	11.99
	30*	0300	50.80	46.00	60.33	11.99
1.250		0317	50.80	46.00	60.33	11.99
	32	0320	50.80	46.00	60.33	11.99
	33*	0330	53.98	48.68	60.33	11.99
1.375		0349	53.98	48.68	60.33	11.99
	35	0350	53.98	48.68	60.33	11.99
	38	0380	57.15	51.85	60.33	11.99
1.500		0381	57.15	51.85	60.33	11.99
	40*	0400	60.33	58.10	60.33	11.99
1.625		0412	60.33	58.10	60.33	11.99
	43*	0430	63.50	61.67	70.64	11.99
1.750		0444	63.50	61.67	70.64	11.99
	45*	0450	63.50	61.67	70.64	11.99
1.875		0476	66.68	64.84	70.64	11.99
	48*	0480	66.68	64.84	70.64	11.99
	50*	0500	69.85	68.01	70.64	13.50
2.000		0508	69.85	68.01	70.64	13.50
	53*	0530	73.03	72.02	70.64	13.50
2.125		0539	73.03	72.02	70.64	13.50
	55*	0550	76.20	75.30	70.64	13.50
2.250		0571	76.20	75.30	70.64	13.50
	60	0600	79.38	78.37	70.64	13.50
2.375		0603	79.38	78.37	70.64	13.50
	63*	0630	82.55	81.54	70.64	13.50
2.500		0635	82.55	81.54	70.64	13.50
	65*	0650	92.08	86.22	69.85	15.88
2.625		0666	92.08	86.22	69.85	15.88
2.750		0698	95.25	89.40	69.85	15.88
	70	0700	95.25	89.40	69.85	15.88
2.875		0730	98.43	92.57	73.03	15.88
	75*	0750	101.60	95.75	73.03	15.88
3.000		0762	101.60	95.75	73.03	15.88

TIPOS A2 / A2H

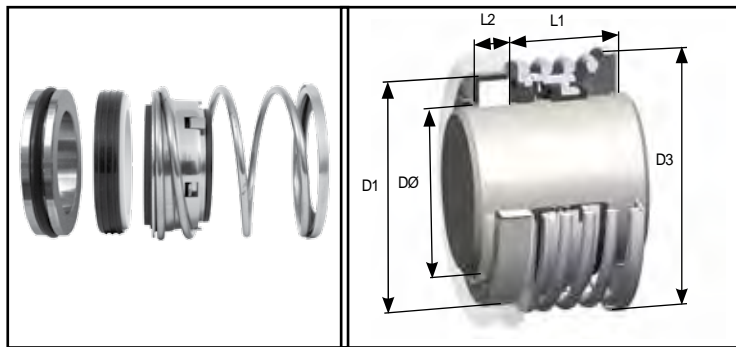

Sello balanceado con diafragma de caucho, robusto, para longitudes de trabajo cortas, altamente complaciente y confiable, que proporciona una mayor capacidad, rendimiento y vida del sello. El alambre de resorte del Tipo A2 se ajusta sobre la cabeza del sello, reduciendo la longitud total de trabajo, haciendo al sello adaptable para aplicaciones de glándula de profundidad corta.

Características de diseño mejoradas mejoran aún más este popular sello. Disponible con un asiento de capa montada Tipo 20 como Tipo A2 estándar, o con un estacionario con junta tórica montada Tipo 21 como Tipo A2H; ambos tipos son adaptables para dimensiones imperiales.

TAMAÑOS ESTANDAR

TAMAÑO IMPERIAL DEL EJE DØ	TAMAÑO MÉTRICO DE LEJEDØ	CÓDIGO DE TAMAÑO	D1	D3	L1	L2
	12*	0120	27.79	30.20	25.40	8.74
0.500		0127	27.79	30.20	25.40	8.74
	13*	0130	27.79	30.20	25.40	8.74
	14*	0140	30.95	33.37	25.40	10.32
	15*	0150	30.95	33.37	25.40	10.32
0.625		0158	30.95	33.37	25.40	10.32
	16	0160	30.95	33.37	25.40	10.32
	18*	0180	34.15	36.55	25.40	10.32
0.750		0191	34.15	36.55	25.40	10.32
	20*	0200	35.70	39.72	25.40	10.32
	22	0220	37.30	39.72	25.40	10.32
0.875		0222	37.30	39.72	25.40	10.32
	24*	0240	40.50	44.30	25.40	10.32
	25*	0250	40.50	44.30	25.40	10.32
1.000		0254	40.50	44.30	25.40	10.32
	28*	0280	47.63	49.07	33.34	11.99
1.125		0286	47.63	49.07	33.34	11.99
	30*	0300	50.80	53.40	33.34	11.99
1.250		0317	50.80	53.40	33.34	11.99
	32	0320	50.80	53.40	33.34	11.99
	33*	0330	53.98	57.58	33.34	11.99
1.375		0349	53.98	57.58	33.34	11.99
	35	0350	53.98	57.58	33.34	11.99
	38	0380	57.15	60.75	33.34	11.99
1.500		0381	57.15	60.75	33.34	11.99
	40*	0400	60.33	67.40	33.34	11.99
1.625		0412	60.33	67.40	33.34	11.99
	43*	0430	63.50	71.97	40.48	11.99
1.750		0444	63.50	71.97	40.48	11.99
	45*	0450	63.50	71.97	40.48	11.99
1.875		0476	66.68	75.14	40.48	11.99
	48*	0480	66.68	75.14	40.48	11.99
	50*	0500	69.85	78.31	40.48	13.50
2.000		0508	69.85	78.31	40.48	13.50
	53*	0530	73.03	82.72	40.48	13.50
2.125		0539	73.03	82.72	40.48	13.50
	55*	0550	76.20	86.00	40.48	13.50
2.250		0571	76.20	86.00	40.48	13.50
	60	0600	79.38	89.00	40.48	13.50
2.375		0603	79.38	89.00	40.48	13.50
	63*	0630	82.55	92.24	40.48	13.50
2.500		0635	82.55	92.24	40.48	13.50
	65*	0650	92.08	97.92	49.21	15.88
2.625		0666	92.08	97.92	49.21	15.88
2.750		0698	95.25	101.10	49.21	15.88
	70	0700	95.25	101.60	49.21	15.88
2.875		0730	98.43	105.27	52.39	15.88
	75*	0750	101.60	108.45	52.39	15.88
3.000		0762	101.60	108.45	52.39	15.88

TIPOS A4 / A4J

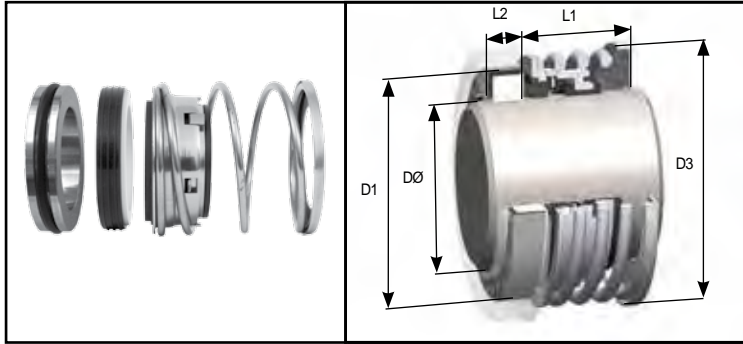

Sello balanceado con diafragma de caucho, robusto, para longitudes de trabajo cortas, altamente complaciente y confiable, que proporciona una mayor capacidad, rendimiento y vida del sello. Características de diseño mejoradas mejoran aún más este popular sello.

Apto para dimensiones de carcasa y longitudes de trabajo estándar comunes, originariamente Americanas. Disponibles con un asiento de capa montada Tipo 11 como el Tipo A4, o con un estacionario de junta tórica montada de tipo 31 como el Tipo A4J.

TAMAÑOS ESTANDAR

TAMAÑO IMPERIAL DEL EJE DØ	CÓDIGO DE TAMAÑO	D1		D3		L1		L2	
		IMPERIAL	MÉTRICO	IMPERIAL	MÉTRICO	IMPERIAL	MÉTRICO	IMPERIAL	MÉTRICO
0.500	0127	1.000	25.40	1.187	30.14	0.813	20.64	0.312	7.93
0.625	0158	1.250	31.75	1.312	33.32	0.875	22.23	0.405	10.28
0.750	0191	1.375	34.93	1.438	36.52	0.875	22.23	0.405	10.28
0.875	0222	1.500	38.10	1.564	39.72	0.937	23.80	0.405	10.28
1.000	0254	1.625	41.28	1.783	45.30	1.000	25.40	0.437	11.10
1.125	0286	1.750	44.44	1.908	48.47	1.062	26.97	0.437	11.10
1.250	0317	1.875	47.63	2.079	52.80	1.062	26.97	0.437	11.10
1.375	0349	2.000	50.80	2.204	55.98	1.125	28.58	0.437	11.10
1.500	0381	2.125	53.98	2.329	59.15	1.125	28.58	0.437	11.10
1.625	0412	2.375	60.33	2.636	66.96	1.375	34.93	0.500	12.70
1.750	0444	2.500	63.50	2.761	70.12	1.375	34.93	0.500	12.70
1.875	0476	2.625	66.68	2.880	73.16	1.500	38.10	0.500	12.70
2.000	0508	2.750	69.85	3.011	76.48	1.500	38.10	0.500	12.70
2.125	0539	3.000	76.20	3.256	82.71	1.687	42.85	0.562	14.28
2.250	0571	3.125	79.38	3.381	85.89	1.687	42.85	0.562	14.28
2.375	0603	3.250	82.55	3.506	89.06	1.812	46.02	0.562	14.28
2.500	0635	3.375	85.73	3.631	92.24	1.812	46.02	0.562	14.28
2.625	0666	3.375	85.73	3.875	98.43	1.937	49.20	0.625	15.88
2.750	0698	3.500	88.90	4.000	101.60	1.937	49.20	0.625	15.88
2.875	0730	3.750	95.25	4.125	104.78	2.062	52.37	0.625	15.88
3.000	0762	3.875	98.43	4.250	107.95	2.062	52.37	0.625	15.88

TIPOS A5 / A5J

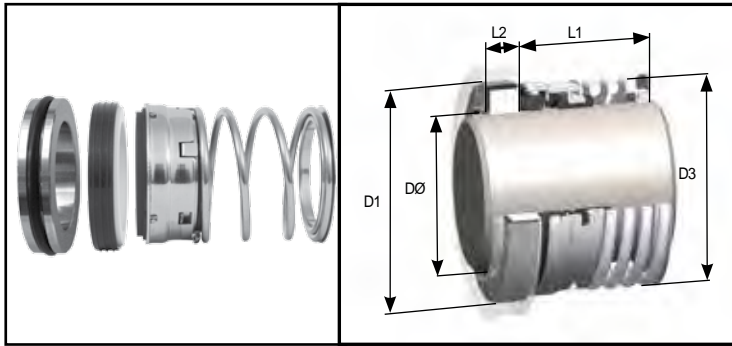

Sello balanceado con diafragma de caucho, robusto, para grandes longitudes de trabajo, altamente complaciente y confiable, que proporciona una mayor capacidad, rendimiento y vida del sello. Características de diseño mejoradas mejoran aún más este popular sello.

Apto para dimensiones de carcasas y longitudes de trabajo estándar comunes originariamente de América. Disponible con un asiento de capa montada Tipo 11 como el Tipo A5, o con un estacionario con junta tórica montada Tipo 31 como el Tipo A5J.

TAMAÑOS ESTANDAR

TAMAÑO IMPERIAL DEL EJE DØ	CÓDIGO DE TAMAÑO	D1		D3		L1		L2	
		IMPERIAL	MÉTRICO	IMPERIAL	MÉTRICO	IMPERIAL	MÉTRICO	IMPERIAL	MÉTRICO
0.500	0127	1.000	25.40	0.937	23.80	1.187	30.16	0.312	7.93
0.625	0158	1.250	31.75	1.093	27.76	1.312	33.32	0.405	10.28
0.750	0191	1.375	34.93	1.218	30.94	1.312	33.32	0.405	10.28
0.875	0222	1.500	38.10	1.343	34.11	1.375	34.93	0.405	10.28
1.000	0254	1.625	41.28	1.500	38.10	1.562	39.67	0.437	11.10
1.125	0286	1.750	44.44	1.625	41.28	1.625	41.28	0.437	11.10
1.250	0317	1.875	47.63	1.812	46.02	1.625	41.28	0.437	11.10
1.375	0349	2.000	50.80	1.917	48.68	1.687	42.85	0.437	11.10
1.500	0381	2.125	53.98	2.041	51.85	1.687	42.85	0.437	11.10
1.625	0412	2.375	60.33	2.287	58.10	2.000	50.80	0.500	12.70
1.750	0444	2.500	63.50	2.412	61.27	2.000	50.80	0.500	12.70
1.875	0476	2.625	66.68	2.537	64.44	2.125	53.98	0.500	12.70
2.000	0508	2.750	69.85	2.646	67.21	2.125	53.98	0.500	12.70
2.125	0539	3.000	76.20	2.835	72.02	2.375	60.33	0.562	14.28
2.250	0571	3.125	79.38	2.965	75.30	2.375	60.33	0.562	14.28
2.375	0603	3.250	82.55	3.083	78.30	2.500	63.50	0.562	14.28
2.500	0635	3.375	85.73	3.210	81.54	2.500	63.50	0.562	14.28
2.625	0666	3.375	85.73	3.394	86.22	2.750	69.85	0.625	15.88
2.750	0698	3.500	88.90	3.520	89.40	2.875	73.03	0.625	15.88
2.875	0730	3.750	95.25	3.644	92.57	2.875	73.03	0.625	15.88
3.000	0762	3.875	98.43	3.770	95.75	2.875	73.03	0.625	15.88

Sellos con Junta Tórica Montada de Resorte Paralelo

Sección **7**

TIPO 95

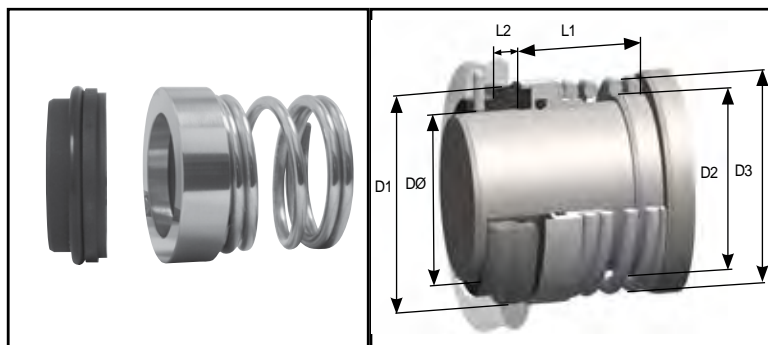

Sello con junta tórica montada, tipo impulsor no balanceado, robusto, para usos generales, capaz para muchas tareas de sellado de eje. El Tipo 95 impulsa directamente desde el eje a través de una zona elevada del eje.

Disponible como estándar con un estacionario Tipo 95, con provisión anti rotación y ya sea con la cabeza monolítica de acero inoxidable o con caras de carburo insertadas, de acuerdo con los Códigos de Materiales Cara que se muestran a continuación

TAMAÑOS ESTANDAR

TAMAÑO IMPERIAL DEL EJE DØ	TAMAÑO METRICO DEL EJE DØ	CÓDIGO DE TAMAÑO	D1	D2	D3	L1	L2	ANCHURA DE LA RANURA	PROFUNDIDAD DE LA RANURA
0.625		0158	28.57	19.05	29.00	24.50	9.00	5.00	5.00
0.750		0191	31.75	22.23	32.50	24.50	9.00	5.00	5.00
	20	0200	33.32	24.00	34.50	27.50	9.00	5.00	5.00
0.875		0222	34.93	25.40	34.93	26.00	9.00	5.00	5.00
	25	0250	39.85	28.57	38.10	30.00	10.00	5.00	5.00
1.000		0254	39.85	28.57	38.10	30.00	10.00	5.00	5.00
	28	0280	43.05	31.75	42.60	31.50	10.00	5.00	5.00
1.125		0286	43.05	31.75	42.60	31.50	10.00	5.00	5.00
	30	0300	44.63	33.32	45.50	31.50	10.00	5.00	5.00
1.250		0317	46.32	34.92	46.20	34.50	10.00	5.00	5.00
	32	0320	46.32	34.92	46.20	34.50	10.00	5.00	5.00
1.375		0349	49.48	38.10	49.50	37.50	10.00	5.00	5.00
	35	0350	49.48	38.10	49.50	37.50	10.00	5.00	5.00
	38	0380	52.56	42.88	52.50	37.50	10.00	5.00	5.00
1.500		0381	52.56	42.88	52.50	37.50	10.00	5.00	5.00
	40	0400	54.25	44.45	55.00	37.50	10.00	5.00	5.00
1.625		0412	55.83	46.02	55.50	37.50	10.00	5.00	5.00
	42	0420	55.83	46.02	55.50	37.50	10.00	5.00	5.00
	44	0440	59.02	49.20	59.20	37.50	10.00	5.00	5.00
1.750		0444	59.02	49.20	59.20	37.50	10.00	5.00	5.00
	45	0450	59.02	49.20	59.20	37.50	10.00	5.00	5.00
1.875		0476	63.68	52.37	59.20	42.50	10.00	5.00	6.50
	50	0500	65.37	53.97	66.00	45.50	10.00	5.00	6.50
2.000		0508	66.85	55.57	66.68	45.50	10.00	5.00	6.50
2.125		0539	70.03	58.72	70.20	47.00	10.00	5.00	6.50
	55	0550	70.03	58.72	70.20	47.00	10.00	5.00	6.50
2.250		0571	73.20	61.90	73.02	47.00	10.00	5.00	6.50
	60	0600	76.38	65.07	77.00	50.50	10.00	5.00	6.50
2.375		0603	76.38	65.07	76.20	50.50	10.00	5.00	6.50
2.500		0635	79.56	68.28	79.38	50.50	10.00	5.00	6.50
	65	0650	81.23	69.85	82.00	53.50	10.00	5.00	6.50
2.625		0666	82.73	71.42	82.55	53.50	10.00	5.00	6.50
2.750		0698	85.90	74.60	86.20	53.50	10.00	5.00	6.50
	70	0700	85.90	74.60	86.20	53.50	10.00	5.00	6.50
2.875		0730	89.08	77.77	90.00	56.50	10.00	5.00	6.50
	75	0750	90.77	79.37	91.50	56.50	10.00	5.00	6.50
3.000		0762	95.43	80.97	95.25	63.00	10.00	5.00	6.50
	80	0800	100.29	85.73	99.50	63.00	10.00	5.00	6.50
3.250		0825	101.78	87.30	101.60	63.00	10.00	5.00	6.50
	85	0850	104.77	89.40	105.50	63.00	10.00	5.00	6.50
3.375		0857	105.59	89.40	104.85	63.00	10.00	5.00	6.50
3.500		0889	108.13	93.67	107.95	63.00	10.00	5.00	6.50
	90	0900	109.82	95.25	110.50	68.00	10.00	5.00	6.50
	95	0950	114.30	100.00	115.50	68.00	10.00	5.00	6.50
	100	1000	119.33	104.77	120.00	68.00	10.00	5.00	6.50
4.000		1016	124.00	107.95	124.50	72.50	10.00	5.00	6.50
	120	1200	142.87	126.00	144.00	78.90	10.00	5.00	6.50

TIPO 96

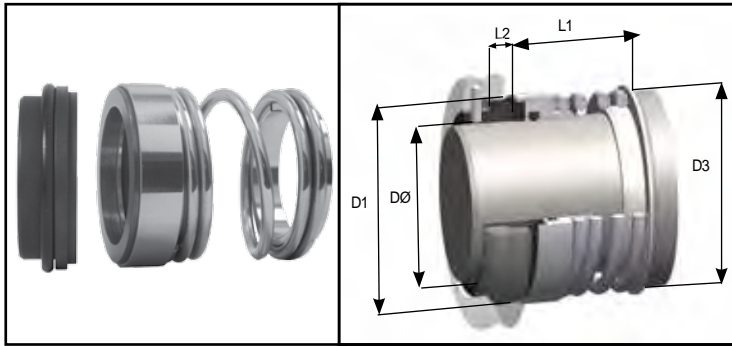

Sello con junta tórica montada, tipo impulsor no balanceado, robusto, para usos generales, capaz para muchas tareas de sellado de eje. El Tipo 96 impulsa desde el eje a través de un anillo dividido, insertado en la cola del alambre de resorte.

Disponibles como estándar con un estacionario Tipo 95, con provisión anti rotación y con ya sea cabeza de acero inoxidable monolítica o con caras de carburo insertadas, de acuerdo con los Códigos de Materiales de Cara que se muestran a continuación

TAMAÑOS ESTANDAR

TAMAÑO IMPERIAL DEL EJE DØ	TAMAÑO MÉTRICO DEL EJE DØ	CÓDIGO DE TAMAÑO	D1	D3	L1	L2	ANCHURA DE LA RANURA	PROFUNDIDAD DE LA RANURA
0.625		0158	28.57	29.00	26.00	9.00	5.00	5.00
0.750		0191	31.75	32.50	26.00	9.00	5.00	5.00
	20	0200	33.32	34.50	29.00	9.00	5.00	5.00
0.875		0222	34.93	34.93	27.50	9.00	5.00	5.00
	25	0250	39.85	38.10	31.50	10.00	5.00	5.00
1.000		0254	39.85	38.10	31.50	10.00	5.00	5.00
	28	0280	43.05	42.60	33.00	10.00	5.00	5.00
1.125		0286	43.05	42.60	33.00	10.00	5.00	5.00
	30	0300	44.63	45.50	33.00	10.00	5.00	5.00
1.250		0317	46.32	46.20	36.00	10.00	5.00	5.00
	32	0320	46.32	46.20	36.00	10.00	5.00	5.00
1.375		0349	49.48	49.50	39.00	10.00	5.00	5.00
	35	0350	49.48	49.50	39.00	10.00	5.00	5.00
	38	0380	52.56	52.50	39.00	10.00	5.00	5.00
1.500		0381	52.56	52.50	39.00	10.00	5.00	5.00
	40	0400	54.25	55.00	39.00	10.00	5.00	5.00
1.625		0412	55.83	55.50	39.00	10.00	5.00	5.00
1.750		0444	59.02	59.20	39.00	10.00	5.00	5.00
	45	0450	59.02	59.20	39.00	10.00	5.00	5.00
1.875		0476	63.68	59.20	44.00	10.00	5.00	6.50
	50	0500	65.37	66.00	47.00	10.00	5.00	6.50
2.000		0508	66.85	66.68	47.00	10.00	5.00	6.50
2.125		0539	70.03	70.20	48.50	10.00	5.00	6.50
	55	0550	70.03	70.20	48.50	10.00	5.00	6.50
2.250		0571	73.20	73.02	48.50	10.00	5.00	6.50
	60	0600	76.38	77.00	52.00	10.00	5.00	6.50
2.375		0603	76.38	76.20	52.00	10.00	5.00	6.50
2.500		0635	79.56	79.38	52.00	10.00	5.00	6.50
	65	0650	81.23	82.00	55.00	10.00	5.00	6.50
2.625		0666	82.73	82.55	55.00	10.00	5.00	6.50
2.750		0698	85.90	86.20	55.00	10.00	5.00	6.50
	70	0700	85.90	86.20	55.00	10.00	5.00	6.50
2.875		0730	89.08	90.00	60.00	10.00	5.00	6.50
	75	0750	90.77	91.50	60.00	10.00	5.00	6.50
3.000		0762	95.43	95.25	66.00	10.00	5.00	6.50
	80	0800	100.29	99.50	66.00	10.00	5.00	6.50
3.250		0825	101.78	101.60	66.00	10.00	5.00	6.50
	85	0850	104.77	105.50	66.00	10.00	5.00	6.50
3.500		0889	108.13	107.95	66.00	10.00	5.00	6.50
	90	0900	109.82	110.50	71.00	10.00	5.00	6.50
	95	0950	114.30	115.50	71.00	10.00	5.00	6.50
	100	1000	119.33	120.00	71.00	10.00	5.00	6.50
4.000		1016	124.00	124.50	75.50	10.00	5.00	6.50

TIPO 97

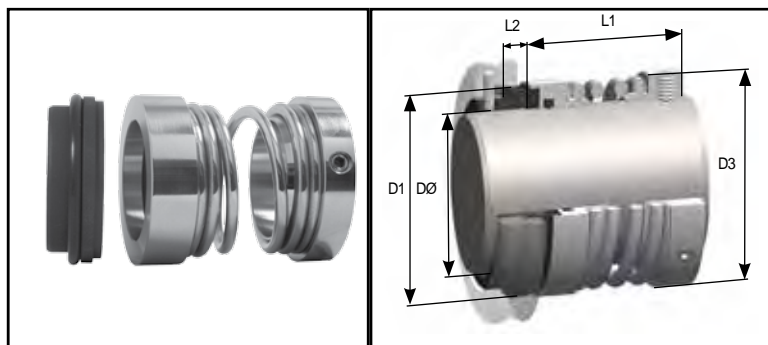

Sello con junta tórica montada, tipo impulsor no balanceado, robusto, para usos generales, capaz para muchas tareas de sellado de eje. El Tipo 97 impulsa directamente desde el eje a través de un collar de impulsión con tornillo sin cabeza, insertada en la cola del alambre de resorte.

Disponible como estándar con un estacionario de Tipo 95, con provisión anti rotación y ya sea con la cabeza monolítica de acero inoxidable o con caras de carburo insertadas, de acuerdo con los Códigos de Materiales Cara que se muestran a continuación.

TAMAÑOS ESTANDAR

TAMANO IMPERIAL DEL EJE DØ	TAMANO MÉTRICO DEL EJEDØ	CÓDIGO DE TAMAÑO	D1	D3	L1	L2	ANCHURA DE LA RANURA	PROFUNDIDAD DE LA RANURA
0.625		0158	28.57	29.00	32.50	9.00	5.00	5.00
0.750		0191	31.75	32.50	32.50	9.00	5.00	5.00
	20	0200	33.32	34.50	35.50	9.00	5.00	5.00
0.875		0222	34.93	34.93	35.50	9.00	5.00	5.00
	25	0250	39.85	38.10	39.00	10.00	5.00	5.00
1.000		0254	39.85	38.10	39.00	10.00	5.00	5.00
	28	0280	43.05	42.60	41.00	10.00	5.00	5.00
1.125		0286	43.05	42.60	41.00	10.00	5.00	5.00
	30	0300	44.63	45.50	41.00	10.00	5.00	5.00
1.250		0317	46.32	46.20	44.00	10.00	5.00	5.00
	32	0320	46.32	46.20	44.00	10.00	5.00	5.00
1.375		0349	49.48	49.50	47.00	10.00	5.00	5.00
	35	0350	49.48	49.50	47.00	10.00	5.00	5.00
	38	0380	52.56	52.50	47.00	10.00	5.00	5.00
1.500		0381	52.56	52.50	47.00	10.00	5.00	5.00
	40	0400	54.25	55.00	47.00	10.00	5.00	5.00
1.625		0412	55.83	55.50	47.00	10.00	5.00	5.00
	42	0420	55.83	55.50	47.00	10.00	5.00	5.00
1.750		0444	59.02	59.20	47.00	10.00	5.00	5.00
	45	0450	59.02	59.20	47.00	10.00	5.00	5.00
1.875		0476	63.68	59.20	55.00	10.00	5.00	6.50
	50	0500	65.37	66.00	58.50	10.00	5.00	6.50
2.000		0508	66.85	66.68	58.50	10.00	5.00	6.50
2.125		0539	70.03	70.20	60.00	10.00	5.00	6.50
	55	0550	70.03	70.20	60.00	10.00	5.00	6.50
2.250		0571	73.20	73.02	60.00	10.00	5.00	6.50
	60	0600	76.38	77.00	63.00	10.00	5.00	6.50
2.375		0603	76.38	76.20	63.00	10.00	5.00	6.50
2.500		0635	79.56	79.38	63.00	10.00	5.00	6.50
	65	0650	81.23	82.00	66.00	10.00	5.00	6.50
2.625		0666	82.73	82.55	66.00	10.00	5.00	6.50
2.750		0698	85.90	86.20	66.00	10.00	5.00	6.50
	70	0700	85.90	86.20	66.00	10.00	5.00	6.50
2.875		0730	89.08	90.00	71.00	10.00	5.00	6.50
	75	0750	90.77	91.50	71.00	10.00	5.00	6.50
3.000		0762	95.43	95.25	77.50	10.00	5.00	6.50
	80	0800	100.29	99.50	77.50	10.00	5.00	6.50
3.250		0825	101.78	101.60	77.50	10.00	5.00	6.50
	85	0850	104.77	105.50	77.50	10.00	5.00	6.50
3.500		0889	108.13	107.95	77.50	10.00	5.00	6.50
	90	0900	109.82	110.50	82.00	10.00	5.00	6.50
	95	0950	114.30	115.50	82.00	10.00	5.00	6.50
	100	1000	119.33	120.00	82.00	10.00	5.00	6.50
4.000		1016	124.00	124.50	88.50	10.00	5.00	6.50
	115	1150	136.52	137.50	88.50	10.00	5.00	6.50
	120	1200	142.87	144.00	95.00	10.00	5.00	6.50

TIPO 98

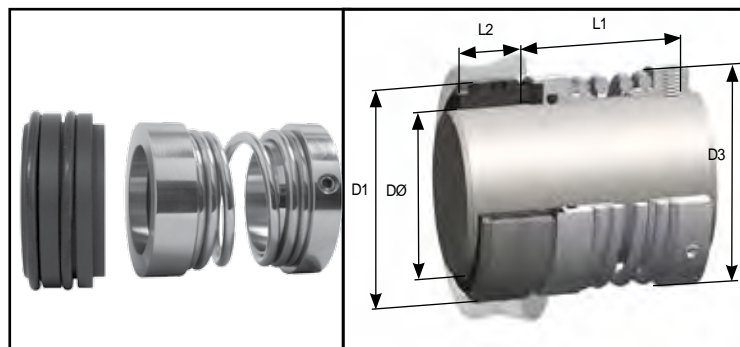

Sello con junta tórica montada, tipo impulsor no balanceado, robusto, muy similar al Tipo 97, pero con un estacionario Tipo 98 con junta tórica montada de doble elastómero y dimensiones que se adaptan a las de las bombas marinas Asiáticas.

El Tipo 98 impulsa desde el eje a través de un Collar de Impulsión con tornillo sin cabeza, insertado en la cola del alambre de resorte.

TAMAÑOS ESTANDAR

TAMAÑO MÉTRICO DELEJEDØ	CÓDIGO DE TAMAÑO	D1	D3	L1	L2
20	0200	37.00	34.50	38.00	23.00
22	0220	39.00	34.93	38.00	23.00
25	0250	40.00	38.10	38.00	23.00
28	0280	44.00	42.00	40.00	23.00
30	0300	47.00	43.50	40.00	24.00
32	0320	48.00	47.00	40.00	24.00
35	0350	51.00	50.00	40.00	24.00
38	0380	54.00	53.00	45.00	24.00
40	0400	57.00	55.00	45.00	24.00
42	0420	60.50	55.50	50.00	24.00
45	0450	61.00	60.00	50.00	24.00
48	0480	64.00	62.00	55.00	24.00
50	0500	67.00	66.00	55.00	24.00
52	0520	70.00	68.00	58.00	24.00
55	0550	73.00	71.00	58.00	24.00
58	0580	76.00	74.00	58.00	24.00
60	0600	80.00	77.00	60.00	26.00
62	0620	83.00	78.00	60.00	26.00
65	0650	86.00	82.00	62.00	26.00
68	0680	89.00	84.00	62.00	26.00
70	0700	89.00	87.00	65.00	26.00
75*	0750	95.00	91.50	65.00	26.00
80*	0800	99.00	99.50	70.00	26.00
85*	0850	105.00	105.50	70.00	26.00
90*	0900	111.00	110.50	70.00	26.00
95*	0950	114.00	115.50	75.00	26.00
100*	1000	118.00	120.00	75.00	26.00
105*	1050	132.00	128.00	75.00	28.00
110*	1100	137.00	133.00	80.00	28.00
115*	1150	140.00	137.50	80.00	28.00
120*	1200	147.00	144.00	85.00	28.00
125*	1250	150.00	149.00	85.00	28.00
130*	1300	156.00	154.00	85.00	28.00

Sellos Multiresorte

Sección 8

TIPO 1609 / 1609S / 1609B* / 1609BS*

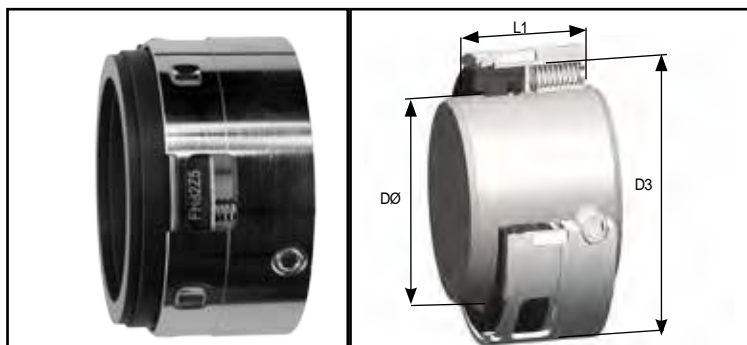

Sello multiresorte con un diseño altamente efectivo, comúnmente usado en tareas químicas y petroquímicas. Instalado frecuentemente junto con un estacionario tipo 25. El Tipo 1609 incorpora un sello secundario con cuña de Teflón y el Tipo 1609 es diseño de junta tórica montada. Se recomienda que el anillo de respaldo de Teflón sea especificado en aplicaciones de junta tórica de mayor presión. Los Tipos 1609B y 1609BS están diseñados para ejes escalonados.

El Código de inventario siempre se establece por el tamaño del eje bajo el cuerpo del sello.

TAMAÑOS ESTANDAR

TAMAÑO IMPERIAL DE EJE D0	TAMAÑO MÉTRICO DELEJE D0	CÓDIGO DE TAMAÑO	TAMAÑO DE ASIENTO INSTALADO (1609B/ BS SOLAMENTE)	D3		TIPO 1609/S L1		TIPO 1609B/BS L1	
				IMPERIAL	MÉTRICO	IMPERIAL	MÉTRICO	IMPERIAL	MÉTRICO
0.625		0158	0127	1.209	30.70	0.750	19.05	1.062	26.97
0.750		0191	0158	1.366	34.70	0.875	22.23	1.187	30.14
	20	0200	N/A	1.406	35.70	0.937	23.81	N/A	N/A
	22	0220	N/A	1.457	37.00	0.937	23.81	N/A	N/A
0.875		0222	0191	1.496	38.00	0.937	23.81	1.250	31.75
	24	0240	N/A	1.563	39.70	1.000	25.40	N/A	N/A
	25	0250	N/A	1.614	41.00	1.000	25.40	N/A	N/A
1.000		0254	0222	1.614	41.00	1.000	25.40	1.313	33.34
	28	0280	N/A	1.752	44.50	1.059	26.90	N/A	N/A
1.125		0286	0254	1.732	44.00	1.059	26.90	1.375	34.93
	30	0300	N/A	1.870	47.50	1.059	26.90	N/A	N/A
1.250		0317	0286	1.929	49.00	1.059	26.90	1.375	34.93
	32	0320	N/A	1.996	50.70	1.125	28.58	N/A	N/A
1.375		0349	0286	2.047	52.00	1.125	28.58	1.437	36.50
	35	0350	N/A	2.047	52.00	1.125	28.58	N/A	N/A
	38	0380	N/A	2.189	55.60	1.125	28.58	N/A	N/A
1.500		0381	0317	2.189	55.60	1.125	28.58	1.437	36.50
	40	0400	N/A	2.358	59.90	1.375	34.93	N/A	N/A
1.625		0412	0349	2.402	61.00	1.375	34.93	1.750	44.45
1.750		0444	0381	2.531	64.30	1.375	34.93	1.750	44.45
	45	0450	N/A	2.555	64.90	1.375	34.93	N/A	N/A
1.875		0476	0412	2.563	65.10	1.375	34.93	1.750	44.45
	48	0480	N/A	2.563	65.10	1.375	34.93	N/A	N/A
	50	0500	N/A	2.751	69.90	1.375	34.93	N/A	N/A
2.000		0508	0444	2.783	70.70	1.375	34.93	1.750	44.45
2.125		0539	0476	3.031	77.00	1.687	42.86	2.063	52.39
	55	0550	N/A	3.078	78.20	1.687	42.86	N/A	N/A
2.250		0571	0508	3.154	80.10	1.687	42.86	2.063	52.39
	60	0600	N/A	3.272	83.10	1.687	42.86	N/A	N/A
2.375		0603	0539	3.272	83.10	1.687	42.86	2.063	52.39
2.500		0635	0571	3.409	86.60	1.687	42.86	2.063	52.39
	65	0650	N/A	3.461	87.90	1.687	42.86	N/A	N/A
2.625		0666	0603	3.528	89.60	1.687	42.86	2.063	52.39
2.750		0698	0635	3.654	92.80	1.687	42.86	2.063	52.39
	70	0700	N/A	3.654	92.80	1.687	42.86	N/A	N/A
2.875		0730	0666	3.776	95.90	1.687	42.86	2.063	52.39
	75	0750	N/A	3.787	96.20	1.687	42.86	N/A	N/A
3.000		0762	0698	3.846	97.70	1.687	42.86	2.063	52.39
3.125*		0794	0730	3.965	100.70	1.687	42.86	2.063	52.39
	80*	0800	N/A	3.984	101.20	1.687	42.86	N/A	N/A
3.250*		0825	0762	4.154	105.50	1.687	42.86	2.063	52.39
	85*	0850	N/A	4.240	107.70	1.687	42.86	N/A	N/A
3.375*		0857	0794	4.280	108.70	1.687	42.86	2.063	52.39
3.500*		0889	0825	4.409	112.00	1.687	42.86	2.063	52.39
	90*	0900	N/A	4.441	112.80	1.687	42.86	N/A	N/A
3.625*		0921	0857	4.528	115.00	1.687	42.86	2.063	52.39
	95*	0950	N/A	4.634	117.70	1.687	42.86	N/A	N/A
3.750*		0953	0889	4.654	118.20	1.687	42.86	2.063	52.39
3.875*		0984	0921	4.776	121.30	1.687	42.86	2.063	52.39
	100*	1000	N/A	4.831	122.70	1.687	42.86	N/A	N/A
4.000*		1016	0953	4.906	124.60	1.687	42.86	2.063	52.39

TIPO 1645 / 1645S / 1645B* / 1645BS*

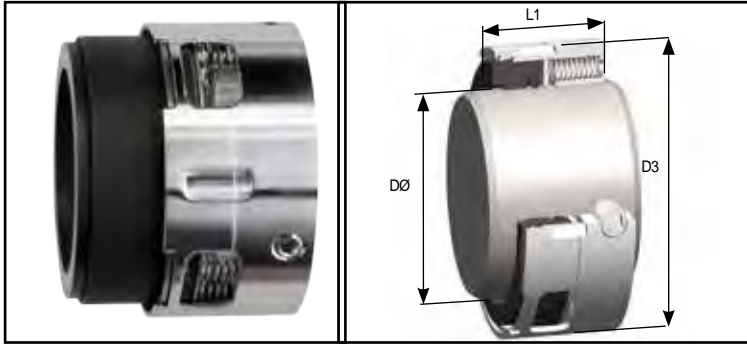

Sello multiresorte de perfil estrecho, diseñado para bombas centrífugas estándar ANSI B73-1974 comunes de Estados Unidos. Frecuentemente instalado con un estacionario de capa de Teflón Tipo 23. El Tipo 1645 utiliza un sello secundario de cuña de Teflón, el Tipo 1645S es un diseño de junta tórica montada, y los Tipos 1645B y 1645BS son diseños balanceados para ejes escalonados.

El anillo de respaldo de Teflón se recomienda para aplicaciones de junta tórica de mayor presión. El Código de inventario siempre se establece por el tamaño del eje bajo el cuerpo del sello.

TAMAÑOS ESTANDAR

TAMAÑO IMPERIAL DEL EJE DØ	TAMAÑO MÉTRICO DEL EJE DØ	TAMAÑO DE ASIENTO INSTALADO (1645B/BS SOLAMENTE)	D3		TIPO 1645/S L1		TIPO 1645B/BS L1	
			IMPERIAL	MÉTRICO	IMPERIAL	MÉTRICO	IMPERIAL	MÉTRICO
0.500	0127	N/A	0.937	23.80	0.937	23.80	N/A	N/A
0.625	0158	N/A	1.063	27.00	0.937	23.80	N/A	N/A
0.750	0191	0158	1.189	30.20	0.937	23.80	1.250	31.75
0.875	0222	0191	1.315	33.40	0.937	23.80	1.250	31.75
1.000	0254	0222	1.437	36.50	1.000	25.40	1.312	33.32
1.125	0286	0254	1.563	39.70	1.000	25.40	1.375	34.93
1.250	0317	0286	1.689	42.90	1.000	25.40	1.375	34.93
1.375	0349	0286	1.941	49.30	1.375	34.93	1.685	42.80
1.500	0381	0317	1.941	49.30	1.125	28.58	1.437	36.50
1.625	0412	0349	2.260	57.40	1.157	29.40	1.594	40.50
1.750	0444	0381	2.315	58.80	1.375	34.93	1.750	44.45
1.875	0476	0412	2.500	63.50	1.375	34.93	1.750	44.45
2.000	0508	0444	2.626	66.70	1.375	34.93	1.750	44.45
2.125	0539	0476	2.815	71.50	1.687	42.86	2.063	52.39
2.250	0571	0508	2.846	72.30	1.375	34.93	1.749	44.43
2.375	0603	0539	3.008	76.40	1.687	42.86	2.063	52.39
2.500	0635	0571	3.126	79.40	1.375	34.93	1.749	44.43
2.625	0666	0603	3.252	82.60	1.687	42.86	2.063	52.39
2.750	0698	0635	3.374	85.70	1.687	42.86	2.063	52.39
2.875	0730	0666	3.500	88.90	1.687	42.86	2.063	52.39
3.000	0762	0698	3.626	92.10	1.687	42.86	2.063	52.39
3.125*	0794*	0730	3.752	95.30	1.687	42.86	2.063	52.39
3.250*	0825*	0762	3.874	98.40	1.687	42.86	2.063	52.39
3.375*	0857*	0793	4.000	101.60	1.687	42.86	2.063	52.39
3.500*	0889*	0825	4.126	104.80	1.687	42.86	2.063	52.39
3.625*	0921*	0857	4.252	108.00	1.687	42.86	2.063	52.39
3.750*	0953*	0889	4.374	111.10	1.687	42.86	2.063	52.39
3.875*	0984*	0921	4.500	114.30	1.687	42.86	2.063	52.39
4.000*	1016*	0952	4.626	117.50	1.687	42.86	2.063	52.39

TIPO 1659 / 1659S / 1659B* / 1659BS*

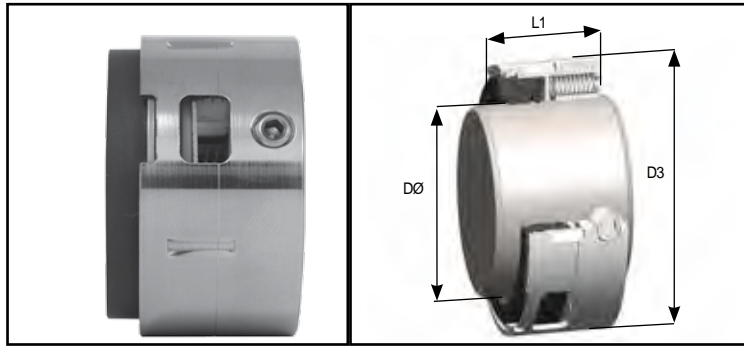

Sello multiresorte, perfil estrecho, eje métrico con un diseño altamente eficiente. Estos sellos son frecuentemente instalados con estacionarios de junta tórica Tipo 24 DIN Long; vea la página siguiente.

El Tipo 1659 incorpora un sello secundario con cuña de teflón, el tipo 1659S es un diseño de junta tórica montada, y los tipos 1659B y 1659BS son de diseño balanceado para ejes escalonados. El anillo de respaldo de Teflón se recomienda para aplicaciones de junta tórica de mayor presión. El Código de inventario siempre se establece por el tamaño del eje bajo el cuerpo del sello.

TAMAÑOS ESTANDAR

TAMAÑO MÉTRICO DELEJEDØ	CODIGO DE INVENTARIO DE SELLO / ENSAMBLAJE	TAMAÑO DE ASIENTO INSTALADO (1659B/BS SOLAMENTE)	D3	TIPO 1659/S L1	TIPO 1659B/BS L1
16	0160	N/A	26.00	23.00	N/A
18	0180	0140	32.00	24.00	30.50
20	0200	0160	34.50	24.00	30.50
22	0220	0180	36.50	24.00	31.50
24	0240	0200	38.60	26.70	31.50
25	0250	N/A	40.00	27.00	N/A
28	0280	0240	43.00	30.00	34.50
30	0300	0250	45.00	30.50	34.50
32	0320	N/A	47.10	30.50	N/A
33	0330	0280	48.20	30.50	37.50
35	0350	0300	50.00	30.50	38.00
38	0380	0330	54.00	32.00	38.00
40	0400	0350	56.00	32.00	38.00
43	0430	0380	59.00	32.00	39.50
45	0450	0400	61.00	32.00	39.50
48	0480	0430	64.20	32.00	39.50
50	0500	0450	66.30	34.00	39.50
53	0530	0480	69.70	34.00	39.50
55	0550	0500	70.80	34.00	44.00
58	0580	0530	78.00	39.00	44.00
60	0600	0550	80.10	39.00	44.00
63	0630	0580	85.20	39.00	49.00
65	0650	0600	85.20	39.00	49.00
68	0680	0630	87.80	39.00	49.00
70	0700	0650	90.00	45.50	49.00
75*	0750	0700	95.00	45.50	55.50
80*	0800	0750	104.10	45.00	55.50
85*	0850	0800	109.30	45.00	55.00
90*	0900	0850	114.00	50.00	60.00
95*	0950	0900	119.20	50.00	60.00
100*	1000	0950	124.10	50.00	60.00

TIPO 1659L / 1659SL / 1659BSL*

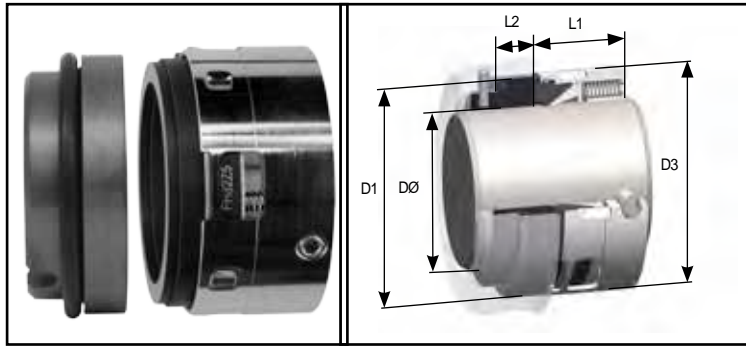

Rotativo multiresorte, perfil estrecho con un estacionario Tipo 24 DIN LONG para dimensiones DIN con provisión anti rotación. Esta combinación es ampliamente utilizada en muchas tareas químicas. El Tipo 1659L incorpora un sello secundario con cuña de Teflón.

El Tipo 1659L es un diseño rotativo con junta tórica montada y el Tipo 1659BSL la versión balanceada para eje escalonado. El anillo de respaldo de Teflón se recomienda para aplicaciones de junta tórica de mayor presión. El Código de inventario siempre se establece por el tamaño del eje bajo el cuerpo del sello.

TAMAÑOS ESTANDAR

TAMAÑO MÉTRICO DELEJEDØ	CODIGO DE INVENTARIO DE SELLO / ENSAMBLAJE	TAMAÑO DE ASIENTO INSTALADO (1645BSL SOLAMENTE)	1659L /1659SL			D3	1659BSL		
			D1	L1	L2		D1	L1	L2
16	0160	N/A	27.00	23.00	8.60	26.00	N/A	N/A	N/A
18	0180	0140	33.00	24.00	10.00	32.00	25.00	30.50	8.60
20	0200	0160	35.00	24.00	10.00	34.50	27.00	30.50	8.60
22	0220	0180	37.00	24.00	10.00	36.50	33.00	31.50	10.00
24	0240	0200	39.00	26.70	10.00	38.60	35.00	31.50	10.00
25	0250	N/A	40.00	27.00	10.00	40.00	N/A	N/A	N/A
28	0280	0240	43.00	30.00	10.00	43.00	39.00	34.20	10.00
30	0300	0250	45.00	30.50	10.00	45.00	40.00	34.50	10.00
32	0320	N/A	48.00	30.50	10.00	47.10	N/A	N/A	N/A
33	0330	0280	48.00	30.50	10.00	48.20	43.00	37.50	10.00
35	0350	0300	50.00	30.50	10.00	50.00	45.00	38.00	10.00
38	0380	0330	56.00	32.00	11.00	54.00	48.00	38.00	10.00
40	0400	0350	58.00	32.00	11.00	56.00	50.00	38.00	10.00
43	0430	0380	61.00	32.00	11.00	59.00	56.00	39.50	11.00
45	0450	0400	63.00	32.00	11.00	61.00	58.00	39.50	11.00
48	0480	0430	66.00	32.00	11.00	64.20	61.00	39.50	11.00
50	0500	0450	70.00	34.00	13.00	66.30	63.00	39.50	11.00
53	0530	0480	73.00	34.00	13.00	69.20	66.00	39.50	11.00
55	0550	0500	75.00	34.00	13.00	70.80	70.00	44.00	13.00
58	0580	0530	78.00	39.00	13.00	78.00	73.00	44.00	13.00
60	0600	0550	80.00	39.00	13.00	80.10	75.00	44.00	13.00
63	0630	0580	83.00	39.00	13.00	83.20	78.00	49.00	13.00
65	0650	0600	85.00	39.00	13.00	85.20	80.00	49.00	13.00
68	0680	0630	90.00	39.00	15.30	87.80	83.00	49.00	13.00
70	0700	0650	92.00	45.50	15.30	90.00	85.00	49.00	13.00
75*	0750	0700	97.00	45.50	15.30	95.00	92.00	55.50	15.30
80*	0800	0750	105.00	45.00	15.70	104.10	97.00	55.50	15.30
85*	0850	0800	110.00	45.00	15.70	109.30	105.00	55.00	15.70
90*	0900	0850	115.00	50.00	15.70	114.00	110.00	60.00	15.70
95*	0950	0900	120.00	50.00	15.70	119.20	115.00	60.00	15.70
100*	1000	0950	125.00	50.00	15.70	124.10	120.00	60.00	15.70

TIPO 40

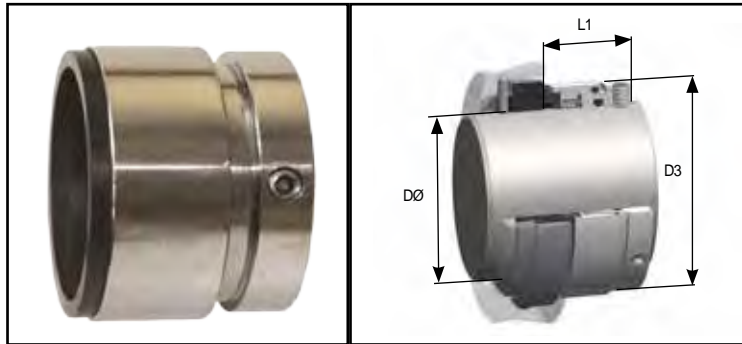

Sello mecánico equilibrado, de estructura estrecha, multi-resorte, de junta tórica, con tornillo de fijación y resistente a la obstrucción. Gracias a su diseño equilibrado, a sus resortes dotados de protección y aislados de los líquidos bombeados y a la versatilidad que proporciona su junta tórica, puede emplearse para fines que exijan una alta resistencia. En caso de que el sello vaya a estar sometido a presiones mayores, se recomienda especificar que se suministre un anillo de seguridad de PTFE.

Disponible únicamente como tipo 40 rotante, combinable con una amplia gama de estilos de anillo fijo, o como ensamblaje de tipo 40L/40S en existencias; consulte los detalles en la página opuesta.

TAMAÑOS ESTANDAR

TAMANO IMPERIAL DEL EJE DØ	TAMANO MÉTRICO DEL EJE DØ	CÓDIGO DE TAMAÑO	D3		L1	
			IMPERIAL	MÉTRICO	IMPERIAL	MÉTRICO
	18	0180	1.398	35.50	1.181	30.00
0.750		0191	1.319	33.50	1.181	30.00
	20	0200	1.358	34.50	1.181	30.00
	22	0220	1.437	36.50	1.181	30.00
0.875		0222	1.437	36.50	1.181	30.00
	24	0240	1.516	38.50	1.181	30.00
	25	0250	1.559	39.60	1.181	30.00
1.000		0254	1.559	39.60	1.181	30.00
	28	0280	1.689	42.90	1.280	32.50
1.125		0286	1.689	42.90	1.280	32.50
	30	0300	1.752	44.50	1.280	32.50
1.250		0317	1.811	46.00	1.280	32.50
	32	0320	1.811	46.00	1.280	32.50
	33	0330	1.850	47.00	1.280	32.50
1.375		0349	1.941	49.30	1.280	32.50
	35	0350	1.941	49.30	1.280	32.50
	38	0380	2.079	52.80	1.339	34.00
1.500		0381	2.079	52.80	1.339	34.00
	40	0400	2.205	56.00	1.339	34.00
1.625		0412	2.205	56.00	1.339	34.00
	43	0430	2.323	59.00	1.339	34.00
1.750		0444	2.323	59.00	1.339	34.00
	45	0450	2.323	59.00	1.339	34.00
1.875		0476	2.457	62.40	1.339	34.00
	48	0480	2.457	62.40	1.339	34.00
	50	0500	2.583	65.60	1.358	34.50
2.000		0508	2.583	65.60	1.358	34.50
	53	0530	2.709	68.80	1.358	34.50
2.125*		0539	2.787	70.80	1.358	34.50
	55	0550	2.787	70.80	1.358	34.50
2.250		0571	2.831	71.90	1.358	34.50
	58	0580	2.961	75.20	1.358	34.50
	60	0600	2.961	75.20	1.358	34.50
2.375		0603	2.961	75.20	1.358	34.50
	63	0630	3.083	78.30	1.358	34.50
2.500		0635	3.083	78.30	1.358	34.50
	65	0650	3.315	84.20	1.417	36.00
2.625		0666	3.315	84.20	1.417	36.00
2.750		0698	3.441	87.40	1.417	36.00
	70	0700	3.441	87.40	1.417	36.00
2.875*		0730	3.567	90.60	1.417	36.00
	75	0750	3.689	93.70	1.417	36.00
3.000		0762	3.689	93.70	1.417	36.00

TIPO 40L / 40S

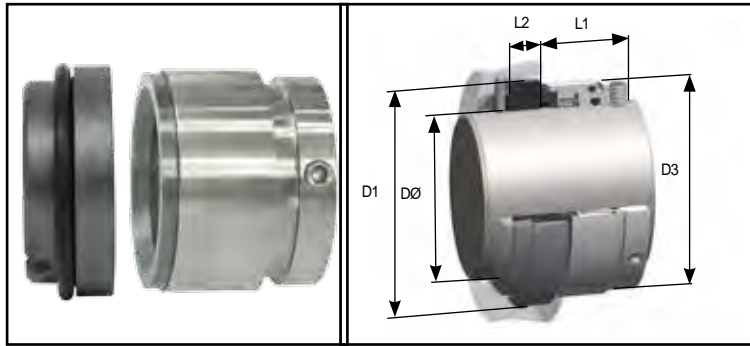

Los tipos 40L y 40S cuentan con el mismo tipo de estructura robusta, equilibrada y dotada de junta tórica y tornillo de fijación. Las características de la unidad rotante se describen en la página anterior. El tipo 40 rotante puede usarse junto con una amplia diversidad de anillos de asiento fijo, en función de las dimensiones del equipo en el que haya de instalarse el sello. Los más generalizados corresponden al tipo 24, de junta tórica, adaptados a las carcasas de tamaño DIN métrico.

TAMAÑOS ESTANDAR

TAMAÑO IMPERIAL DEL EJE DØ	TAMAÑO MÉTRICO DE LEJEDØ	CÓDIGO DE TAMAÑO	D1		D3		L1		L2		40L ANCHURA DE LA RANURA		40L PROFUNDIDAD DE LA RANURA	
			IMPERIAL	MÉTRICO	IMPERIAL	MÉTRICO	IMPERIAL	MÉTRICO	IMPERIAL	MÉTRICO	IMPERIAL	MÉTRICO	IMPERIAL	MÉTRICO
	18	0180	1.299	33.00	1.398	32.50	1.181	30.00	0.394	10.00	0.157	4.00	0.217	5.50
0.750		0191	N/A		1.319	33.50	1.181	30.00	N/A		N/A		N/A	
	20	0200	1.378	35.00	1.358	34.50	1.181	30.00	0.394	10.00	0.157	4.00	0.217	5.50
	22	0220	1.457	37.00	1.437	36.50	1.181	30.00	0.394	10.00	0.157	4.00	0.217	5.50
0.875		0222	N/A		1.437	36.50	1.181	30.00	N/A		N/A		N/A	
	24	0240	1.535	39.00	1.516	38.50	1.181	30.00	0.394	10.00	0.157	4.00	0.217	5.50
	25	0250	1.575	40.00	1.559	39.60	1.181	30.00	0.394	10.00	0.157	4.00	0.217	5.50
1.000		0254	N/A		1.559	39.60	1.181	30.00	N/A		N/A		N/A	
	28	0280	1.693	43.00	1.689	42.90	1.280	32.50	0.394	10.00	0.157	4.00	0.217	5.50
1.125		0286	N/A		1.689	42.90	1.280	32.50	N/A		N/A		N/A	
	30	0300	1.772	45.00	1.752	44.50	1.280	32.50	0.394	10.00	0.157	4.00	0.217	5.50
1.250		0317	N/A		1.811	46.00	1.280	32.50	N/A		N/A		N/A	
	32	0320	1.890	48.00	1.811	46.00	1.280	32.50	0.394	10.00	0.157	4.00	0.217	5.50
	33	0330	1.890	48.00	1.850	47.00	1.280	32.50	0.394	10.00	0.157	4.00	0.217	5.50
1.375		0349	N/A		1.941	49.30	1.280	32.50	N/A		N/A		N/A	
	35	0350	1.969	50.00	1.941	49.30	1.280	32.50	0.394	10.00	0.157	4.00	0.217	5.50
	38	0380	2.205	56.00	2.079	52.80	1.339	34.00	0.433	11.00	0.197	5.00	0.217	5.50
1.500		0381	N/A		2.079	52.80	1.339	34.00	N/A		N/A		N/A	
	40	0400	2.283	58.00	2.205	56.00	1.339	34.00	0.433	11.00	0.197	5.00	0.217	5.50
1.625		0412	N/A		2.205	56.00	1.339	34.00	N/A		N/A		N/A	
	43	0430	2.402	61.00	2.323	59.00	1.339	34.00	0.433	11.00	0.197	5.00	0.217	5.50
1.750		0444	N/A		2.323	59.00	1.339	34.00	N/A		N/A		N/A	
	45	0450	2.480	63.00	2.323	59.00	1.339	34.00	0.433	11.00	0.197	5.00	0.217	5.50
1.875		0476	N/A		2.457	62.40	1.339	34.00	N/A		N/A		N/A	
	48	0480	2.598	66.00	2.457	62.40	1.339	34.00	0.433	11.00	0.197	5.00	0.217	5.50
	50	0500	2.756	70.00	2.583	65.60	1.358	34.50	0.433	13.00	0.197	5.00	0.217	5.50
2.000		0508	N/A		2.583	65.60	1.358	34.50	N/A		N/A		N/A	
	53	0530	2.874	73.00	2.709	68.80	1.358	34.50	0.433	13.00	0.197	5.00	0.217	5.50
2.125*		0539	N/A		2.787	70.80	1.358	34.50	N/A		N/A		N/A	
	55	0550	2.953	75.00	2.787	70.80	1.358	34.50	0.433	13.00	0.197	5.00	0.217	5.50
2.250		0571	N/A		2.831	71.90	1.358	34.50	N/A		N/A		N/A	
	58	0580	3.071	78.00	2.961	75.20	1.358	34.50	0.433	13.00	0.197	5.00	0.217	5.50
	60	0600	3.150	80.00	2.961	75.20	1.358	34.50	0.433	13.00	0.197	5.00	0.217	5.50
2.375		0603	N/A		2.961	75.20	1.358	34.50	N/A		N/A		N/A	
	63	0630	3.268	83.00	3.083	78.30	1.358	34.50	0.433	13.00	0.197	5.00	0.217	5.50
2.500		0635	N/A		3.083	78.30	1.358	34.50	N/A		N/A		N/A	
	65	0650	3.346	85.00	3.315	84.20	1.417	36.00	0.433	13.00	0.197	5.00	0.217	5.50
2.625		0666	N/A		3.315	84.20	1.417	36.00	N/A		N/A		N/A	
2.750		0698	N/A		3.441	87.40	1.417	36.00	N/A		N/A		N/A	
	70	0700	3.622	92.00	3.441	87.40	1.417	36.00	0.433	15.30	0.197	5.00	0.217	5.50
2.875*		0730	N/A		3.567	90.60	1.417	36.00	N/A		N/A		N/A	
	75	0750	3.819	97.00	3.689	93.70	1.417	36.00	0.433	15.30	0.197	5.00	0.217	5.50
3.000		0762	N/A		3.689	93.70	1.417	36.00	N/A		N/A		N/A	

TIPO 55B

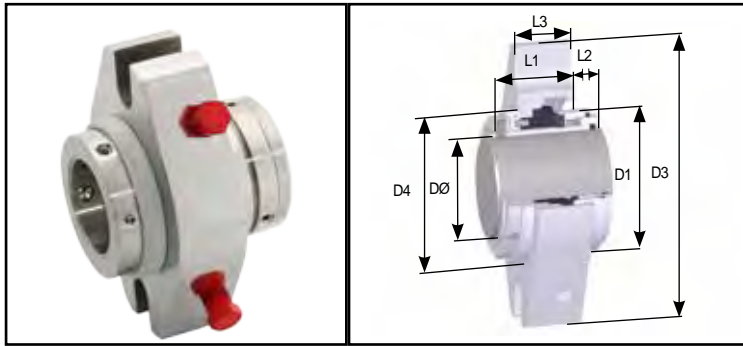

Multiresorte, junta tórica montada, perfil estrecho y balanceado, con ensamblaje de sello con glándula doble perno, y doble refrigeración tangencial como estándar. Diseñado con una mínima protuberancia interna y externa, y con dimensiones de glándula casi universales.

Fácil de instalar, confiable y económico. Ideal para sustituir prensaestopas en aplicaciones marinas y bombas generales.

IMPERIAL Y MÉTRICO TAMAÑO DEL EJE

TAMAÑO IMPERIAL DEL EJE DØ	TAMAÑO MÉTRICO DEL EJE DØ	CÓDIGO DE TAMAÑO	D1 D. E. ROTANTE		CÁMARA DEL SELLO MIN I.D.		CÁMARA DEL SELLO MAX I.D.		ALTO DE GLÁNDULA D3		D4 DE MUESCA A MUESCA		L1 LONGITUD OPERATIVA EXTERNA		L2 LONGITUD OPERATIVA INTERNA		L3 ANCHO DEL EMPAQUE		ANCHO DE RANURA DEL EMPAQUE	
			IMPERIAL	MÉTRICO	IMPERIAL	MÉTRICO	IMPERIAL	MÉTRICO	IMPERIAL	MÉTRICO	IMPERIAL	MÉTRICO	IMPERIAL	MÉTRICO	IMPERIAL	MÉTRICO	IMPERIAL	MÉTRICO	IMPERIAL	MÉTRICO
	25	0250	1.66	42.30	1.73	44.00	1.89	48.00	4.00	101.60	2.22	56.50	1.83	46.40	0.46	11.80	1.20	30.50	0.51	13.00
1.000		0254	1.66	42.30	1.73	44.00	1.89	48.00	4.00	101.60	2.22	56.50	1.83	46.40	0.46	11.80	1.20	30.50	0.51	13.00
	28	0280	1.81	46.00	1.87	47.50	2.01	51.00	4.00	101.60	2.44	62.00	1.83	46.40	0.46	11.80	1.20	30.50	0.51	13.00
1.125		0286	1.81	46.00	1.87	47.50	2.01	51.00	4.00	101.60	2.44	62.00	1.83	46.40	0.46	11.80	1.20	30.50	0.51	13.00
	30	0300	1.92	48.90	1.97	50.00	2.17	55.00	4.37	111.00	2.79	70.90	1.83	46.40	0.48	12.30	1.20	30.50	0.51	13.00
1.250		0317	1.92	48.90	1.97	50.00	2.17	55.00	4.37	111.00	2.79	70.90	1.83	46.40	0.48	12.30	1.20	30.50	0.51	13.00
	32	0320	1.92	48.90	1.97	50.00	2.17	55.00	4.37	111.00	2.79	70.90	1.83	46.40	0.48	12.30	1.20	30.50	0.51	13.00
	33	0330	2.07	52.80	2.12	53.90	2.30	58.50	4.37	111.00	2.79	70.90	1.83	46.40	0.52	13.30	1.20	30.50	0.51	13.00
1.375		0349	2.07	52.80	2.12	53.90	2.30	58.50	4.37	111.00	2.79	70.90	1.83	46.40	0.52	13.30	1.20	30.50	0.51	13.00
	35	0350	2.07	52.80	2.12	53.90	2.30	58.50	4.37	111.00	2.79	70.90	1.83	46.40	0.52	13.30	1.20	30.50	0.51	13.00
	38	0380	2.20	56.00	2.25	57.15	2.44	62.00	5.25	133.40	2.80	71.00	1.83	46.40	0.54	13.80	1.20	30.50	0.51	13.00
1.500		0381	2.20	56.00	2.25	57.15	2.44	62.00	5.25	133.40	2.80	71.00	1.83	46.40	0.54	13.80	1.20	30.50	0.51	13.00
	40	0400	2.33	59.20	2.37	60.30	2.60	66.00	5.25	133.40	2.97	75.50	1.83	46.40	0.54	13.80	1.20	30.50	0.51	13.00
1.625		0412	2.33	59.20	2.37	60.30	2.60	66.00	5.25	133.40	2.97	75.50	1.83	46.40	0.54	13.80	1.20	30.50	0.51	13.00
	42	0420	2.33	59.20	2.37	60.30	2.60	66.00	5.25	133.40	2.97	75.50	1.83	46.40	0.54	13.80	1.20	30.50	0.51	13.00
	43	0430	2.45	62.40	2.50	63.50	2.91	74.00	5.28	134.00	3.27	83.00	1.83	46.40	0.54	13.80	1.20	30.50	0.51	13.00
	44	0440	2.45	62.40	2.50	63.50	2.91	74.00	5.28	134.00	3.27	83.00	1.83	46.40	0.54	13.80	1.20	30.50	0.51	13.00
1.750		0444	2.45	62.40	2.50	63.50	2.91	74.00	5.28	134.00	3.27	83.00	1.83	46.40	0.54	13.80	1.20	30.50	0.51	13.00
	45	0450	2.45	62.40	2.50	63.50	2.91	74.00	5.28	134.00	3.27	83.00	1.83	46.40	0.54	13.80	1.20	30.50	0.51	13.00
1.875		0476	2.59	65.80	2.62	66.67	2.91	74.00	5.25	133.40	3.25	82.50	1.83	46.40	0.62	15.80	1.20	30.50	0.63	16.00
	48	0480	2.59	65.80	2.62	66.67	2.91	74.00	5.25	133.40	3.25	82.50	1.83	46.40	0.62	15.80	1.20	30.50	0.63	16.00
	50	0500	2.70	68.80	2.75	69.85	3.11	79.00	5.37	136.50	3.66	93.00	1.94	49.40	0.50	12.80	1.32	33.50	0.63	16.00
2.000		0508	2.70	68.80	2.75	69.85	3.11	79.00	5.37	136.50	3.66	93.00	1.94	49.40	0.50	12.80	1.32	33.50	0.63	16.00
2.125		0539	2.83	71.90	2.87	73.02	3.25	82.55	6.00	152.40	3.76	95.40	1.94	49.40	0.50	12.80	1.32	33.50	0.63	16.00
	55	0550	2.96	75.20	3.01	76.50	3.37	85.72	6.00	152.40	3.76	95.50	1.94	49.40	0.50	12.80	1.32	33.50	0.63	16.00
2.250		0571	2.96	75.20	3.01	76.50	3.37	85.72	6.00	152.40	3.76	95.50	1.94	49.40	0.50	12.80	1.32	33.50	0.63	16.00
	60	0600	3.08	78.30	3.12	79.37	3.50	88.90	6.50	165.00	3.78	96.00	2.03	51.50	0.45	11.50	1.40	35.50	0.63	16.00
2.375		0603	3.08	78.30	3.12	79.37	3.50	88.90	6.50	165.00	3.78	96.00	2.03	51.50	0.45	11.50	1.40	35.50	0.63	16.00
	63	0630	3.31	84.20	3.37	85.72	3.63	92.25	6.87	174.60	4.38	111.30	2.13	54.00	0.50	12.80	1.38	35.00	0.63	16.00
2.500		0635	3.31	84.20	3.37	85.72	3.63	92.25	6.87	174.60	4.38	111.30	2.13	54.00	0.50	12.80	1.32	33.50	0.63	16.00
	65	0650	3.44	87.40	3.50	88.90	3.87	98.42	6.87	174.60	4.38	111.30	2.13	54.00	0.57	14.60	1.40	35.50	0.63	16.00
2.625*		0666	3.44	87.40	3.50	88.90	3.87	98.42	6.87	174.60	4.38	111.30	2.13	54.00	0.57	14.60	1.40	35.50	0.63	16.00
2.750*		0698	3.56	90.60	3.62	92.07	3.87	98.42	6.87	174.60	4.38	111.30	2.13	54.00	0.57	14.60	1.40	35.50	0.63	16.00
	70	0700	3.56	90.60	3.62	92.07	3.87	98.42	6.87	174.60	4.38	111.30	2.13	54.00	0.57	14.60	1.40	35.50	0.63	16.00
	75	0750	3.81	96.90	3.88	98.43	4.50	114.30	7.48	190.00	4.92	125.00	2.13	54.00	0.59	15.00	1.40	35.50	0.63	16.00
3.000*		0762	3.81	96.90	3.88	98.43	4.50	114.30	7.48	190.00	4.92	125.00	2.13	54.00	0.59	15.00	1.40	35.50	0.63	16.00
3.125*		0794	3.93	100.00	4.00	101.60	4.50	114.30	7.48	190.00	4.96	126.00	2.13	54.00	0.63	16.00	1.40	35.50	0.79	20.00
	80	0800	3.93	100.00	4.00	101.60	4.50	114.30	7.48	190.00	4.96	126.00	2.13	54.00	0.63	16.00	1.40	35.50	0.79	20.00
3.250*		0825	4.06	103.30	4.13	104.78	4.62	117.47	7.99	203.00	5.28	134.00	2.13	54.00	0.63	16.00	1.40	35.50	0.79	20.00
	85	0850	4.18	106.40	4.25	107.95	4.75	120.65	7.99	203.00	5.28	134.00	2.13	54.00	0.63	16.00	1.40	35.50	0.79	20.00
3.375*		0857	4.18	106.40	4.25	107.95	4.75	120.65	7.99	203.00	5.28	134.00	2.13	54.00	0.63	16.00	1.40	35.50	0.79	20.00
3.500*		0889	4.31	109.60	4.38	111.13	4.75	120.65	8.50	216.00	5.67	144.00	2.13	54.00	0.63	16.00	1.40	35.50	0.79	20.00
	90	0900	4.44	112.80	4.50	114.30	5.25	133.40	8.50	216.00	5.67	144.00	2.13	54.00	0.63	16.00	1.40	35.50	0.79	20.00
3.625*		0921	4.44	112.80	4.50	114.30	5.25	133.40	8.50	216.00	5.67	144.00	2.13	54.00	0.63	16.00	1.40	35.50	0.79	20.00
	95	0950	4.56	116.00	4.63	117.48	5.37	136.52	8.50	216.00	5.75	146.00	2.13	54.00	0.63	16.00	1.40	35.50	0.79	20.00
3.750*		0953	4.56	116.00	4.63	117.48	5.37	136.52	8.50	216.00	5.75	146.00	2.13	54.00	0.63	16.00	1.40	35.50	0.79	20.00
	100	1000	4.94	125.60	5.13	130.18	5.75	146.05	9.00	228.60	6.10	155.00	2.24	57.00	0.43	10.80	1.40	35.50	0.79	20.00
4.000*		1016	4.94	125.60	5.13	130.18	5.75	146.05	9.00	228.60	6.10	155.00	2.24	57.00	0.43	10.80	1.40	35.50	0.79	20.00

TIPO 52B/56B

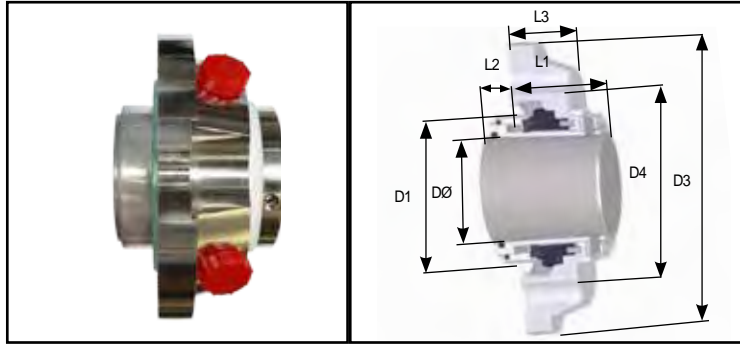

IMPERIAL Y MÉTRICO TAMAÑO DEL EJE

Sello de cartucho rotante, equilibrado, multi-resorte y de diseño modular, con junta tórica y empaque de cuatro pernos. Empaque sencillo de tipo 52B o 56B, con salientes tangenciales internos y externos y de dimensiones apropiadas para empalmes casi universales. Con unas características de diseño que hacen que la pieza resulte fácil de instalar, fiable y económicamente avanzada (véase la ilustración de la página opuesta), junto con unas caras fabricadas a partir de materiales de calidad superior, se obtiene un sello genérico de tipo cartucho muy eficaz y rentable.

TAMAÑO IMPERIAL DEL EJE DØ	MÉTRICO SHAFT SIZE Ø	CÓDIGO DE TAMAÑO	D1 D. E. ROTANTE		CÁMARA DEL SELLO MIN I.D.		CÁMARA DEL SELLO MAX I.D.		GLAND HEIGHT D3		D4 DE MUESCA A MUESCA		L1 LONGITUD OPERATIVA EXTERNA		L2 LONGITUD OPERATIVA INTERNA		L3 ANCHO DEL EMPAQUE		ANCHO DE RANURA DEL EMPAQUE		
			IMPERIAL	MÉTRICO	IMPERIAL	MÉTRICO	IMPERIAL	MÉTRICO	IMPERIAL	MÉTRICO	IMPERIAL	MÉTRICO	IMPERIAL	MÉTRICO	IMPERIAL	MÉTRICO	IMPERIAL	MÉTRICO	IMPERIAL	MÉTRICO	
1.000	25	0250	1.66	42.30	1.73	44.00	1.89	48.00	3.86	98.00	2.34	59.5	1.83	46.40	0.46	11.80	1.42	36.00	0.51	13.00	
			0254	1.66	42.30	1.73	44.00	1.89	48.00	3.86	98.00	2.34	59.5	1.83	46.40	0.46	11.80	1.42	36.00	0.51	13.00
1.125	28	0280	1.81	46.00	1.87	47.50	2.01	51.00	3.86	98.00	2.56	65.0	1.83	46.40	0.46	11.80	1.42	36.00	0.51	13.00	
			0286	1.81	46.00	1.87	47.50	2.01	51.00	3.86	98.00	2.56	65.0	1.83	46.40	0.46	11.80	1.42	36.00	0.51	13.00
1.250	30	0300	1.92	48.90	1.97	50.00	2.17	55.00	4.25	108.00	2.56	74.0	1.83	46.40	0.48	12.30	1.42	36.00	0.51	13.00	
			0317	1.92	48.90	1.97	50.00	2.17	55.00	4.25	108.00	2.91	74.0	1.83	46.40	0.48	12.30	1.42	36.00	0.51	13.00
1.375	32	0320	1.92	48.90	1.97	50.00	2.17	55.00	4.25	108.00	2.91	74.0	1.83	46.40	0.48	12.30	1.42	36.00	0.51	13.00	
			0330	2.07	52.80	2.12	53.90	2.30	58.50	4.25	108.00	2.91	74.0	1.83	46.40	0.52	13.30	1.42	36.00	0.51	13.00
1.500	35	0350	2.07	52.80	2.12	53.90	2.30	58.50	4.25	108.00	2.91	74.0	1.83	46.40	0.52	13.30	1.42	36.00	0.51	13.00	
			0380	2.20	56.00	2.25	57.15	2.44	62.00	4.63	117.50	2.91	74.0	1.83	46.40	0.54	13.80	1.42	36.00	0.51	13.00
1.625	40	0400	2.33	59.20	2.37	60.30	2.60	66.00	4.63	117.50	3.09	78.5	1.83	46.40	0.54	13.80	1.42	36.00	0.51	13.00	
			0412	2.33	59.20	2.37	60.30	2.60	66.00	4.63	117.50	3.09	78.5	1.83	46.40	0.54	13.80	1.42	36.00	0.51	13.00
1.750	42	0420	2.33	59.20	2.37	60.30	2.60	66.00	4.63	117.50	3.09	78.5	1.83	46.40	0.54	13.80	1.42	36.00	0.51	13.00	
			0430	2.45	62.40	2.50	63.50	2.91	74.00	5.26	133.50	3.35	85.0	1.83	46.40	0.54	13.80	1.42	36.00	0.51	13.00
1.875	44	0440	2.45	62.40	2.50	63.50	2.91	74.00	5.26	133.50	3.35	85.0	1.83	46.40	0.54	13.80	1.42	36.00	0.51	13.00	
			0444	2.45	62.40	2.50	63.50	2.91	74.00	5.26	133.50	3.35	85.0	1.83	46.40	0.54	13.80	1.42	36.00	0.51	13.00
2.000	45	0450	2.45	62.40	2.50	63.50	2.91	74.00	5.26	133.50	3.35	85.0	1.83	46.40	0.54	13.80	1.42	36.00	0.51	13.00	
			0476	2.59	65.80	2.62	66.67	2.91	74.00	5.26	133.50	3.39	86.0	1.83	46.40	0.62	15.80	1.42	36.00	0.63	16.00
2.125	48	0480	2.59	65.80	2.62	66.67	2.91	74.00	5.26	133.50	3.39	86.0	1.83	46.40	0.62	15.80	1.42	36.00	0.63	16.00	
			0500	2.70	68.80	2.75	69.85	3.11	79.00	5.89	149.50	3.78	96.0	1.94	49.40	0.50	12.80	1.54	39.00	0.63	16.00
2.250	50	0508	2.70	68.80	2.75	69.85	3.11	79.00	5.89	149.50	3.78	96.0	1.94	49.40	0.50	12.80	1.54	39.00	0.63	16.00	
			0539	2.83	71.90	2.87	73.02	3.25	82.55	5.89	149.50	3.88	98.5	1.94	49.40	0.50	12.80	1.54	39.00	0.63	16.00
2.375	55	0550	2.96	75.20	3.01	76.50	3.37	85.72	5.89	149.50	3.88	98.5	1.94	49.40	0.50	12.80	1.54	39.00	0.63	16.00	
			0571	2.96	75.20	3.01	76.50	3.37	85.72	5.89	149.50	3.88	98.5	1.94	49.40	0.50	12.80	1.54	39.00	0.63	16.00
2.500	60	0600	3.08	78.30	3.12	79.37	3.50	88.90	6.38	162.00	3.90	99.0	2.03	51.50	0.45	11.50	1.61	41.00	0.63	16.00	
			0603	3.08	78.30	3.12	79.37	3.50	88.90	6.38	162.00	3.90	99.0	2.03	51.50	0.45	11.50	1.61	41.00	0.63	16.00
2.625*	63	0630	3.31	84.20	3.37	85.72	3.63	92.25	6.75	171.50	3.90	99.0	2.13	54.00	0.50	12.80	1.61	41.00	0.63	16.00	
			0635	3.31	84.20	3.37	85.72	3.63	92.25	6.75	171.50	3.90	99.0	2.13	54.00	0.50	12.80	1.61	41.00	0.63	16.00
2.750*	65	0650	3.44	87.40	3.50	88.90	3.87	98.42	6.75	171.50	4.50	114.3	2.13	54.00	0.57	14.60	1.61	41.00	0.63	16.00	
			0666	3.44	87.40	3.50	88.90	3.87	98.42	6.75	171.50	4.50	114.3	2.13	54.00	0.57	14.60	1.61	41.00	0.63	16.00
3.000*	70	0700	3.56	90.60	3.62	92.07	3.87	98.42	6.75	171.50	4.50	114.3	2.13	54.00	0.57	14.60	1.61	41.00	0.63	16.00	
			0750	3.81	96.90	3.88	98.43	4.50	114.30	7.38	187.50	5.04	128.0	2.13	54.00	0.59	15.00	1.61	41.00	0.63	16.00
3.125*	75	0762	3.81	96.90	3.88	98.43	4.50	114.30	7.38	187.50	5.04	128.0	2.13	54.00	0.59	15.00	1.61	41.00	0.63	16.00	
			0794	3.93	100.00	4.00	101.60	4.50	114.30	7.38	187.50	5.08	129.0	2.13	54.00	0.63	16.00	1.61	41.00	0.79	20.00
3.250*	80	0800	3.93	100.00	4.00	101.60	4.50	114.30	7.38	187.50	5.08	129.0	2.13	54.00	0.63	16.00	1.61	41.00	0.79	20.00	
			0825	4.06	103.30	4.13	104.78	4.62	117.47	7.87	200.00	5.08	129.0	2.13	54.00	0.63	16.00	1.61	41.00	0.79	20.00
3.375*	85	0850	4.18	106.40	4.25	107.95	4.75	120.65	7.87	200.00	5.39	137.0	2.13	54.00	0.63	16.00	1.61	41.00	0.79	20.00	
			0857	4.18	106.40	4.25	107.95	4.75	120.65	7.87	200.00	5.39	137.0	2.13	54.00	0.63	16.00	1.61	41.00	0.79	20.00
3.500*	90	0889	4.31	109.60	4.38	111.13	4.75	120.65	7.87	200.00	5.79	147.0	2.13	54.00	0.63	16.00	1.61	41.00	0.79	20.00	
			0900	4.44	112.80	4.50	114.30	5.25	133.40	7.87	200.00	5.79	147.0	2.13	54.00	0.63	16.00	1.61	41.00	0.79	20.00
3.625*	95	0921	4.44	112.80	4.50	114.30	5.25	133.40	8.39	213.00	5.79	147.0	2.13	54.00	0.63	16.00	1.61	41.00	0.79	20.00	
			0950	4.56	116.00	4.63	117.48	5.37	136.52	8.39	213.00	5.87	149.0	2.13	54.00	0.63	16.00	1.61	41.00	0.79	20.00
3.750*	100	0953	4.56	116.00	4.63	117.48	5.37	136.52	8.39	213.00	5.87	149.0	2.13	54.00	0.63	16.00	1.61	41.00	0.79	20.00	
			1000	4.94	125.60	5.13	130.18	5.75	146.05	9.27	235.50	6.22	158.0	2.24	57.00	0.43	10.80	1.61	41.00	0.79	20.00
4.000*			1016	4.94	125.60	5.13	130.18	5.75	146.05	9.27	235.50	6.22	158.0	2.24	57.00	0.43	10.80	1.61	41.00	0.79	20.00

Sello de Tipo Resorte Ondulado

Sección 9

TIPO 1677

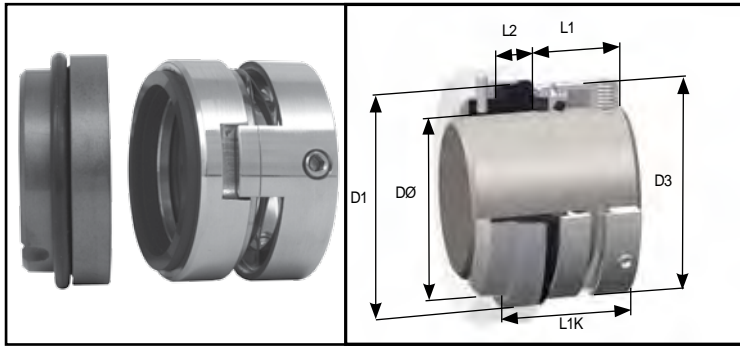

Sello de resorte ondulado sinusoidal con junta tórica montada comúnmente utilizado en las industrias químicas Europeas. Fabricado para adaptarse a dimensiones DIN24960 (EN12756).

El Tipo 1677 se suministra con un retenedor de cabeza de acero inoxidable y cara insertada. O crecientemente más como el Tipo 1677M con cabeza monolítica; vea la página siguiente. Disponible como ensamble estándar con un asiento con junta tórica Tipo 8 DIN LONG, con provisión anti rtación.

TAMAÑOS ESTANDAR

TAMAÑO MÉTRICO DEL EJE DØ	CÓDIGO DE TAMAÑO	D1	D3	L1	L2	L1K	ANCHURA DE LA RANURA	PROFUNDIDAD DE LA RANURA
14*	0140	25.00	24.00	25.00	10.00	35.00	4.00	5.00
16	0160	27.00	26.00	25.00	10.00	35.00	4.00	5.00
18	0180	33.00	32.00	26.00	11.50	37.50	4.00	5.50
20	0200	35.00	34.00	26.00	11.50	37.50	4.00	5.50
22	0220	37.00	36.00	26.00	11.50	37.50	4.00	5.50
24	0240	39.00	38.00	28.50	11.50	40.00	4.00	5.50
25	0250	40.00	39.00	28.50	11.50	40.00	4.00	5.50
28	0280	43.00	42.00	31.00	11.50	42.50	4.00	5.50
30	0300	45.00	44.00	31.00	11.50	42.50	4.00	5.50
32	0320	48.00	46.00	31.00	11.50	42.50	4.00	5.50
33	0330	48.00	47.00	31.00	11.50	42.50	4.00	5.50
35	0350	50.00	49.00	31.00	11.50	42.50	4.00	5.50
38	0380	56.00	54.00	31.00	14.00	45.00	5.00	5.50
40	0400	58.00	56.00	31.00	14.00	45.00	5.00	5.50
43	0430	61.00	59.00	31.00	14.00	45.00	5.00	5.50
45	0450	63.00	61.00	31.00	14.00	45.00	5.00	5.50
48	0480	66.00	64.00	31.00	14.00	45.00	5.00	5.50
50	0500	70.00	66.00	32.50	15.00	47.50	5.00	5.50
53	0530	73.00	69.00	32.50	15.00	47.50	5.00	5.50
55	0550	75.00	71.00	32.50	15.00	47.50	5.00	5.50
58	0580	78.00	78.00	37.50	15.00	52.50	5.00	5.50
60	0600	80.00	80.00	37.50	15.00	52.50	5.00	5.50
63	0630	83.00	83.00	37.50	15.00	52.50	5.00	5.50
65	0650	85.00	85.00	37.50	15.00	52.50	5.00	5.50
68	0680	90.00	88.00	34.50	18.00	52.50	5.00	5.50
70	0700	92.00	89.00	42.00	18.00	60.00	5.00	5.50
75	0750	97.00	96.00	42.00	18.00	60.00	5.00	5.50
80	0800	105.00	104.00	41.80	18.20	60.00	5.00	5.50
85	0850	110.00	108.00	41.80	18.20	60.00	5.00	5.50
90	0900	115.00	114.00	46.80	18.20	65.00	5.00	5.50
95	0950	120.00	118.00	47.80	17.20	65.00	5.00	5.50
100	1000	125.00	124.00	47.80	17.20	65.00	5.00	5.50

TIPO 1677M

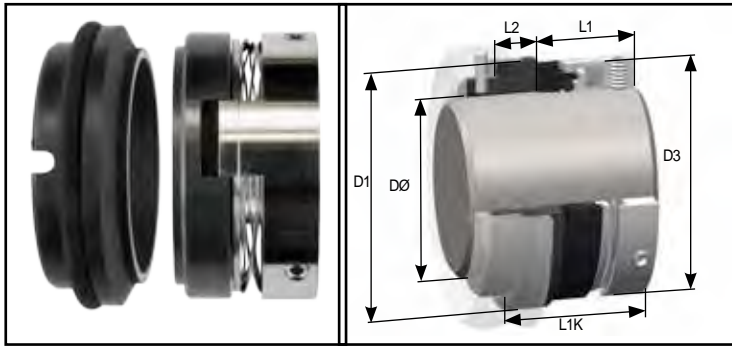

Se trata de un sello de junta tórica y resorte ondulado sinusoidal que se utiliza con frecuencia en las industrias europeas que realizan procesos químicos. Está fabricado para ajustarse a las dimensiones DIN24960 (EN12756).

El tipo 1677M presenta una cabeza monolítica en lugar de las caras insertadas del tipo 1677; véase la página opuesta. Se suministra como ensamble estándar con asiento de junta tórica tipo 8DIN Long dotada de dispositivo antirotación. En la imagen se muestra la cara fija, monolítica, hecha en carbono como material seleccionado.

TAMAÑOS ESTANDAR

TAMAÑO MÉTRICO DEL EJE DØ	CÓDIGO DE TAMAÑO	D1	D3	L1	L2	L1K	ANCHURA DE LA RANURA	PROFUNDIDAD DE LA RANURA
14*	0140	25.00	24.00	25.00	10.00	35.00	4.00	5.00
16	0160	27.00	26.00	25.00	10.00	35.00	4.00	5.00
18	0180	33.00	32.00	26.00	11.50	37.50	4.00	5.50
20	0200	35.00	34.00	26.00	11.50	37.50	4.00	5.50
22	0220	37.00	36.00	26.00	11.50	37.50	4.00	5.50
24	0240	39.00	38.00	28.50	11.50	40.00	4.00	5.50
25	0250	40.00	39.00	28.50	11.50	40.00	4.00	5.50
28	0280	43.00	42.00	31.00	11.50	42.50	4.00	5.50
30	0300	45.00	44.00	31.00	11.50	42.50	4.00	5.50
32	0320	48.00	46.00	31.00	11.50	42.50	4.00	5.50
33	0330	48.00	47.00	31.00	11.50	42.50	4.00	5.50
35	0350	50.00	49.00	31.00	11.50	42.50	4.00	5.50
38	0380	56.00	54.00	31.00	14.00	45.00	5.00	5.50
40	0400	58.00	56.00	31.00	14.00	45.00	5.00	5.50
43	0430	61.00	59.00	31.00	14.00	45.00	5.00	5.50
45	0450	63.00	61.00	31.00	14.00	45.00	5.00	5.50
48	0480	66.00	64.00	31.00	14.00	45.00	5.00	5.50
50	0500	70.00	66.00	32.50	15.00	47.50	5.00	5.50
53	0530	73.00	69.00	32.50	15.00	47.50	5.00	5.50
55	0550	75.00	71.00	32.50	15.00	47.50	5.00	5.50
58	0580	78.00	78.00	37.50	15.00	52.50	5.00	5.50
60	0600	80.00	80.00	37.50	15.00	52.50	5.00	5.50
63	0630	83.00	83.00	37.50	15.00	52.50	5.00	5.50
65	0650	85.00	85.00	37.50	15.00	52.50	5.00	5.50
68	0680	90.00	88.00	34.50	18.00	52.50	5.00	5.50
70	0700	92.00	89.00	42.00	18.00	60.00	5.00	5.50
75	0750	97.00	96.00	42.00	18.00	60.00	5.00	5.50
80	0800	105.00	104.00	41.80	18.20	60.00	5.00	5.50
85	0850	110.00	108.00	41.80	18.20	60.00	5.00	5.50
90	0900	115.00	114.00	46.80	18.20	65.00	5.00	5.50
95	0950	120.00	118.00	47.80	17.20	65.00	5.00	5.50
100	1000	125.00	124.00	47.80	17.20	65.00	5.00	5.50

TIPO 1678

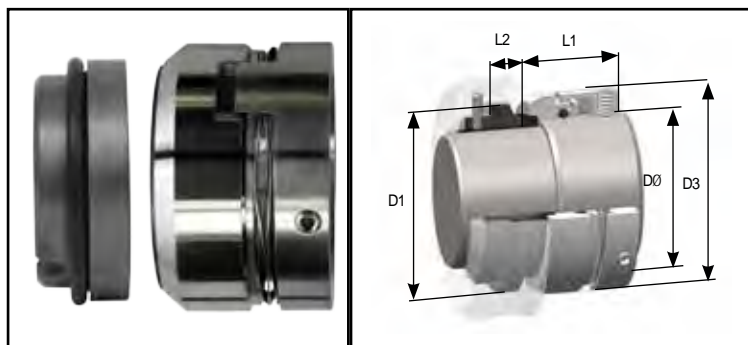

Sello de resorte ondulado balanceado, junta tórica montada, eje escalonado, similar al Tipo 1677, más comúnmente utilizado en aplicaciones de bombas de mayor presión. Todos los Tipos 1677, 1677M y 1678 tienen resortes ondulados sinusoidal continuos sin juntas o puntos de soldadura, para una mayor confiabilidad del resorte. Disponible como ensamble estándar con un asiento Tipo 8 escalonado por tamaño con junta tórica con provisión anti rotación. La ilustración es de estacionario monolítico SIC.

TAMAÑOS ESTANDAR

TAMAÑO DEL EJE DEL SELLO DØ	CODIGO DE TAMAÑO DEL SELLO	TAMAÑO DEL EJE DEL ASIENTO	D1	D3	L1	L2	ANCHO DE RANURA DE ASIENTO	PROFUNDIDAD DE RANURA DE ASIENTO
18*	0180	14	25.00	32.00	32.50	10.00	4.00	5.00
20*	0200	16	27.00	34.00	32.50	10.00	4.00	5.00
22*	0220	18	33.00	36.00	33.50	11.50	4.00	5.50
24*	0240	20	35.00	38.00	33.50	11.50	4.00	5.50
28	0280	24	39.00	42.00	36.00	11.50	4.00	5.50
30	0300	25	40.00	44.00	36.00	11.50	4.00	5.50
33	0330	28	43.00	47.00	38.50	11.50	4.00	5.50
35	0350	30	45.00	49.00	38.50	11.50	4.00	5.50
38	0380	33	48.00	54.00	38.50	11.50	4.00	5.50
40	0400	35	50.00	56.00	38.50	11.50	4.00	5.50
43	0430	38	56.00	59.00	38.50	14.00	5.00	5.50
45	0450	40	58.00	61.00	38.50	14.00	5.00	5.50
50*	0500	45	63.00	66.00	38.50	14.00	5.00	5.50
53*	0530	48	66.00	69.00	38.50	14.00	5.00	5.50
55*	0550	50	70.00	71.00	42.50	15.00	5.00	5.50
60*	0600	55	75.00	80.00	42.50	15.00	5.00	5.50
65*	0650	60	80.00	85.00	47.50	15.00	5.00	5.50

TIPO 1688

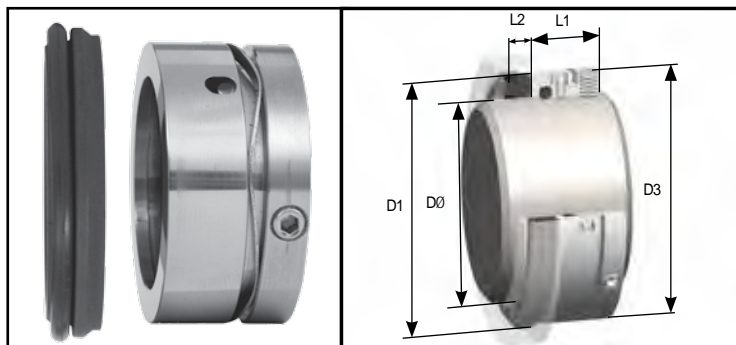

Sello mecánico de resorte ondulado de Junta tórica montada con sección transversal estrecha, longitud de trabajo corta y tornillo de ajuste impulsado. Generalmente se instalan en la mayoría de bombas del rotor lobular, donde el doble eje y el diseño de bomba compacto hacen de este sello muy compacto una solución ideal. Las bombas de rotor lobular se encuentran mayormente en las industrias de procesos, alimentos y productos lácteos. El Tipo 1688 ha sido diseñado de forma óptima para tales espacios reducidos y aplicaciones higiénicas. Y más beneficios en nuestra cabeza monolítica y en resorte ondulado sinusoidal de una pieza.

TAMAÑO IMPERIAL DEL EJE DØ	TAMAÑO MÉTRICO DEL EJE DØ	CÓDIGO DE TAMAÑO	D1	D3	L1	L2
0.625		0158	28.50	27.00	19.10	5.32
	16	0160	28.50	27.00	19.10	5.32
0.750		0191	31.70	30.00	19.10	5.32
	24	0240	35.40	34.10	19.10	6.62
	28	0280	42.00	39.00	19.10	6.62
1.125		0286	41.20	39.50	19.10	6.62
	30	0300	42.70	41.00	19.10	6.62
1.250		0317	44.40	42.40	19.10	6.62
	32	0320	44.40	42.40	19.10	6.62
1.375		0349	47.60	45.50	19.10	6.62
	35	0350	47.60	45.50	19.10	6.62
	38	0380	53.90	51.80	21.10	7.12
1.500		0381	53.90	51.80	21.10	7.12
1.750		0444	60.30	58.20	21.10	7.12
1.875		0476	63.50	61.40	21.10	7.12
	50	0500	63.90	61.90	21.10	7.12
2.000		0508	66.60	64.60	21.10	8.62
2.125		0539	73.02	71.00	22.10	8.62
	54	0540	73.95	71.00	22.10	8.62
	54.6	0546	75.00	72.00	22.10	8.62
	55	0550	75.00	72.00	22.10	8.62
	63	0630	83.00	79.30	25.80	7.83
2.500		0635	88.90	79.30	25.80	7.83
2.750		0698	95.25	90.80	25.80	7.83
2.875		0730	98.43	94.00	25.80	7.83
	75	0750	100.40	96.00	25.80	7.83
3.000		0762	101.60	96.90	25.80	7.83
	80	0800	104.00	101.00	25.80	7.83
	95	0950	125.00	116.00	25.80	7.83
	100	1000	130.00	121.00	25.80	7.83

Sellos para Bomba de Agua

Sección 10

SELLOS ADAPTABLES A APLICACIONES DE PISCINAS Y SPA



Para American Products® 397102, Premier® 31-813 & P19-0, Swim-Rite®, Waterway® & Wet Institute® models.



Para Calpeda® & I.T.T. Lowara® models.

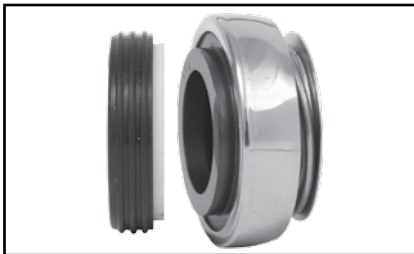

Para Doll®, Hydronaut® 100, Kripsol® Ondina, & Structural® 100.



Para Hayward® Cup Mount, Jacuzzi® 10.486 & 10.487, Showertux® 0755L, Vico® & Premier®.



Para Sta-Rite® 5P2R.

- | | |
|--------------------|-----------------------|
| Acura Spa Systems® | I.T.T. Gemini® |
| American Products® | I.T.T. Hydro-Air® |
| Ampro-Diaclear® | I.T.T. Lowara® |
| Anthony® | I.T.T. Marlow® |
| Aqua-Flo® | Jacuzzi® |
| Arneson® | Jandy® |
| Astral® | Jet Stream® |
| Badu® | Kripsol® |
| Baker-Hydro® | Lee Howl® |
| Calpeda® | Lomart® |
| Certikin® | Mega® |
| Challenger® | Modern® |
| Christ Kennicott® | Muskin® |
| Columbia® | Nocchi® |
| D.A.B.® | Pacific Fabrications® |
| Doll® | Pentair® |
| Doughboy® | Plastica® |
| Dynamo® | Polaris® |
| Ebara® | Premier® |
| Espa® | Purex® |
| Eurostar® | Showertux® |
| Fibrepool® | Speck® |
| Fluvo® | Sta-Rite Industries® |
| G.G. Industries® | Structural® |
| Goldcoast® | Stuart Turner® |
| Grundfos® | Swim-Rite® |
| Hayward® | Swim-Quip® |
| Hydra-Bath® | Vico® |
| Hydronaut® | Waterco® |
| Hydrotech® | Waterway Plastics® |
| I.T.T. Argonaut® | Wet Institute® |



Para Astral® Flipper® (post 1986) & Sprint®

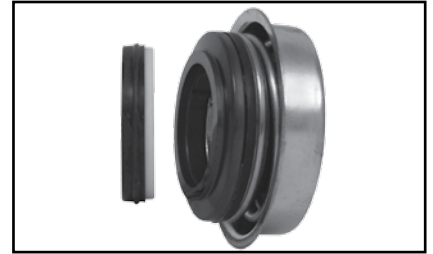

Para Lee Howl® 4277 & 4278



Para Modern® models



Para Purex® P28280



Para Sta-Rite® U109-136SS

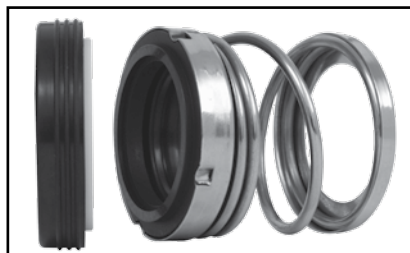

Para Sta-Rite® U109-220

TIPO 18

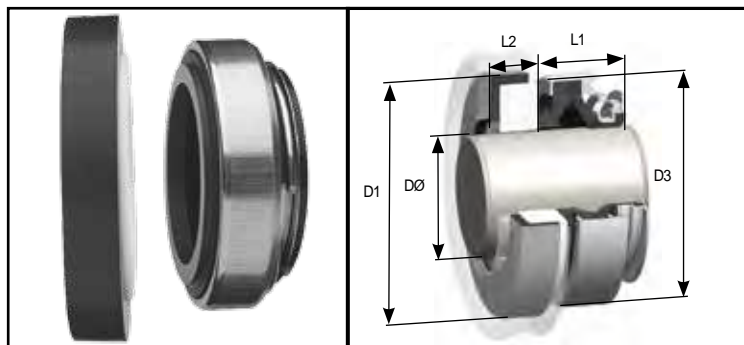

Sello con fuelle de goma adjunta, compacto, con estacionario de capa montada con perfil exterior suave. La longitud de trabajo muy corta hace al Tipo 18 ideal para equipamiento donde el espacio de la recámara del sello es reducido.

Los Tipo 18 rotativos se suministran con un retenedor de metal "top hat" insertado en la cola del sello para proporcionar soporte a los fuelles previo a la instalación. Por favor, remueva este previo a la instalación.

TAMAÑOS ESTANDAR

TAMAÑO MÉTRICO DEL EJE DØ	CÓDIGO DE TAMAÑO	D1	D3	L1	L2
8	0080	26.00	24.00	11.00	8.00
8*	0080.A	17.95	20.00	11.00	4.80
10	0100	26.00	24.00	11.00	8.00
11	0110	26.00	24.00	11.00	8.00
12	0120	26.00	24.00	11.00	8.00
12*	0120.B	26.00	24.00	13.00	8.00
12*	0120.C	35.00	32.00	13.00	8.00
13	0130	26.00	24.00	13.00	8.00
13*	0130.C	26.00	24.00	13.00	5.50
14	0140	35.00	32.00	13.00	8.00
14*	0140.A	38.00	32.00	13.00	8.00
14*	0140.B	29.50	32.00	13.00	7.95
15	0150	38.00	35.00	13.00	8.00
15*	0150.B	29.50	32.00	13.00	7.95
16	0160	38.00	35.00	13.00	8.00
16*	0160.B	42.00	39.00	13.00	8.00
17	0170	42.00	39.00	13.00	8.00
18	0180	42.00	39.00	13.00	8.00
19	0190	42.00	39.00	13.00	8.00
20	0200	42.00	39.00	13.00	8.00
20*	0200.A	35.00	35.00	17.00	7.50
20*	0200.B	45.00	42.00	13.00	10.00
22	0220	45.00	42.00	13.00	10.00
23	0230	50.00	47.00	14.00	10.00
24	0240	50.00	47.00	14.00	10.00
24*	0240.B	42.00	42.00	13.00	9.00
25	0250	50.00	47.00	14.00	10.00
25*	0250.A	50.00	42.00	14.00	10.00
25*	0250.B	39.50	42.00	14.00	8.00
27	0270	50.00	47.00	15.00	10.00
28	0280	57.00	54.00	15.00	10.00
30	0300	57.00	54.00	15.00	10.00
32	0320	57.00	54.00	15.00	10.00
35	0350	63.00	60.00	16.00	10.00
38	0380	68.00	65.00	17.00	12.00
40	0400	68.00	65.00	17.00	12.00
45	0450	73.00	70.00	20.00	12.00
50	0500	88.00	85.00	23.00	15.00
55	0550	88.00	85.00	23.00	15.00
60	0600	110.00	105.00	30.00	15.00
65	0650	110.00	105.00	30.00	15.00
70	0700	110.00	105.00	32.00	15.00

TIPO 60

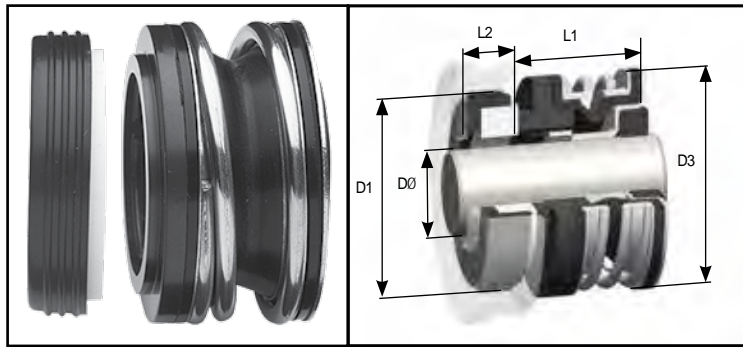

Sello de fuelle de goma, cilindro montado, de diseño unificado compacto, con anillo elastómero de eje de impulsión.

Diseño efectivo y de fácil instalación, este es un sello común para aplicaciones de tareas generales de baja presión sobre ejes de diámetro pequeño.

Suministrado como estándar con asientos de capa montada, pero también disponible con asientos de junta tórica montada para las mismas dimensiones de instalación.

TAMAÑOS ESTANDAR

TAMANO IMPERIAL DEL EJE DØ	CÓDIGO DE TAMAÑO	D1		D3		L1		L2	
		IMPERIAL	MÉTRICO	IMPERIAL	MÉTRICO	IMPERIAL	MÉTRICO	IMPERIAL	MÉTRICO
0.375	0095	0.875	22.23	0.937	23.80	0.631	16.02	0.244	6.20
0.500	0127	1.000	25.40	1.062	26.97	0.654	16.60	0.244	6.20
0.625	0158	1.250	31.75	1.218	30.94	0.737	18.71	0.405	10.29
0.750	0191	1.375	34.93	1.343	34.11	0.737	18.71	0.405	10.29
1.000	0254	1.625	41.28	1.732	44.00	0.812	20.63	0.437	11.10

TIPO 70

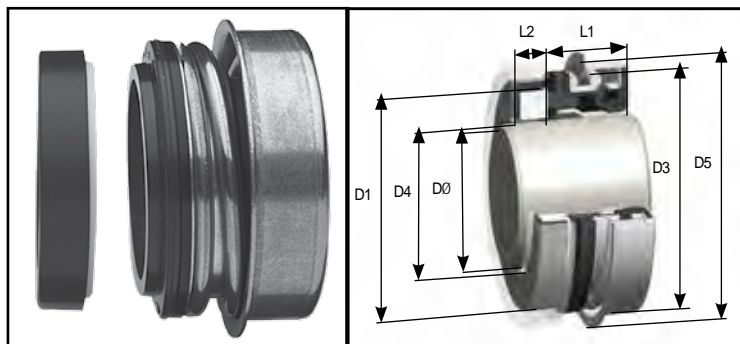

Sello de fuelle elastómero unificado con base estacionaria, utilizado en aplicaciones de diámetro pequeño de eje. El diseño compacto y unificado proporciona una excelente flexibilidad acomodando desalineaciones de eje y con materiales de cara de sello de calidad, para ampliar el rendimiento del sello y su vida. El adecuado espacio del eje permite a un tamaño ser utilizado en un número de tamaños de eje, mientras que la base estacionaria aumenta las capacidades de velocidad de rotación bidireccional del sello.

TAMAÑOS ESTANDAR

TAMANO IMPERIAL DEL EJE DØ	CÓDIGO DE TAMAÑO	D1		D3		D4		D5		L1		L2	
		IMPERIAL	MÉTRICO	IMPERIAL	MÉTRICO	IMPERIAL	MÉTRICO	IMPERIAL	MÉTRICO	IMPERIAL	MÉTRICO	IMPERIAL	MÉTRICO
0.500	0127	0.984	25.00	1.124	28.56	0.559	14.20	1.248	31.70	0.520	13.20	0.197	5.00
0.625	0158	1.220	31.00	1.435	36.45	0.717	18.20	1.625	41.27	0.583	14.80	0.197	5.00
0.750	0191	1.378	35.00	1.575	40.00	0.843	21.40	1.720	43.70	0.610	15.50	0.197	5.00
1.125	0286	1.890	48.00	2.047	52.00	1.220	31.00	2.250	57.15	0.748	19.00	0.315	8.00

TIPO 65

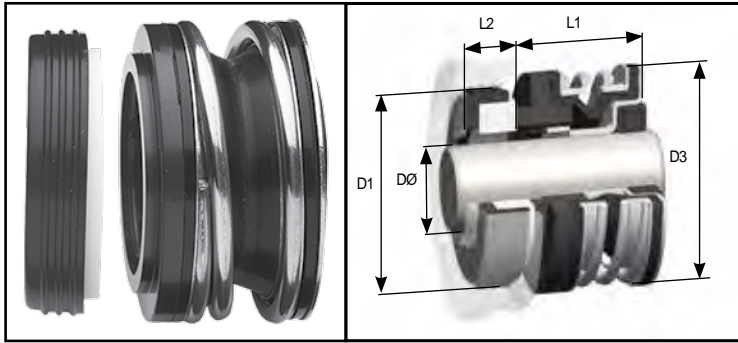

Sello con fuelle de goma y cilindro montado, con anillo de eje de impulsión. Similar al Tipo 60 pero con dimensiones para adaptarse a las estándar comunes Americanas.

Diseño efectivo y de fácil instalación, este es un sello común para aplicaciones de tareas generales de baja presión sobre ejes de diámetro pequeño. Suministrado como estándar con un asiento de capa montada, pero también disponible con asientos de junta tórica montada para las mismas dimensiones de instalación.

TAMAÑOS ESTANDAR

TAMANO IMPERIAL DEL EJE DØ	CÓDIGO DE TAMAÑO	D1		D3		L1		L2	
		IMPERIAL	MÉTRICO	IMPERIAL	MÉTRICO	IMPERIAL	MÉTRICO	IMPERIAL	MÉTRICO
0.375	0095	1.000	25.40	1.062	26.97	0.656	16.66	0.312	7.92
0.500	0127	1.000	25.40	1.062	26.97	0.656	16.66	0.312	7.92
0.625	0158	1.250	31.75	1.218	30.94	0.718	18.24	0.406	10.31
0.750	0191	1.375	34.93	1.343	34.11	0.718	18.24	0.406	10.31
1.000	0254	1.625	41.28	1.732	44.00	0.812	20.62	0.437	11.10

TIPO 75

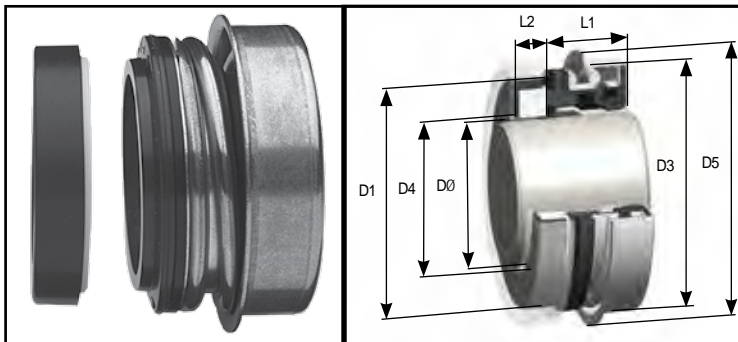

Sello de fuelle elastómero unificado con base estacionaria, utilizado en aplicaciones de diámetro pequeño de eje. El diseño compacto y unificado proporciona una excelente flexibilidad acomodando desalineaciones de eje y con materiales de cara de sello de calidad, para ampliar el rendimiento del sello y su vida. El adecuado espacio del eje permite a un tamaño ser utilizado en un número de tamaños de eje, mientras que la base estacionaria aumenta las capacidades de velocidad de rotación bidireccional del sello.

TAMAÑOS ESTANDAR

TAMANO IMPERIAL DEL EJE DØ	CÓDIGO DE TAMAÑO	D1		D3		D4		D5		L1		L2	
		IMPERIAL	MÉTRICO	IMPERIAL	MÉTRICO	IMPERIAL	MÉTRICO	IMPERIAL	MÉTRICO	IMPERIAL	MÉTRICO	IMPERIAL	MÉTRICO
0.500	0127	1.000	25.40	1.124	28.56	0.559	14.20	1.248	31.70	0.543	13.79	0.312	7.93
0.625	0158	1.250	31.75	1.435	36.45	0.717	18.20	1.625	41.27	0.605	15.36	0.406	10.31
0.750	0191	1.375	34.93	1.575	40.00	0.843	21.40	1.720	43.70	0.605	15.36	0.406	10.31

Sellos disponibles para Bombas O.E.M.

Sección **11a**

SELLOS PARA BOMBAS ALLWEILER®

TIPO 8W ADAPTABLEA BOMBAS SERIE BAS, SPF, ZAS Y ZASV

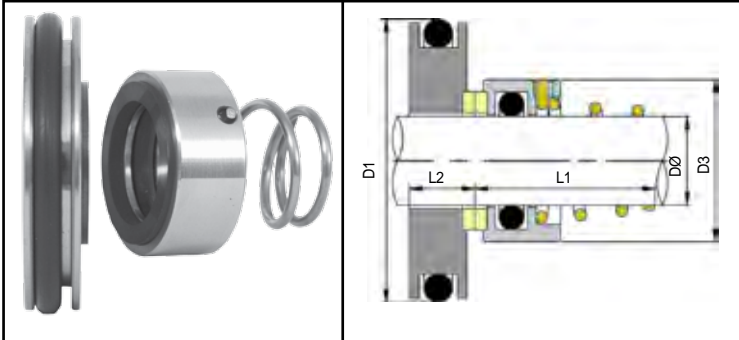

Sellos de resorte cónico de junta tórica montada con estacionarios distintivos, adaptable a las cámaras de sello de bombas husillo o tornillo, series "BAS, SPF, ZAS y ZASV", comúnmente encontrados en motores de barcos en tareas de petróleo y combustibles. Los resortes con rotación horaria son los estándar.

TAMAÑO DE EJE DØ	CÓDIGO DE TAMAÑO	D1	D3	L1	L2
15.00	0150	38.00	24.00	15.00	8.00
20.00	0200	45.00	31.00	19.50	8.50

TIPO 8X ADAPTABLEA BOMBAS SERIE SOB Y SOH

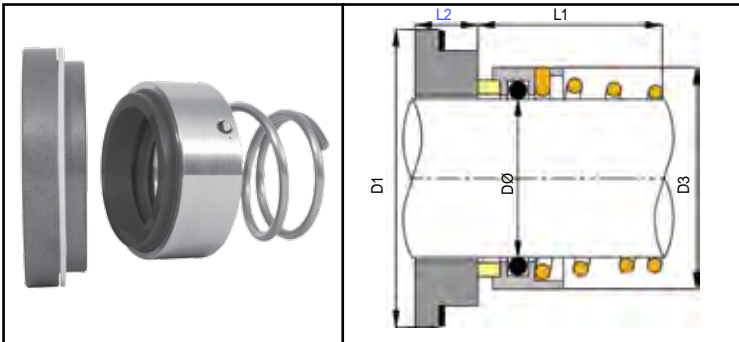

Sellos de 22mm de resorte cónico y junta tórica montada con distintivos anillos de asiento de junta montada, para adaptarse a bombas serie "SOB" y "SOH", comúnmente encontradas en lasa de máquinas de barcos. Los resortes con rotación horaria son los estándar.

TAMAÑO DE EJE DØ	CÓDIGO DE TAMAÑO	D1	D3	L1	L2
22.00*	0220	44.00	33.00	21.50	11.25

TIPO 82A ADAPTABLEA BOMBAS SERIE L Y LV

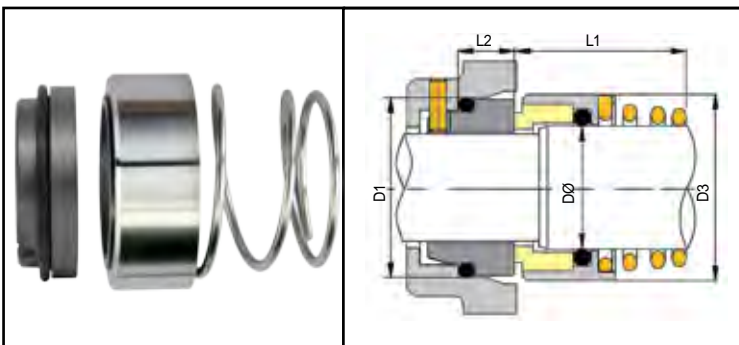

Sellos balanceados de eje escalonado y resorte cónico de junta tórica montada con estacionarios de junta tórica montada, adaptable a dimensiones específicas de bombas comúnmente de aplicaciones marinas, series "L y LV". Las bombas "LV" tienen ejes verticales y solamente requieren un sello de rotación en sentido horario, pero la serie "L" es para bombas horizontales de dos extremos y requiere un sello en sentido horario y otro en anti horario por bomba.

Muchas bombas Allweiler aceptan sellos de gama estándar, tales como los tipos 8DIN y 8DINS. Algunos de los sellos se detallan aquí o en las secciones anteriores del catálogo. Si usted no puede encontrar lo que necesita, por favor contáctenos con los detalles O.E.M. para un cruce de referencia en nuestra base de datos.

TAMAÑO DE EJE DØ	CÓDIGO DE TAMAÑO	D1	D3	L1	L2
28.00*	0330	43.00	46.00	39.50	8.5
30.00*	0350	45.00	49.00	39.50	9.0
45.00*	0500	63.00	66.00	55.00	9.0

TIPO 198 SELLOS ADAPT ABLE ANDRITZ® BOMBAS

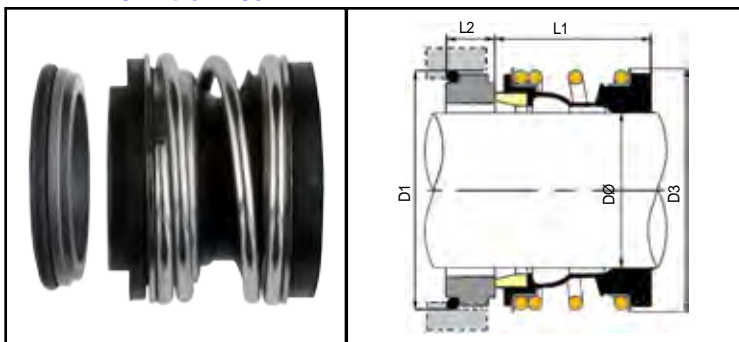

Sellos con fuelle de goma de junta tórica montada para dimensiones DIN24960 / EN12756, pero con un perfil de cara rotativa balanceado y perfiles estacionarios especiales, adaptables a servicio de bombas centrífugas Andritz® serie "S", comúnmente encontradas en el procesamiento de papel y celulosa.

TAMAÑO DE EJE DØ	CÓDIGO DE TAMAÑO	D1	D3	L1	L2
38.00	0380	56.00	57.30	36.00	9.00
48.00	0480	66.00	69.00	36.00	9.00
53.00	0530	73.00	76.00	36.50	11.00
65.00*	0650	85.00	90.00	41.50	11.00
90.00*	0900	115.00	126.00	51.00	14.00

SELLOS PARA BOMBAS EBARA®

sellos adaptables a bombas Ebara®, especialmente modelos Europeos, incluyendo muchos sellos de gama estándar, tales como el Tipo 13, 13DIN y 126. Los siguientes son sellos de dimensiones específicas, diseñadas para adaptarse a las dimensiones internas de ciertas bombas Ebara®.

TIPO 198 ADAPTABLEA BOMBAS DE SERIE EVM Y EVMW

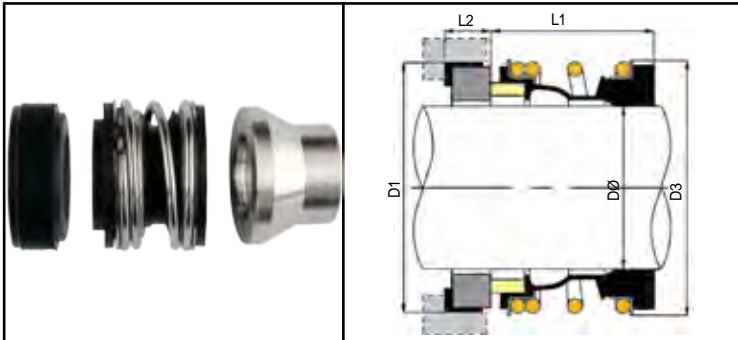

Sellos de fuelle de goma con estacionarios de capa montada y anillos espaciadores de acero inoxidable, para adaptarse a dimensiones internas de bombas de etapas múltiples Ebara® "EVM" y "EVMW".

TAMAÑO DE EJE DØ	CÓDIGO DE TAMAÑO	D1	D3	L1	L2
0.500	0127	23.00	24.00	15.00	8.60
16.00	0160	26.00	27.10	17.00	10.00
20.00	0200	35.00	36.00	21.50	11.50
28.00*	0280	43.00	47.00	26.50	10.00

TIPO 260A ADAPTABLES A BOMBAS DE SERIE BEST, RIGHT Y DW.

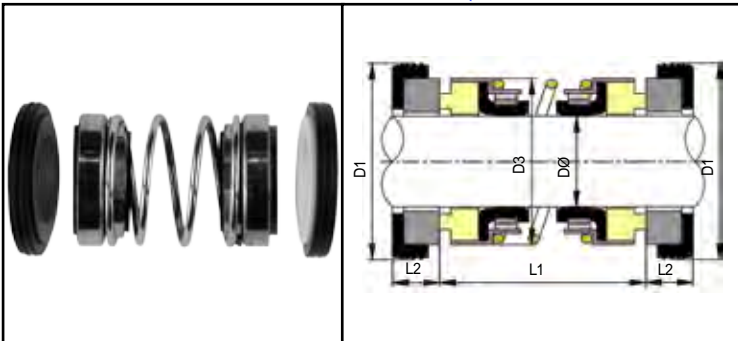

Sellos de dos extremos de diafragma de goma con estacionarios de capa montada, para adaptarse a dimensiones internas de bombas sumergibles pequeñas Ebara® serie "Best", "Right" y "DW". Este tipo de sello común también es utilizado por otros fabricantes de bombas para las pequeñas bombas sumergibles portátiles.

TAMAÑO DE EJE DØ	CÓDIGO DE TAMAÑO	D1	D3	L1	L2
14.00	0140	30.00	20.00	26.00	5.00
15.00	0150	30.00	20.00	26.00	5.00
16.00	0160	30.00	20.00	26.00	5.00

SELLOS ADAPTABLES A BOMBAS EUREKA®

TIPO 277 ADAPTABLE A BOMBAS DE SERIE CG

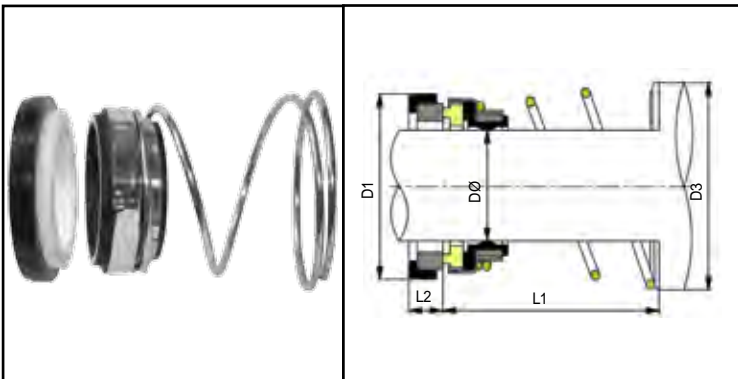

sellos de gama estándar adaptables a varias bombas Eureka® (ahora parte de Hamworthy®, anteriormente Thune-Eureka®). El Tipo 277 es un sello de diafragma elastómero, con sello de cono invertido para satisfacer específicamente las bombas centrífugas serie "CG", ampliamente utilizado en aplicaciones marinas.

TAMAÑO DE EJE DØ	CÓDIGO DE TAMAÑO	D1	D3	L1	L2	O.E.M. REF.
29.00	0290	47.63	46.00	32.00	11.99	CGA
35.00	0350	53.98	53.00	31.50	11.99	CGB
41.00	0410	60.35	59.30	32.50	11.99	CGC
48.00	0480	66.70	66.00	38.50	11.99	CGD
54.00	0540	73.05	70.00	41.00	13.50	CGE

TIPO 278 ADAPTABLE A BOMBAS DE SERIE CAC, CAV Y CAX Y CA X

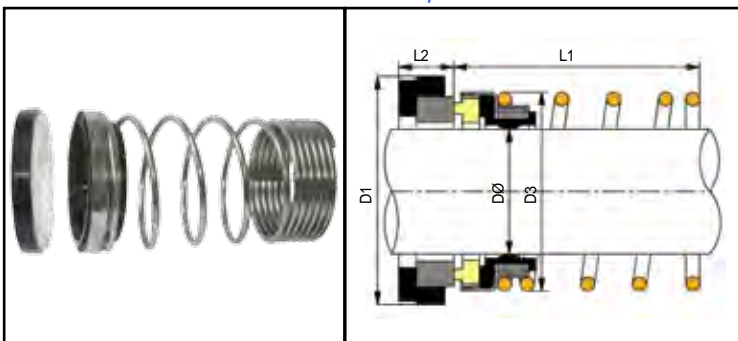

Sellos de diafragma elastómero para tamaño de eje 2.3/8", con alambre de resorte cónico extendido, para adaptarse a dimensiones internas de bombas centrífugas Eureka® serie "CAC, CAV y CAX", ampliamente utilizado en aplicaciones marinas.

TAMAÑO DE EJE DØ	CÓDIGO DE TAMAÑO	D1	D3	L1	L2
2.375	0603	79.40	82.00	82.60	13.50

SELLOS PARA BOMBAS GODWIN®

TIPO 1653 ADAPTABLE A BOMBAS SERIE DRI-PRIME®

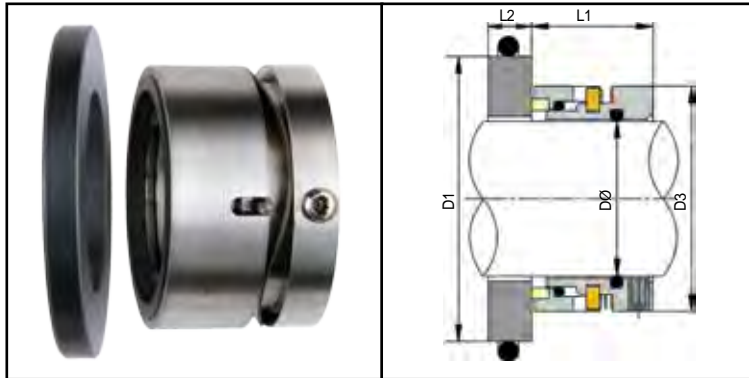

sellos específicos adaptables a bombas “Dri-Prime®” en materiales adecuados para todas la tareas de transferencia de agua limpia y sucia.

Tamaños de 40mm y 50mm normalmente operan como sellos simples.

El Tipo 1653 es un diseño resistente y robusto para medios más abrasivos. Para líquidos con menor contenido de sólidos, el Tipo 1724P puede ser usado. Por favor, vea los detalles debajo.

TAMAÑO DE EJE DØ	CÓDIGO DE TAMAÑO	D1	D3	L1	L2
40.00	0400	69.90	56.00	32.00	7.50
50.00	0500	89.90	71.00	34.00	13.00

TIPO 1653D ADAPTABLE A BOMBAS SERIE DRI-PRIME®

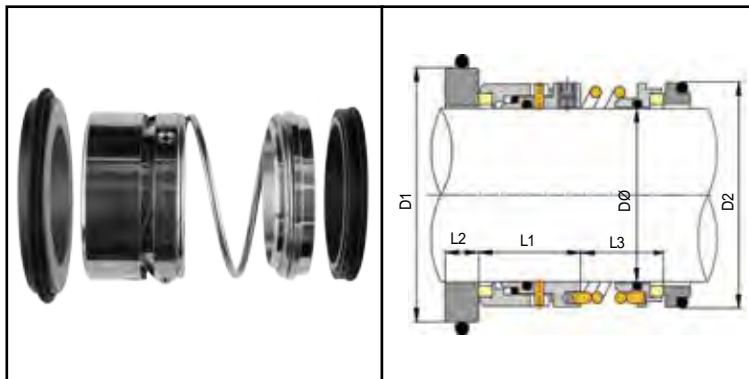

Para las bombas más grandes “Dri-Prime®” con tamaños de eje de 75 mm, es necesario un sello doble. El configuración más usual es reemplazada directamente por el Tipo 1653D que comparte una construcción similar a la del Tipo 1653 pero con un componente de ensamblaje de sello mono-resorte adicional para sellar el baño de aceite.

Por todas las bombas Godwin®, por favor póngase en contacto con nosotros con los detalles O.E.M. para un cruce de referencia e identificación.

TAMAÑO DE EJE DØ	CÓDIGO DE TAMAÑO	D1	D2	L1	L2	L3
75.00	0750	109.90	98.00	45.50	14.90	37.00

TIPOS 1724P AND 1725P ADAPTABLE DRI-PRIME® SERIES PUMPS

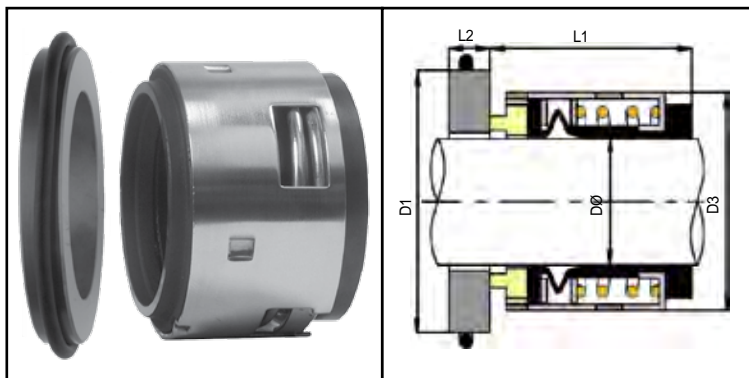

Los Tipos 1724P y 1725P son diseñados para adaptarse a los modelos de las bombas “Dri-Prime®” más pequeños y ofrecen una fácil instalación del sello de fuelle elastómero que es diseñado para adaptarse a la longitud de cámara del sello, eliminando la necesidad de poner el sello en el eje con tornillos de fijación. El Tipo 1724 usa un rotativo estándar; el Tipo 1725 tiene el mismo diseño pero con una longitud de trabajo reducida.

Para un diseño alternativo de alta resistencia, por favor vea el Tipo 1653 detallado en la parte superior de la página.

TAMAÑO DE EJE DØ	CÓDIGO DE TAMAÑO	D1	D3	L1	L2	TIPO
40.00	0400	69.90	56.00	32.00	7.35	1725P
50.00	0500	64.50	66.00	34.50	10.30	1724P

SELLOS PARA A BOMBAS GRUNDFOS®

SELLOS TIPO 192G ADAPTABLE A RANGOS DE BOMAS GRUNDFOS®

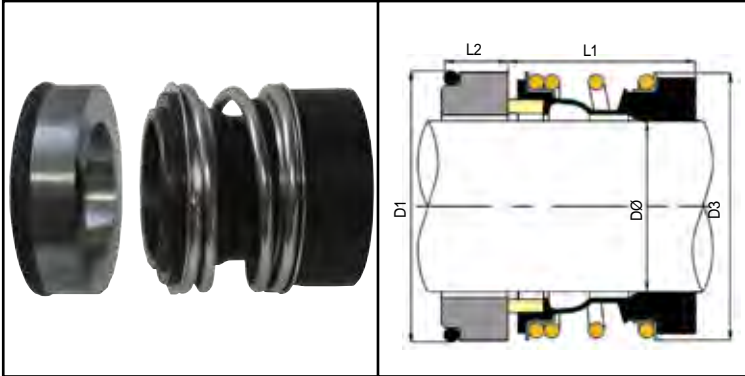

sellos con fuelle elastómero Tipo 192G, diseñados para sustituir los sellos Grundfos® Tipo "A" y "B" con un diseño de sello individual, de rendimiento superior y fácil instalación, en la mayoría de sus gamas de bombas centrifugas.

TAMAÑO DE EJE DØ	CÓDIGO DE TAMAÑO	D1	D3	L1	L2
12.00	0120	23.00	24.00	25.90	15.00
16.00	0160	27.00	28.00	28.40	12.30
22.00	0220	37.00	36.50	30.00	11.10
33.00	0330	48.00	51.00	35.00	7.50

SELLOS TIPO 196 16MM ADAPT ABLES A BOMBAS SERIE CP

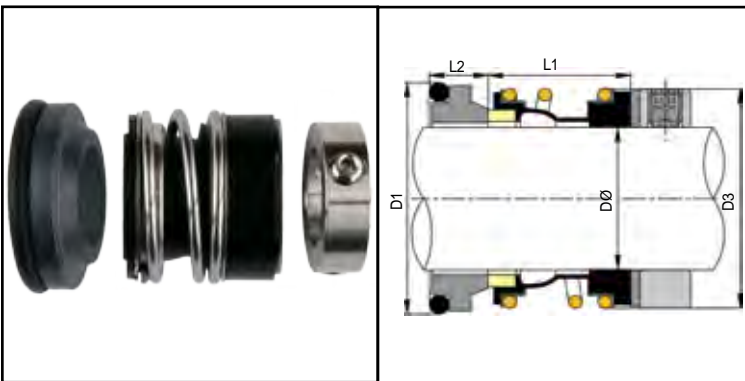

sellos de fuelle elastómero de 16mm con espaciador y anillo de sujeción para adaptarse a las bombas Grundfos® serie "CP". Ampliamente utilizados en aplicaciones de servicio de edificios.

TAMAÑO DE EJE DØ	CÓDIGO DE TAMAÑO	D1	D3	L1	L2
16.00	0160	31.50	28.50	21.50	10.50

SELLOS TIPO 196 22MM ADAPTABLE A BOMBAS SERIE LP

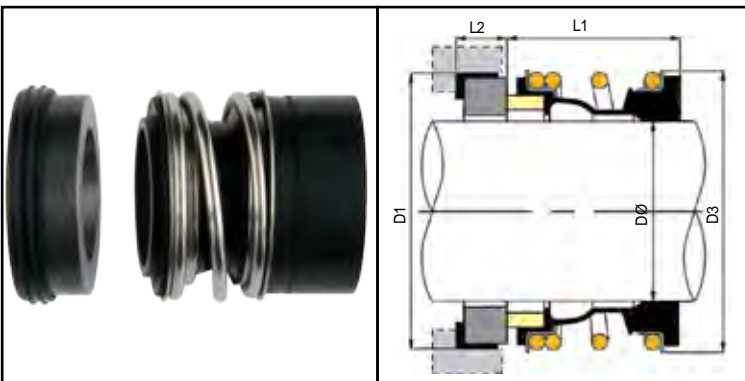

sellos con fuelle elastómero de 22mm y un asiento de capa montada con perfil especial para adaptarse a las bombas Grundfos® serie "LM", "LP, LPD and LPE". Ampliamente utilizados en aplicaciones de servicio de edificios.

TAMAÑO DE EJE DØ	CÓDIGO DE TAMAÑO	D1	D3	L1	L2
22.00	0220	37.00	36.00	33.00	12.00

SELLOS TIPO 953 y 954 ADAPTABLES A BOMBAS SERIE CR

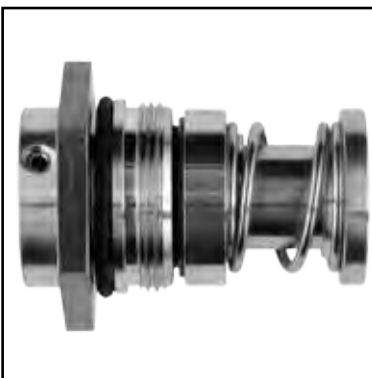

sellos semicartuchos de rosca de ajuste Tipo 953 de 12mm y 16mm, y sellos semicartuchos de ajuste a presión Tipo 954 de 22mm para sustituir los sellos de Código "H" Grundfos®, instalados en bombas de etapas múltiples verticales series CR, CRI y CRIE. Los Tipos 953 y 954 están destinados a todas las bombas estándar con rotación horaria. El Tipo 953 de 16mm también está disponible en el formato "953L" especialmente para modelos "CR15SF" con ejes de rotación anti horario.



SELLOS ADAPTABLES A HAIGH® / I.M.O.®

TIPO 28 ADAPTABLE A MACERA DORES HAIGH®

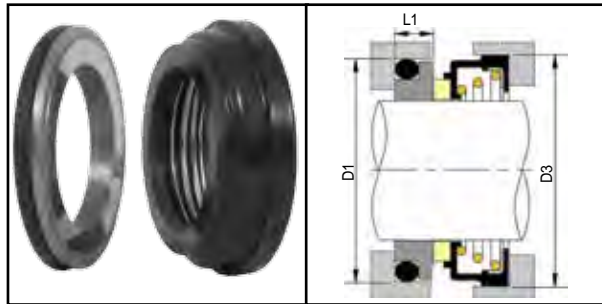

sellos completos 1.3/4" y rotativos 1.1/4" para adaptarse a maceradores Haigh®. Los rotativos tienen caras de Carbono con elastómeros de Nitrilo y los sellos completos tienen un estacionario de hierro fundido Ni-Resiste con junta tórica de Nitrilo.

TAMAÑO DE EJE DØ	CÓDIGO DE TAMAÑO	D1	D3	L1
1.500	0317	N/A	57.50	N/A
1.750	0444	67.00	70.00	7.50

TIPO 1620 ADAPTABLE A MACERA DORES HAIGH®

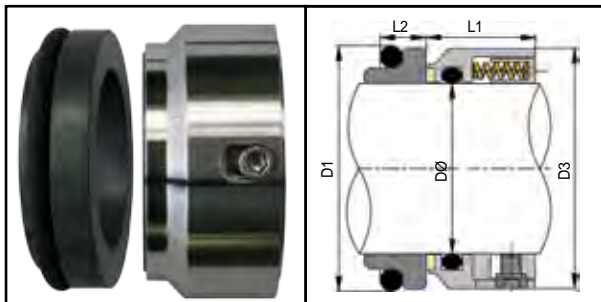

sellos mono-resorte completos con junta tórica montada de 42mm, con asientos de junta tórica montada para adaptarse a maceradores Haigh®.

TAMAÑO DE EJE DØ	CÓDIGO DE TAMAÑO	D1	D3	L1	L2
42.00	0420	62.00	65.00	30.15	14.10

TIPO 1689 ADAPTABLE A BOMBAS I.M.O.®

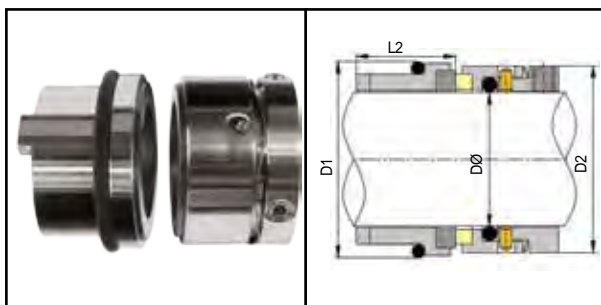

TIPO 1690 ADAPTABLE A BOMBAS I.M.O.®

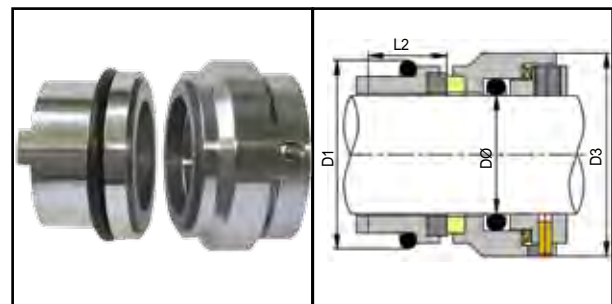

TAMAÑO DE EJE DØ	CÓDIGO DE TAMAÑO	D1	D2	D3	L2
22.00	0220	35.00	33.00	38.00	23.50

SELLOS ADAPTABLES A BOMBAS I.M.O.®

sellos de dimensiones estándar para adaptarse a bombas I.M.O.®, comúnmente encontrados en aplicaciones marinas. Para sustituir el sello O.E.M. de cinco partes, suministrado por las bombas de serie ACE, generación 3 y superiores, sellos que ofrecen una configuración de sello estándar, con un rotativo y un estacionario, que es mucho más fácil de instalar que el sello O.E.M. original.

Para reemplazar los tipos de sello O.E.M. "T" y "Q" por favor, utilice el Tipo 1689 .

Para reemplazar los tipos de sello O.E.M. "U" y "V" por favor, utilice el Tipo 1690 . Para otros requerimientos I.M.O.®, por favor contáctenos con los detalles.

TIPO 144 ADAPTABLE A BOMBAS KOLMEKS®

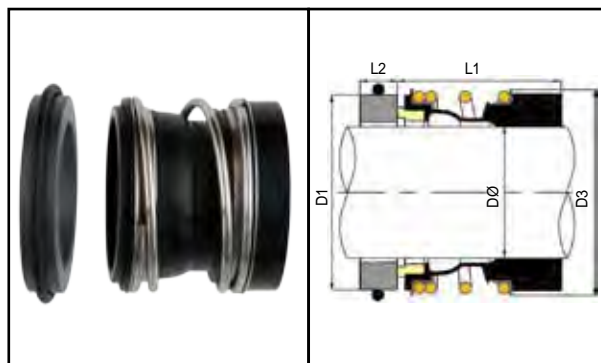

sellos de fuelle de goma con estacionarios distintivos con junta tórica montada, para adaptarse a bombas de circulación Kolmek's® series A, L, N y T. Estas bombas se ven también con otras marcas, tales como Armstrong®, Pullen® y I.T.T. Flygt®.

TAMAÑO DE EJE DØ	CÓDIGO DE TAMAÑO	D1	D3	L1	L2
12.00	0120	22.22	22.00	25.40	5.50
18.00	0180	30.15	32.00	24.50	8.00
25.00	0250	36.73	39.00	25.40	8.00
32.00	0320	46.00	46.00	30.15	8.50
40.00	0400	58.00	56.00	36.00	9.00

SELLOS PARA BOMBAS LOWARA®

TIPO 130 ADAPTABLEA BOMBAS SERIE FC, FH Y SH

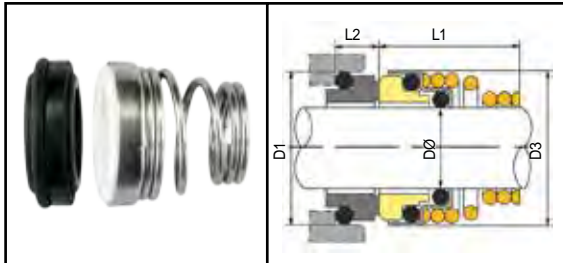

sellos de resorte cónico con junta tórica montada para dimensiones EN12756/DIN24960 "L1K", para adaptarse a bombas serie "FC, FH, SH"

TAMAÑO DE EJE DØ	CÓDIGO DE TAMAÑO	D1	D3	L1	L2
14.00	0140	25.00	24.00	22.20	7.00
22.00	0220	37.00	36.00	27.50	10.00
28.00	0280	43.00	42.00	32.50	10.00
33.00*	0330	48.00	46.50	32.50	10.00

TIPO 131 ADAPTABLEA BOMBAS SERIE CE Y CO

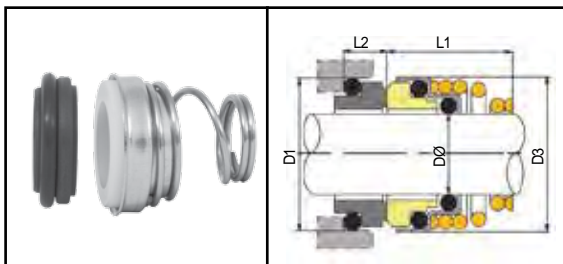

sello Tipo 131 de 14mm para adaptarse a la cámara del sello de longitud reducida de varias bombas de circulación, tales como las gamas "CE" y "CO" con motores más nuevos, sufijos "A". El tipo 131 tiene las mismas dimensiones que el Tipo 13 , excepto por la longitud de trabajo rotativa reducida.

TAMAÑO DE EJE DØ	CÓDIGO DE TAMAÑO	D1	D3	L1	L2
14.00	0140	23.10	24.00	16.60	6.00

TIPO 135 ADAPTABLE A BOMBAS SERIE SV Y SVI

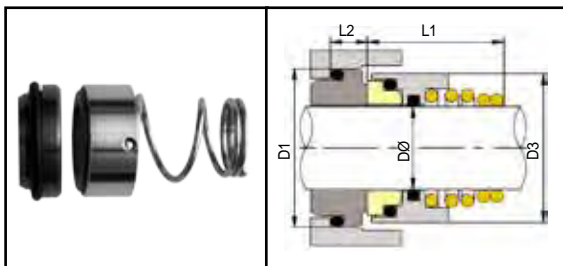

sellos robusto, de resorte cónico y junta tórica montada, para dimensiones EN12756 / DIN24960 "L1K", adaptables a bombas serie "SV" y "SVI". También 12mm y 16mm son aptos para ciertos modelos de la serie "e-SV"

TAMAÑO DE EJE DØ	CÓDIGO DE TAMAÑO	D1	D3	L1	L2
12.00	0120	23.00	21.00	25.50	7.00
16.00	0160	27.00	26.00	28.00	7.00
25.00	0250	40.00	36.00	30.00	10.00

TIPO 139 ADAPTABLE A BOMBAS SERIE E-SV

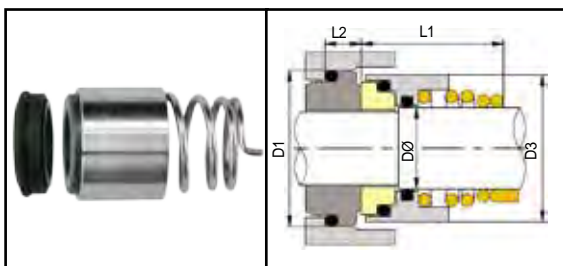

sello robusto, de resorte cónico y junta tórica montada, paso balanceado de 20/18mm y con impulso positivo desde el alambre del resorte, para adaptarse a ciertos modelos de bomba serie "e-SV"

W-0200.139.R.V.R. - SiC vs SiC
W-0200.139.R.V.SC. - SiC vs Carbono

TAMAÑO DE EJE DØ	CÓDIGO DE TAMAÑO	D1	D3	L1	L2
16.00	0200	26.90	29.50	34.00	7.00

TIPO 822 ADAPTABLE A BOMBAS SERIE SV Y E-SV

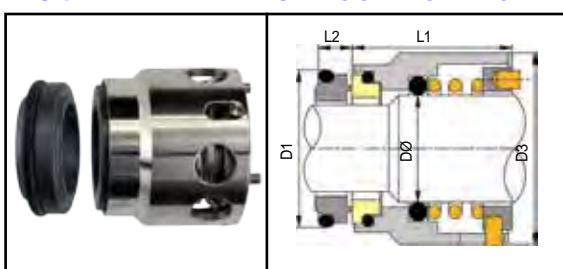

sello monoresorte robusto, junta tórica montada, paso balanceado de 22/26mm y con impulso positivo desde tres pernos de impulso en el alambre del resorte, para adaptarse a los modelos más grandes de bombas serie "SV" y "e-SV"

W-0220.822.E.S. - SiC vs SiC

TAMAÑO DE EJE DØ	CÓDIGO DE TAMAÑO	D1	D3	L1	L2
26.00	0220	37.00	43.00	38.00	7.00

SELLOS PARA BOMBAS K.S.B.®

TIPO 127B ADAPTABLE A BOMBAS SERIE ETA Y SY

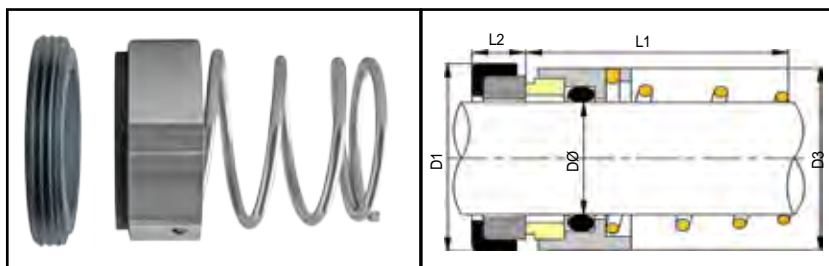

rotativos de resorte cónico y junta tórica montada, con estacionarios Tipo 19B de capa montada, para dar las dimensiones de operación a EN12756/DIN24960 L1N para bombas serie "ETA" con denominaciones "SY, SYA, SYN, o SYT". Estos sellos están disponibles en inventario en materiales especialmente adaptados para tareas de agua caliente.

TAMAÑO DE EJE DØ	CÓDIGO DE TAMAÑO	D1	D3	L1	L2
28.00	0280	43.00	40.00	42.50	7.50
38.00	0380	56.00	53.00	46.00	9.00
48.00	0480	66.00	64.00	51.00	9.00

TIPO 192K ADAPTABLE A BOMBAS SERIE ETA

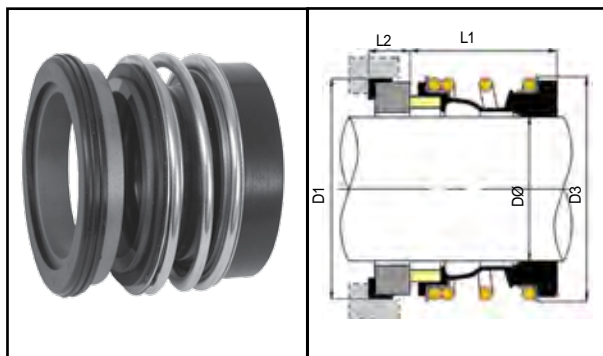

sellos con fuelle elastómero para adaptarse a los tipos comunes de bombas centrífugas K.S.B.® serie "ETA" que se encuentran comúnmente en toda la industria de fluidos.

TAMAÑO DE EJE DØ	CÓDIGO DE TAMAÑO	D1	D3	L1	L2
16.00*	0160	27.00	26.00	22.20	12.10
22.00	0220	37.00	36.00	25.50	12.10
28.00	0280	43.00	47.00	36.50	14.40
38.00	0380	56.00	58.00	42.00	13.20
48.00	0480	66.00	69.00	50.50	9.60

TIPO 197 ADAPTABLE A BOMBAS SERIE AMA, KRT, Y SEWA

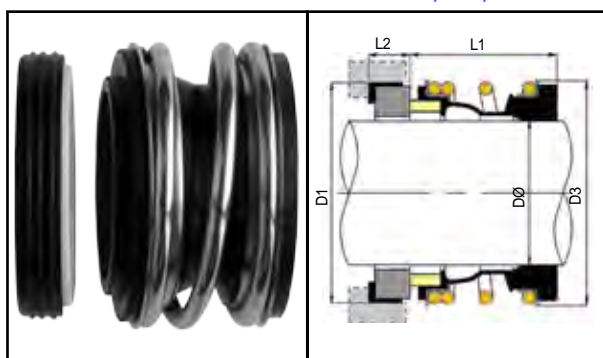

sellos con fuelle elastómero para adaptarse a dimensiones específicas de bombas de aguas residuales K.S.B.® serie "AMA", "KRT" y "SEWA", con sellos de prefijo "SU" instalados. El tamaño de 25 mm se utiliza comúnmente en la posición de "baño de aceite", con el Tipo 19B de 22mm que se encuentra en la página 45 en la posición "exterior", los tamaños de 33mm se utilizan en pares de la misma serie de bombas y el de 28 mm se utiliza comúnmente en las bombas "Vitachrom" en conjunto con el Tipo 127B.

TAMAÑO DE EJE DØ	CÓDIGO DE TAMAÑO	D1	D3	L1	L2
25.00	0250	38.00	41.00	23.00	7.50
28.00*	0280	43.00	47.00	26.50	9.00
33.00	0330	48.00	51.00	27.50	11.00

TIPO 1678Y ADAPTABLE A VARIAS BOMBAS K.S.B.®

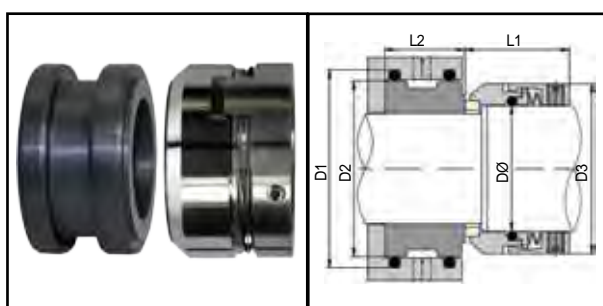

sellos de resorte ondulado de junta tórica montada y paso balanceado, con un estacionario específico para sustituir al sello O.E.M. tipo "H75G115". Estos sellos están disponibles en inventario en materiales especialmente adaptados para tareas de agua caliente.

TAMAÑO DE EJE DØ	CÓDIGO DE TAMAÑO	D1	D2	D3	L1	L2
28.00	0330	55.20	48.80	47.00	38.50	25.00
33.00	0380	59.20	52.80	54.00	38.50	29.00

NUESTROS SELLOS PARA BOMBAS MISSION, SPP Y SIHI

TIPO N5 ADAPTADO A LAS BOMBAS NATIONAL OILWELL® MISSION MAGNUM®.

tipo N5, concebido específicamente para adaptarse a la habitual gama "Mission™" de bombas de funcionamiento en boca de pozo que pueden encontrarse en instalaciones de perforación terrestre y marítima. Este modelo presenta innovadoras características de diseño, como un anillo de asiento de estilo único, dotado de copa de elastómero, y una estructura especial que también permite colocar el anillo fijo en el propio dispositivo anti-rotación de la carcasa de la bomba. Con ello se logra un mejor resultado frente al sellado que ofrecen los modelos tradicionales fijos que montan únicamente una junta tórica, pues estos son más proclives a sufrir cortes al instalarse o mientras están en funcionamiento. Tenga en cuenta, en particular, que las carcasas de este tipo de bomba suelen corroerse y tienen unas superficies que no favorecen el sellado con una simple junta tórica. Sin embargo, gracias a la estructura dotada de cubierta se consigue disminuir la corrosión en una superficie de sellado mucho mayor.

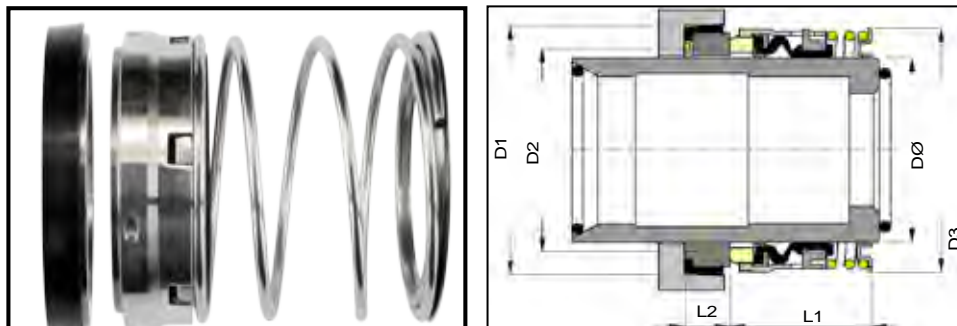

TAMAÑO DE EJE DØ		CÓDIGO DE TAMAÑO	D1		D3		L1		L2	
IMPERIAL	MÉTRICO		IMPERIAL	MÉTRICO	IMPERIAL	MÉTRICO	IMPERIAL	MÉTRICO	IMPERIAL	MÉTRICO
2.500	63.50	0635	3.375	85.73	3.210	81.54	2.500	63.50	0.567	14.40
3.500	88.90	0889	4.375	111.13	4.375	111.13	3.125	79.38	0.783	19.88

TIPO 196 DE 32MM ADAPTABLE A BOMBAS S.P.P.®

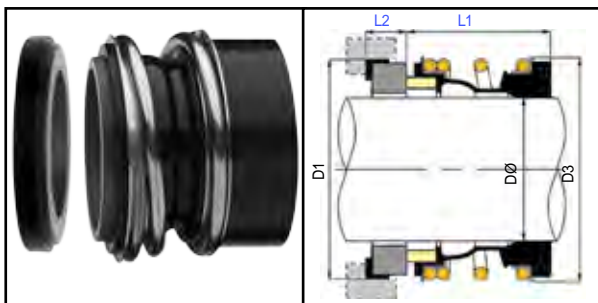

sellos con fuelle elastómero de 32mm y estacionarios de arranque suave para adaptarse a la cámara extendida del sello de las bombas centrífugas S.P.P.® Eurostream®, comúnmente asociadas con mayores aplicaciones de servicio de edificios, tales como sistemas de calefacción e incendio.

TAMAÑO DE EJE DØ	CÓDIGO DE TAMAÑO	D1	D3	L1	L2
32.00	0320	48.00	46.00	40.00	7.50

TIPO 121 ADAPTABLE A BOMBAS STERLING SIHI®

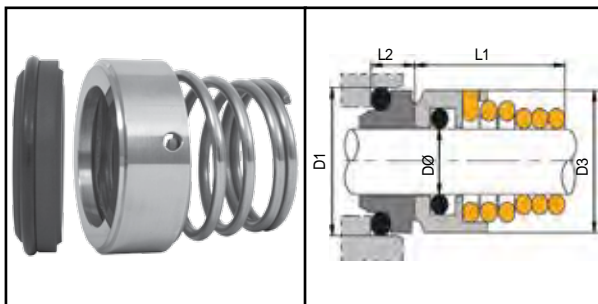

sellos de resorte conico con junta tórica montada de 38mm en sentido horario y anti-horario, para adaptarse a dimensiones de carcasa de bombas Sterling Sihi® comunes.

TAMAÑO DE EJE DØ	CÓDIGO DE TAMAÑO	D1	D3	L1	L2
38.00	0380	53.50	53.00	42.00	9.50

sellos de gama estandar para adaptarse a bombas Sterling Sihi®, tales como Tipo12, Tipo 12DIN, Tipo 192S, Tipo 40L y Tipo 1677M. Por favor, contáctenos con los detalles O.E.M. para un cruce de referencia e identificación.

SELLOS PARA BOMBAS VIKING® / WILO®

TIPO V4 ADAPT ABLES A BOMBAS VIKING®

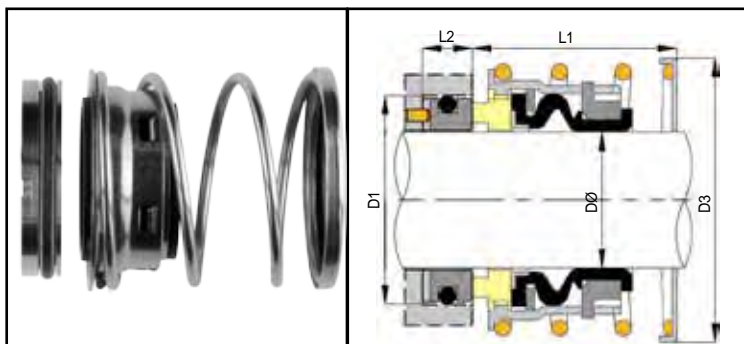

sellos de membrana elastómera con estacionarios de capa montada o junta tórica, para adaptarse a medidas específicas de varias bombas Idex® Viking®, de lo cual el Tipo V4 tamaño de eje 1.1/4" es un ejemplo común. Por favor contáctenos con los detalles O.E.M. para un cruce de referencia e identificación, para cualquier otro ensamble de sello requerido de esta popular marca de bombas.

TAMAÑO DE EJE DØ		CÓDIGO DE TAMAÑO	D1		D3		L1		L2	
IMPERIAL	MÉTRICO		IMPERIAL	MÉTRICO	IMPERIAL	MÉTRICO	IMPERIAL	MÉTRICO	IMPERIAL	MÉTRICO
1.250	31.70	0317	1.875	47.50	2.027	51.50	1.000	25.40	0.381	9.65

TIPO 1640 Y 1642 ADAPT ABLES A BOMBAS SUMERGIBLES WILO®E.M.U.

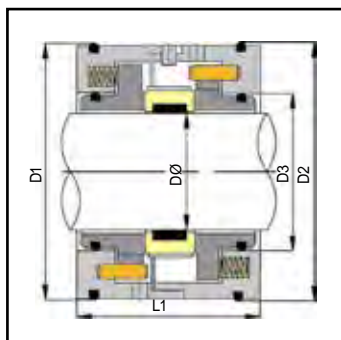

El Tipo 1640 es un remplazo directo para sellos O.E.M. "EBS" de anterior generación. Las bombas más nuevas tienen instalado un sello ligeramente modificado, que es directamente sustituido por el Tipo 1642. Por favor, consulte las dimensiones exteriores de carcasa de asiento para la identificación correcta, utilizando la tabla de abajo, dimensión D3.

El tipo 1640 está disponible como ensamblajes de sello mecánico completo o en forma de kits de reparación. Los kits comprenden ambas caras estacionarias, con juntas tóricas, rotativo central con diafragma elastómero, pernos anti rotación y resortes para estacionarios, y pernos de retención para las pinzas. KIT como sufijo en el Código de disponibilidad.

Dimensiones del Tipo 1640

TAMAÑO DE EJE DØ	CÓDIGO DE TAMAÑO	D1	D2	D3	L1
35.00	0350	72.00	72.00	47.00	47.50
50.00	0500	92.00	90.00	63.00	52.00
75.00	0750	130.00	128.00	95.50	75.00



Dimensiones del Tipo 1640

TAMAÑO DE EJE DØ	CÓDIGO DE TAMAÑO	D1	D2	D3	L1
35.00	0350	72.00	72.00	49.00	47.00
50.00	0500	92.00	90.00	65.00	52.00

TIPO 191 ADAPT ABLE A BOMBAS CENTRIFUGAS WILO®

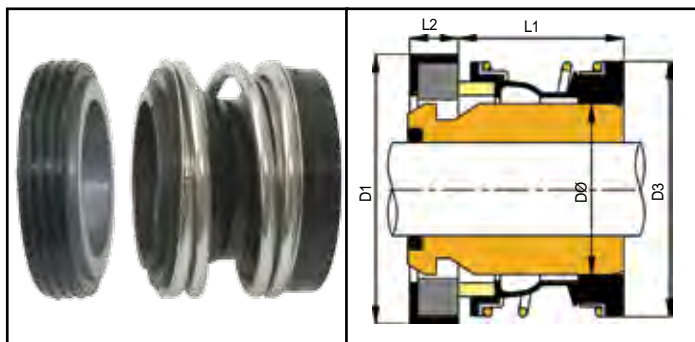

TAMAÑO DE EJE DØ	CÓDIGO DE TAMAÑO	D1	D3	L1	L2
32.00	0320	50.80	51.00	33.34	11.99
55.00	0550	76.20	78.00	41.00	13.50



Cilindros de Bronce de Eje. Por favor use los códigos:

0320.191.E.X.SLEE
0550.191.E.X.SLEE

para pedidos de cilindros de eje pertinentes.

SELLOS PARA COMPRESORES



J & E Hall® HS18-20 Screw

APV. Hall® HS18-20 Screw
 APV. Hall® V54 6 And 8 Cylinder
 APV. Hall® V92 Range
 APV. Hall® V127 Range
 Bitzer® 4F, 6F And 6G
 Bitzer® 4N, 4P, 4T And 4U
 Bock® AM And BFO Ranges
 Bock® F And FK Ranges



Howden® WRV205

Carrier® 05K
 Carrier® 05G
 Carrier® 05G Emergency Clutch
 Carrier® 05H
 Carrier® V60
 Copeland® 2, 4 And 6 Cylinder
 Copeland® 8 Cylinder
 Daikin® C55 4, 6 And 8 Cylinder
 Daikin® C75 4, 6 And 8 Cylinder



Howden® WRV225 Mk1

Dunham Bush® Big 4
 Frick® RDB Range
 Frick® RWB Range
 Frick® TDSH/GDSH Range
 Gram® HC075
 Gram® HC100
 Grasso® RC9 Non-bellows
 Grasso® RC11 Non-bellows
 Howden® WRV163 And XRV163



Sabroe® TCM028

Howden® WRV204 Mk4
 Howden® WRV204 Mk5
 Howden® WRV204 Mk6
 Howden® WRV205
 Howden® WRV255 Mk1 To 4F

Howden® WRV255 Mk5
 Howden® WRV321
 Sabroe® CM018
 Sabroe® CM024, 026 And 028
 Sabroe® SAB 128 Non-bellows
 Sabroe® SAB 163 Non-bellows
 Sabroe® SMC100 To 104
 Sabroe® TCM024, 026 And 028

Sabroe® TSMC108 To 165
 Sabroe® VMY225
 Sabroe® VMY236
 Sabroe® VMY325
 Sabroe® VMY336
 Sabroe® VMY447
 Sabroe® VMY525
 Sabroe® VMY536
 Stal® P24 And PK24
 Stal® P42
 Stal® PK6, PK8
 Stal® S50, S51, S56 And S57
 Stal® S70, S71, S73 And S75

Thermo-King® "22-0777" Seal
 Thermo-King® "22-0778" Seal
 Thermo-King® "22-0899" Seal
 Thermo-King® "22-1100" Seal
 Thermo-King® "22-1101" Seal
 Vilter® 320VMC to 350VMC
 Vilter® 440 With 2.500" Crank
 Vilter® 450 With 2.500" Crank
 Witt® GP42 Pump
 Witt® GP51 Pump

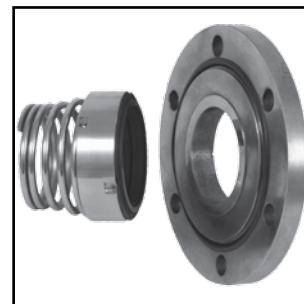

Copeland® 4CC

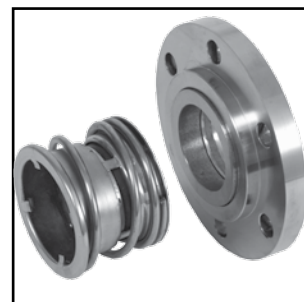

Carrier® 05G

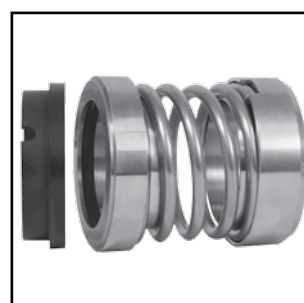

J & E Hall® V54



Stal® P24

Sellos para bombas sanitarias

ITT FLYGT®/GRINDEX®, ABS®, EBARA®,
GORMAN-RUPP®, GODWIN®, GRUNDFOS®,
HONDA®, KSB®, TEREX PEGSON®,
TSURUMI®, WEMCO/HIDROSTAL®, WILO
EMU®

Sección

11b

SELLOS MECÁNICOS PARA BOMBAS FLYGT® E ITT GRINDEX®

Las bombas Flygt® presentan un diseño y fabricación excelentes; sin embargo, en nuestra opinión y basándonos en nuestra amplia experiencia, tanto los modelos como los materiales y el rendimiento de los sellos mecánicos de fabricantes originales que montan estas bombas pueden no ser los idóneos, a la vista de las duras condiciones en las que suelen tener que funcionar. Para empezar, en la producción de esos sellos se recurre a materiales plásticos y a unos principios y características de diseño que sería imposible encontrar en los sellos que se muestran en este catálogo. Hay que tener en cuenta, en concreto, que las bombas Flygt® se emplean con frecuencia —por lo general, de hecho— en condiciones en las que se encuentran sometidas a los efectos de diversas actividades mecánicas y sustancias abrasivas, y normalmente se manejan a distancia y se ubican en el fondo del pozo. Si sumamos la dureza de las condiciones y lo costoso que resulta retirar la bomba, ponerla a punto o cambiarla y después volver a instalarla, vemos que también es preferible especificar y usar modelos de sello cuyos materiales y fabricación resulten óptimos, y con el fin de satisfacer estos requisitos se han creado específicamente las gamas de tipo 06 y 06X. Se trata de sellos diseñados y elaborados para ofrecer rendimiento, capacidad, fiabilidad y duración superiores.

En efecto, la gama 06 (véase al dorso) contribuye a reducir costes gracias a su diseño a medida, los materiales empleados y la mayor comodidad y seguridad que ofrecen su ajuste e instalación (que hacen prescindible el uso de herramientas caras y no exigen modificar la bomba), que vienen a añadirse a unos precios que se encuentran entre los más competitivos del mercado y, muy en especial, a un rendimiento, fiabilidad y duración acordes con los fines a los que van destinados estos sellos.

La gama de modelos especializados para Flygt® y demás bombas sanitarias y sumergibles de fabricantes originales no tiene parangón en el ramo de los sellos mecánicos. En esta sección podrá consultar ejemplos de los artículos más solicitados, pero representan tan solo una parte de las existencias de que disponemos; por ello, si no encuentra aquí el tipo concreto de sello o el fabricante que busca, no dude en ponerse en contacto con nosotros para que podamos dar respuesta a sus necesidades. En esta página y en las dos siguientes se muestra más información sobre esta excepcional gama.

SELLOS DE REPUESTO PARA SELLOS PLUGIN™ DE TIPO CARTUCHO DE FLYGT®

Flygt® y Grindex® han lanzado una gama de bombas (referidas a continuación) en cuyo diseño incluyen sellos dobles unificados, en lugar del sistema de sello superior e inferior que presentaban hasta ahora, con el propósito de que ofrecer una unidad pretensada de selladura mecánica que resulte más sencilla de instalar y que, además, con tamaños iguales o superiores a los 35 mm, contribuya a hacer circular el líquido refrigerante por las secciones internas de la bomba. Los sellos originales montan un cuerpo de plástico cuyas partes van encoladas y se dañan con facilidad; asimismo, las caras sellantes suelen aguantarse en su lugar mediante lengüetas plásticas anti-rotación que no tardan en gastarse, o que se accionan por medio de casquillos de metal prensado de corte fino que pueden deteriorarse y llegar a apresar los componentes internos del sello. Cuando esto ocurre, el sello deja de funcionar debidamente requiriendo la revisión o el cambio de la bomba, pero los sellos originales de partes plásticas quedan unidos de manera permanente y no pueden repararse, con lo cual tienen que cambiarse una y otra vez, operación que comporta un gasto considerable. El tipo 06X está diseñado específicamente para evitar estos problemas: se trata de un sello fabricado a medida que sirve de recambio directo y resulta el más indicado para estos fines. Se instala de la misma manera y con las mismas dimensiones y se coloca aplicando un anillo de seguridad que va montado en el eje y se proporciona, para su comodidad, junto con el sello.

Además, cuenta con un robusto cuerpo metálico de una sola pieza que presenta caras de carburo de silicio o tungsteno en el lado del producto y, para tamaños de 35 mm o superiores, un sistema de circulación interna que distribuye el líquido refrigerante por las secciones internas de la bomba. En el cuadro que figura a continuación se detallan los correspondientes modelos de bomba que llevan sellos Plug-in™ sustituibles directamente por los de tipo 06X. Si desea consultar la lista completa de modelos de bomba Flygt® junto con los códigos de las partes y los conjuntos de junta tórica, chequee las dos páginas siguientes.

GAMA DE TAMAÑOS DE EJE DEL TIPO 06X

TAMAÑO DE EJE DØ	CÓDIGO DE TAMAÑO	D1	D2	D3	L1
20.00	0200	18.00	55.00	60.50	35.50
25.00	0250	22.00	60.00	66.00	36.00
35.00	0350	32.00	80.00	90.00	44.50
45.00	0450	38.00	90.00	99.00	60.00
60.00	0600	50.00	115.00	126.00	60.00

REFERENCIA CRUZADA DE TAMAÑOS Y NÚMEROS DE MODELOS FLYGT®

O.E.M	TIPO 06X CÓDIGO DE TAMAÑO
2610 - SERIES	0200
2620 - SERIES	0200
2630 - SERIES	0200
2640 - SERIES	0200
2660 - SERIES	0250
2670 - SERIES	0350
3171 - SERIES	0450
3202 - SERIES	0600
4610 - SERIES	0200
4620 - SERIES	0200
4630 - SERIES	0250
4640 - SERIES	0250
4650 - SERIES	0450
4660 - SERIES	0450
4670 - SERIES	0600
4680 - SERIES	0600
5100 - 210 TO -221 MODELS	0350
5100 - 250 TO -261 MODELS	0450
5100 -300 AND -310 MODELS	0600
5150 -300 AND -310 MODELS	0600



SELLOS MECÁNICOS PARA BOMBAS FLYGT®

EJEMPLO DE DISEÑOS DE SELLOS SUPERIORES Y CODIGOS



0200.06G.U.N.E.



0350.06M.U.N.E.



0600.06R.U.N.E.



0600.06Q.U.N.E.

SERIE DE MODELO DE BOMBAS FLYGT®	TAMAÑOS DE EJE DE SELLO	CÓDIGO DE DISPONIBILIDAD DE SELLO SUPERIOR	CÓDIGO DE DISPONIBILIDAD DE SELLO INFERIOR	CÓDIGO DE CONJUNTO DE JUNTA TÓRICA	CÓDIGO DE PARTES ADICIONALES
2004, 2008, 2012, 2016	15MM	SÓLO EL SELLO INFERIOR	0150.06D.N.Z.		
2024	20MM	0200.06A.U.N.E.	0200.06A.L.V.H.		
2050, 2052	15MM	SÓLO EL SELLO INFERIOR	0150.06D.N.Z.		
2060	20MM	0200.06G.U.N.E.	0200.06G.L.V.H.		
2066	20MM	0200.06A.U.N.E.	0200.06A.L.V.H.	0200.06.N.V2066-000	
2070	22MM	0220.06E.U.N.E.	0220.06E.L.V.H.	0220.06.V.V2070-000	
2071	22MM	0220.06F.U.N.E.	0220.06F.L.V.H.	0220.06.V.V2070-000	
2075	20MM	0200.06A.U.N.E.	0200.06A.L.V.H.	0200.06.N.V2075-000	
2082-330	28MM	0280.06I.U.N.E.	0280.06I.L.V.H.	0280.06.N.V2082-330	
2084	35MM	0350.06K.U.N.E.	0350.06K.L.V.H.	0350.06.N.V2084-000	
2090, 2125, 2140	28MM	0280.06I.U.N.E.	0280.06I.L.V.H.	0280.06.N.V2125-000	
2135	35MM	0350.06K.U.N.E.	0350.06K.L.V.H.	0350.06.N.V2135-000	
2101	20MM	0200.06A.U.N.E.	0200.06A.L.V.H.		
2102	22MM	0220.06C.U.N.E.	0220.06C.L.V.H.	0220.06.V.V2102-000	
2151-010, -011, -050	35MM	0350.06K.U.N.E.	0350.06K.L.V.H.	0350.06.N.V2151-000	0350.06.LIP
2201-010	45/35MM	0450.06O.U.N.E.	0350.06K.L.V.H.	0450.06.V.V2201-000	
2201-011 HT OR MT	45/35MM	0450.06O.U.N.E.	0350.06N.L.V.H.	0450.06.V.V2201-000	0450.06.LIP
2201-011 LT	45/35MM	0450.06O.U.N.E.	0450.06O.L.V.H.	0450.06.V.V2201-000	
2201-080, -320, -430, -480, -590, -690	45/35MM	0450.06O.U.N.E.	0350.06N.L.V.H.	0450.06.V.V2201-000	
2250	60MM	0600.06P.U.N.E.	0600.06P.L.V.H.	0600.06.N.V2250-011	
2400	60MM	0600.06R.U.N.E.	0600.06R.L.V.H.	0600.06.N.V2400-000	0600.06.LIP
2610, 2620	20MM	SÓLO EL SELLO INFERIOR	0200.06X.V.XV.	0200.06.N.V2610-000	
2630, 2640	20MM	SÓLO EL SELLO INFERIOR	0200.06X.V.XV.	0200.06.N.V2630-000	
2660	25MM	SÓLO EL SELLO INFERIOR	0250.06X.V.XV.	0250.06.N.V2660-000	
2670	35MM	SÓLO EL SELLO INFERIOR	0350.06X.V.ZR.	0350.06.N.V2670-000	
3041 (NOT -250 SIZE)	20MM	0200.06G.U.N.E.	0200.06G.L.V.H. OR 0200.06H.L.V.H.		
3057	20MM	0200.06G.U.N.E.	0200.06G.L.V.H. OR 0200.06H.L.V.H.	0200.06.N.V3057-000	
3065	20MM	0200.06A.U.N.E.	0200.06A.L.V.H.		
3067	20MM	0200.06G.U.N.E.	0200.06G.L.V.H. OR 0200.06H.L.V.H.	0200.06.V.V3067-000	
3068	20MM	0200.06G.U.N.E.	0200.06G.L.V.H. OR 0200.06H.L.V.H.	0200.06.V.V3068-000	
3080 (NOT -330 SIZE)	20MM	0200.06A.U.N.E.	0200.06A.L.V.H.	0200.06.V.V3080-000	
3080-330	35MM	0350.06K.U.N.E.	0350.06K.U.N.E.		
3082	22MM	0220.06E.U.N.E.	0220.06E.L.V.H.	0220.06.N.V3082-000	
3085	20MM	0200.06G.U.N.E.	0200.06G.L.V.H. OR 0200.06H.L.V.H.	0200.06.N.V3085-000	
3101	28MM	0280.06B.U.N.E.	0280.06B.L.V.H.	0280.06.N.V3101-000	
3102	25MM	0250.06J.U.N.E.	0250.06J.L.V.H.	0250.06.N.V3102-000	
3126-090, 3126-180	35MM	0350.06K.U.N.E.	0350.06K.L.V.H.	0350.06.N.V3126-000	0350.06.LIP
3126-091, -180, -280, -290, -998	35MM	0350.06K.U.N.E.	0350.06M.L.V.H.	0350.06.N.V3126-000	
3126-181	35MM	0350.06M.U.N.E.	0350.06M.L.V.H.	0350.06.N.V3126-000	
3127	35MM	0350.06M.U.N.E.	0350.06M.L.V.H.	0350.06.N.V3127-000	
3140 (NOT -980 SIZE)	45MM	0450.06O.U.N.E.	0450.06O.L.V.H.		0450.06.LIP
3152	45MM	0450.06O.U.N.E.	0450.06O.L.V.H.	0450.06.N.V3152-000	0450.06.LIP
3170	60MM	0600.06Q.U.N.E.	0600.06Q.L.V.H.	0600.06.N.V3170-000	0600.06.LIP
3171	45MM	SÓLO EL SELLO INFERIOR	0450.06X.V.ZR.	0450.06.V.V3171-000	
3200	60MM	0600.06P.U.N.E.	0600.06P.L.V.H.		
3201	60MM	0600.06Q.U.N.E.	0600.06Q.L.V.H.	0600.06.N.V3170-000	0600.06.LIP
3202	60MM	SÓLO EL SELLO INFERIOR	0600.06X.V.ZR.	0600.06.V.V3202-000	

SELLOS MECÁNICOS PARA BOMBAS FLYGT® E ITT GRINDEK®

EJEMPLO DE DISEÑOS DE SELLOS SUPERIORES Y CODIGOS



0200.06H.L.V.H.



0350.06M.L.V.H.



0600.06X.V.ZR.



0600.06Q.L.V.H.

SERIE DE MODELO DE BOMBAS FLYGT®	TAMAÑOS DE EJE DE SELLO	CÓDIGO DE DISPONIBILIDAD DE SELLO	CÓDIGO DE DISPONIBILIDAD DE SELLO INFERIOR	CÓDIGO DE CONJUNTO DE JUNTA TÓRICA	CÓDIGO DE PARTES ADICIONALES
3230, 3305, 3357	90/80MM	0900.06S.U.N.H.¹	0800.06S.L.V.H.		
3231, 3306, 3356	90/80MM	0900.06S.U.N.H.¹	0800.06S.L.V.H.	0900.06.N.V3231-000	
3300	90/80MM	0900.06S.U.N.H.	0800.06S.L.V.H.	0900.06.N.V3300-000	
3310, 3350	90/120MM	0900.06S.U.N.H.¹	1200.06T.L.V.H.		
3311, 3312	90/120MM	0900.06S.U.N.H.¹	1200.06T.L.V.H.	1200.06.N.V3311-000	
3351	90/120MM	0900.06S.U.N.H.¹	1200.06T.L.V.H.	0900.06.N.V3400-000	
3355	90/80MM	0900.06S.U.N.H.¹	0800.06S.L.V.H.	1200.06.N.V3311-000	
3400, 3501, 3531, 3602	90MM	0900.06S.U.N.H.¹	0900.06U.L.V.H.¹	0900.06.N.V3400-000	
3500, 3530, 3600, 3601	90/120MM	0900.06S.U.N.H.¹	1200.06T.L.V.H.	1200.06.N.V3500-000	
3800	90/120MM	0900.06S.U.N.H.¹	1200.06T.L.V.H.	1200.06.N.V3800-000	
4351, 4352, 4400	20MM	0200.06G.U.N.E.	0200.06H.L.V.H.		
4410, 4430, 4460	60MM	SÓLO EL SELLO INFERIOR	0600.06Q.L.V.H.	0600.06.N.V4410-000	0600.06.LIP
4450	35MM	SÓLO EL SELLO INFERIOR	0350.06M.L.V.H.		
4630, 4640	45MM	SÓLO EL SELLO INFERIOR	0250.06X.V.X.V.	0250.06.V.V4630-000	
4650, 4660	45MM	SÓLO EL SELLO INFERIOR	0450.06X.V.ZR.	0450.06.V.V4650-000	
4670, 4680	60MM	0600.06Q.U.N.E.	0600.06Q.L.V.H.		0600.06.LIP
5100-210, -211, -220, -221	35MM	SÓLO EL SELLO INFERIOR	0350.06X.V.ZR.	0350.06.V.V5100-211	
5100-250, -251, -260, -261	45MM	SÓLO EL SELLO INFERIOR	0450.06X.V.ZR.	0450.06.V.V5100-250	
5100-300, -310	60MM	SÓLO EL SELLO INFERIOR	0600.06X.V.ZR.	0600.06.V.V5100-350	
5150-300, -310	60MM	SÓLO EL SELLO INFERIOR	0600.06X.V.ZR.	0600.06.V.V5150-300	
5150-350, -360	90MM	SÓLO EL SELLO INFERIOR	0900.06X.V.ZH.	0900.06.V.V5150-350	
5530	35MM	0350.06M.U.N.E.	0350.06M.L.V.H.		
5540	45MM	0450.06O.U.N.E.	0450.06O.N.L.V.H.		
7045	60MM	0600.06Q.U.N.E.¹	0600.06Q.L.V.H.	0800.06.N.V7045-000	
7050, 7051	90/80MM	0900.06S.U.N.H.¹	0800.06S.L.V.H.	0800.06.N.V7045-000	
7060, 7076	90/80MM	0900.06S.U.N.H.¹	0800.06S.L.V.H.	0800.06.N.V7045-000	
7055, 7061	90/80MM	0900.06S.U.N.H.¹	0800.06S.L.V.H.	0800.06.N.V7045-000	
7080	90/80MM	0900.06S.U.N.H.¹	0800.06S.L.V.H.		
7081, 7101, 7121	90MM	0900.06S.U.N.H.¹	0900.06U.L.V.H.	0900.06.N.V7081-000	
7100, 7115, 7120, 7140	90/120MM	0900.06S.U.N.H.¹	1200.06T.L.V.H.		
7570, 7585	90/120MM	0900.06S.U.N.H.¹	1200.06T.L.V.H.		
600-SERIES MOTORS, NOT 600 OR 680 SIZES	90MM	0900.06S.U.N.H.¹	N/A	0900.06.N.V605-000	
700-SERIES MOTORS	90MM	0900.06S.U.N.H.¹	N/A	0900.06.N.V705-000	
800-SERIES MOTORS	105MM	CONTACT US	N/A	1050.06.N.V805-000	
900-SERIES MOTORS	105MM	CONTACT US	N/A	1050.06.N.V905-001	
I.T.T. GRINDEK® MODELS					
MAJOR 8116	25/24MM	0250.06Z.U.N.E.¹	0240.06Z.L.V.H.		
MASTER 8105 180	25/24MM	0250.06Z.U.N.E.¹	0240.06Z.L.V.H.		
MATADOR	25/24MM	0250.06Z.U.N.E.¹	0240.06Z.L.V.H.		
MAXI 5154, 8107 H & N	45/35MM	0450.06O.U.N.E.	0350.06N.L.V.H.		
MAXI 8107 LOW	45MM	0450.06O.U.N.E.	0450.06O.L.V.H.		
MIDI, MINEX, MINI	25/24MM	0250.06Z.U.N.E.¹	0240.06Z.L.V.H.		
MINETTE 8115	25/24MM	0250.06Z.U.N.E.¹	0240.06Z.L.V.H.		
MINOR 2501	25/24MM	0250.06Z.U.N.E.¹	0240.06Z.L.V.H.		
SALVADOR 7121,					
8118 280	25/24MM	0250.06Z.U.N.E.¹	0240.06Z.L.V.H.		
SANDY 8120 280	25/24MM	0250.06Z.U.N.E.¹	0240.06Z.L.V.H.		
SENIOR 8119 280	25/24MM	0250.06Z.U.N.E.¹	0240.06Z.L.V.H.		
READY 4, 8, 12, 16	15MM	SÓLO EL SELLO INFERIOR	0150.06D.N.Z.		
READY 24	20MM	0200.06A.U.N.E.	0200.06A.L.V.H.		
READY 90	28MM	0280.06I.U.N.E.	0280.06I.L.V.H.		
STEADY 7	20MM	0200.06G.U.N.E.	0200.06G.L.V.H.		

SELLOS PARA BOMBAS SANITARIAS

NÚMERO DE PIEZA	TIPO DE CABEZA	TIPO DE ASIENTO	ASIENTO D. I.	DIÁMETRO DEL EJE	CÓDIGO DE MATERIAL	INFORMACIÓN DE LA PLACA DE LA BOMBA	FABRICANTE NÚMERO DE PIEZA
A.B.S® PUMPS USA®							
VS851	A	1	1.375	.750 (3/4")	BCFJF		11107939
VS446	C	1	2.5	1.750 (1-3/4")	BCFJF		11116013
VS267	C	1	2.75	2.000 (2")	BCFJF		11116014
VS1679	C	1	3.125	2.250 (2-1/4")	BCFJF		11116015
VS2116	C	3	3.875	3.000 (3")	BCFJF		11116016

A.B.S® PUMPS USA® - TIPO 195 ADAPTABLE AFP- SERIES PUMPS



Sellos de fuelle elastómero para posición menor en muchas bombas sumergibles comunes, incluyendo gamas 'AFP'. Cada uno se suministra con una arandela de respaldo, salvo que se indique. Comúnmente emparejado con cualquiera de los sellos superiores Tipo 282, Tipo 1577 o Tipo 1632; detalles de los mismos se encuentran debajo. A efectos de identificación, por favor cotejar entre el número de pieza O.E.M. que se muestra debajo, o consulte. La primera tabla muestra los tamaños de ensamblaje disponibles y equipados con un estacionario de capa montada. La segunda tabla muestra los que tienen un estacionario de junta tórica montada.

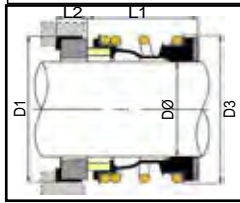

TAMAÑO DE EJE DØ	CÓDIGO DE TAMAÑO	D1	D3	L1	L2
15.00	0150	35.00	28.00	17.00	4.00
20.00	0200	35.00	36.00	21.50	7.50
25.00	0250	40.50	41.00	22.50	8.50
30.00	0300	50.80	47.00	24.00	9.50
40.00*	0400.B	58.00	60.00	33.50	11.00
45.00	0450	65.50	64.30	30.50	12.50
55.00*	0550	76.20	78.00	37.50	13.50
80.00	0800	104.00	106.50	40.00	15.00

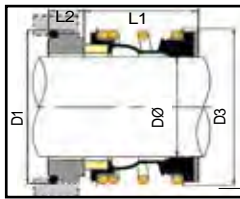

TAMAÑO DE EJE DØ	CÓDIGO DE TAMAÑO	D1	D3	L1	L2
40.00	0400	58.00	60.00	33.50	11.00
48.00	0480	67.00	69.00	30.50	10.00
65.00	0650	86.00	90.00	39.00	12.00
90.00	0900	114.00	125.00	46.00	13.30
100.00	1000	123.30	130.00	46.00	13.30

A.B.S® PUMPS USA® - TIPO 195P (SUPERIOR & INFERIOR SELLO)

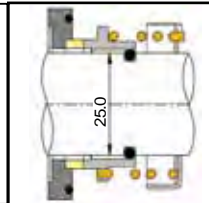
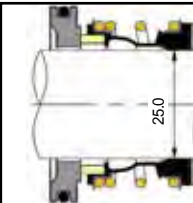

Los sellos de 25mm de tamaño de eje superiores e inferiores para uso conjunto, pero disponibles por separado, para adaptarse a diferentes bombas sumergibles A.B.S.®, incluyendo ciertas series "JUMBO", "SP", "RP", que fueron suministrados previamente como la marca "Pumpex®"

BOMBAS ABS USA®: TIPO 215, ADAPTADO A LAS BOMBAS DE LAS SERIES JUMBO® J- Y PIRANHA®

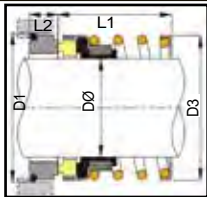

Sellos elastoméricos de tipo diafragma, con resortes paralelos y con anillos de asiento o montados en copa (tamaño: 20 mm) o con junta tórica y cara biselada, adaptados a determinados modelos de bomba de las series "Jumbo® J-" y "Piranha®". El sello de tipo 215 puede intercambiarse por los sellos elastoméricos de fuelle que a veces se encuentran en las bombas "J- Series", de reciente producción.

TAMAÑO DE EJE DØ	CÓDIGO DE TAMAÑO	D1	D2	L1	L2				
0.787	0200~	1.378	35.00	1.339	34.00	0.866	22.00	0.283	7.20
0.984	0250*	1.496	38.00	1.496	38.00	0.965	24.50	0.374	9.50
1.181	0300	1.772	45.00	1.732	44.00	0.984	25.00	0.413	10.50
1.771	0450*	2.520	64.00	2.402	61.00	1.465	37.20	0.535	13.60

A.B.S® PUMPS USA® - TIPO 282 ADAPTABLE A BOMBAS SERIE AF- Y PIRANHA

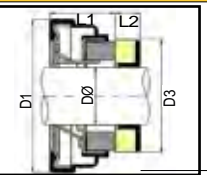

Juntas superiores de caucho revestido, pensadas principalmente para ser usadas en bombas sumergibles "Piranha®" de gama "M o S". El sello de la parte inferior suele ser del tipo 195 y de 25 mm o 30 mm, según se detalla arriba; para identificarlo, sírvase recurrir al número de pieza del fabricante original como referencia cruzada, o bien consúltenos.

TAMAÑO DE EJE DØ	CÓDIGO DE TAMAÑO	D1	D3	L1	L2
25.00	0250	52.00	41.30	12.00	5.00
30.00	0300	57.00	41.30	12.00	5.50

A.B.S® PUMPS USA® - TIPO 1577 ADAPTABLE A BOMBAS SERIE AFP

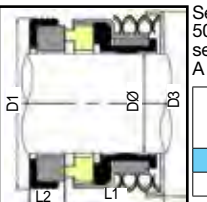

Sellos de diafragma elastómero con resortes ondulados sinusoidales. Se utiliza habitualmente un tamaño de 50mm como sello superior en ciertas bombas sumergibles de la gama "AFP", con un Tipo 195 de 45mm como sello inferior. El Tipo 1577 de 65mm es un sello inferior y normalmente está emparejado con el Tipo 195 de 55mm. A efectos de identificación, por favor cotejar entre el número de pieza O.E.M.

TAMAÑO DE EJE DØ	CÓDIGO DE TAMAÑO	D1	D3	L1	L2
50.00	0500	72.00	66.10	19.00	10.00
65.00	0650	85.00	86.50	27.00	13.00

SELLOS PARA BOMBAS SANITARIAS

A.B.S® PUMPS USA® - TIPO 1578 ADAPTABLE A BOMBAS SERIE K

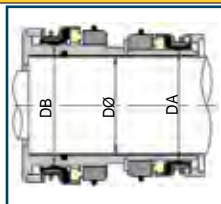

Sellos de diafragma elastómero con resortes ondulados sinusoidales suministrado como sellos superiores e inferiores, ya montado en un cilindro de eje, para una instalación directa a la carcasa, estilo campanario, de bombas A.B.S.® / Pumpex®, serie "K". Para tamaños de eje de 25 mm, 32 mm o 35 mm, por favor pregunte.

TAMAÑO DE EJE DØ	CÓDIGO DE TAMAÑO	DA	DB
50.00	0500	55.00	60.00

A.B.S® PUMPS USA® - TIPO 1632 ADAPTABLE A BOMBAS SERIE AFP

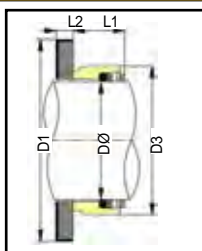
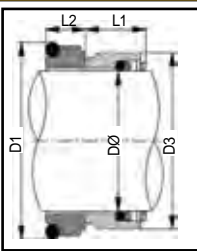

Sellos de resorte ondulado con junta tórica montada, habitualmente utilizado en la posición superior de las bombas sumergibles serie "AFP". El sello inferior normalmente será de tipo 195; por favor consulte la página 92 opuesta.

TAMAÑO DE EJE DØ	CÓDIGO DE TAMAÑO	D1	D3	L1	L2
20.00	0200	52.00	31.00	13.50	6.00
48.00	0480	67.00	62.00	15.80	14.50
65.00	0650	86.00	79.00	17.80	15.30
80.00	0800	104.00	98.00	19.50	16.30
90.00	0900	114.00	105.00	19.50	16.30
100.00*	1000	123.00	116.00	21.00	17.10

BOMBAS EBARA®: TIPO 260A, ADAPTADO A LAS BOMBAS DE LAS SERIES BEST, RIGHT Y DW

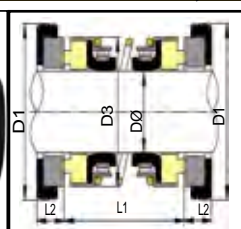
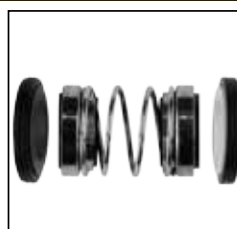

Sellos de caucho de tipo diafragma y dos frentes, con partes fijas dotadas de cubierta, adaptados a las dimensiones internas de las bombas Ebara® sumergibles de pequeño tamaño de las series "Best-", "Right-" y "DW-". Este tipo de sello, de uso común, también lo montan otros fabricantes de bombas en aparatos sumergibles portátiles de dimensiones reducidas.

TAMAÑO DE EJE DØ	CÓDIGO DE TAMAÑO	D1	D3	L1	L2
14.00	0140	30.00	20.00	26.00	5.00
15.00	0150	30.00	20.00	26.00	5.00
16.00	0160	30.00	20.00	26.00	5.00

BOMBAS EBARA®: TIPO 260B ADAPTADO A LAS BOMBAS EBARA®

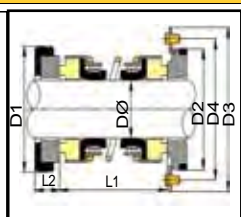
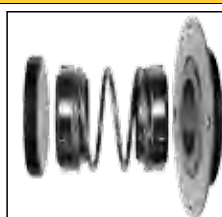

sellos elastoméricos de tipo diafragma y de dos frentes, con una parte fija y dotada de cubierta en el lado del aceite y otra parte fija y biselada en el lado del impulsor, adaptados a la cámara para el sello que presentan diversas bombas sumergibles Ebara®.

Los sellos tipo 260B se suministran completos, con placas biseladas para el asiento interior. Si desea más información sobre sellos adaptados a otras gamas de bomba Ebara®, consulte la lista alfabética que figura en la sección 4.

TAMAÑO DE EJE DØ	CÓDIGO DE TAMAÑO	D1	D2	D3	D4 P.C.D.	L1	L2
20.00	0200	38.00	44.00	72.00	60.00	34.00	8.00
25.00	0250	44.00	50.00	72.00	60.00	34.00	8.00
30.00	0300	50.00	57.00	82.00	70.00	42.00	8.00
35.00	0350	58.00	65.00	94.00	80.00	42.00	9.00
40.00	0400	64.00	70.00	100.00	85.00	44.50	9.00
45.00	0450	66.00	70.00	105.00	90.00	45.00	9.00
50.00	0500	72.00	80.00	109.00	95.00	49.50	9.00

BOMBAS GORMAN-RUPP®: TIPO 207 ADAPTADO A LAS BOMBAS DE T-SERIES®

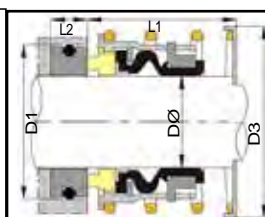
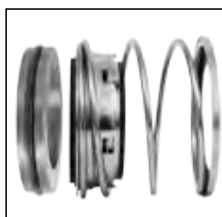

sellos adaptados a las bombas Gorman-Rupp®, de los cuales los más específicos son los de tipo 207, que se ajustan a la T-Series®, de uso habitual. Este modelo presenta un asiento monolítico de carburo de una sola pieza que permite prescindir de la estructura empleada hasta ahora, formada por la cara y una carcasa secundaria; también están disponibles los casquillos y calzos correspondientes.

TAMAÑO DE EJE DØ	CÓDIGO DE TAMAÑO	D1	D3	L1	L2
1.500	0381	2.375	60.32	2.329	59.15
1.625	0412	2.375	60.32	2.636	66.96

SELLOS PARA BOMBAS SANITARIAS

GODWIN® PUMPS - TIPO 1653 ADAPTABLE A BOMBAS SERIE DRI-PRIME®

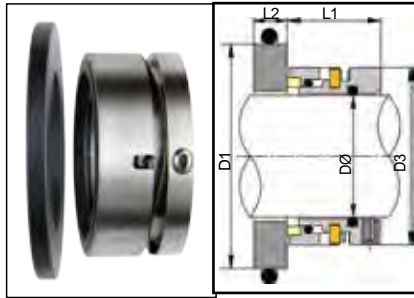

sellos específicos adaptables a bombas "Dri-Prime®" en materiales adecuados para todas las tareas de transferencia de agua limpia y sucia. Tamaños de 40mm y 50mm normalmente operan como sellos simples. El Tipo 1653 es un diseño resistente y robusto para medios más abrasivos. Para líquidos con menor contenido de sólidos, el Tipo 1724P puede ser usado. Por favor, vea los detalles debajo.

TAMAÑO DE EJE DØ	CÓDIGO DE TAMAÑO	D1	D3	L1	L2
40.00	0400	69.90	56.00	32.00	7.50
50.00	0500	89.90	71.00	34.00	13.00

GODWIN® PUMPS - TIPO 1653D ADAPTABLE A BOMBAS SERIE DRI-PRIME®

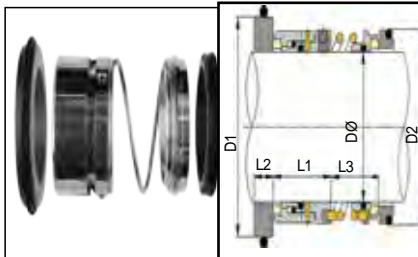

Para las bombas más grandes "Dri-Prime®" con tamaños de eje de 75 mm, es necesario un sello doble. El configuración más usual es reemplazada directamente por el Tipo 1653D que comparte una construcción similar a la del Tipo 1653 pero con un componente de ensamblaje de sello monoresorte adicional para sellar el baño de aceite.

TAMAÑO DE EJE DØ	CÓDIGO DE TAMAÑO	D1	D2	L1	L2	L3
75.00	0750	109.90	98.00	45.50	14.90	37.00

GODWIN® PUMPS - TIPOS 1724P Y 1725P ADAPTABLES A BOMBAS SERIE DRI-PRIME®

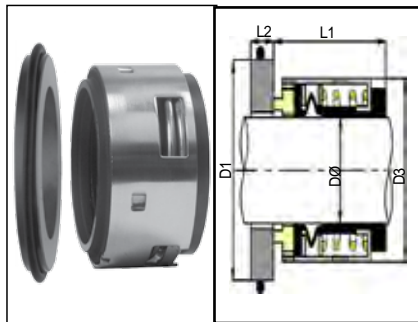

Los Tipos 1724P y 1725P son diseñados para adaptarse a los modelos de las bombas "Dri-Prime®" más pequeños y ofrecen una fácil instalación del sello de fuelle elastómero que es diseñado para adaptarse a la longitud de cámara del sello, eliminando la necesidad de poner el sello en el eje con tornillos de fijación. El Tipo 1724 usa un rotativo estándar; el Tipo 1725 tiene el mismo diseño pero con una longitud de trabajo reducida. Para un diseño alternativo de alta resistencia, por favor vea el Tipo 1653 detallado en la parte superior de la página.

TAMAÑO DE EJE DØ	CÓDIGO DE TAMAÑO	D1	D3	L1	L2	TIPO
40.00	0400	69.90	56.00	32.00	7.35	1725P
50.00	0500	89.90	66.00	34.00	13.00	1724P

BOMBAS HONDA®: TIPO 78, ADAPTADO A LAS BOMBAS PORTÁTILES PARA "DESPERDICIOS"

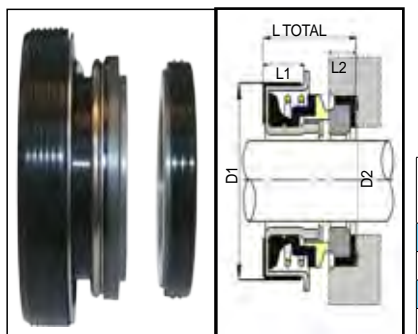

sellos adaptados a las bombas portátiles Honda®, de gasolina o diésel. Nuestros sellos presentan caras de carburo de silicio y cubiertas totalmente elastoméricas para garantizar la apropiada sujeción de estos a la carcasa de la bomba.

TAMAÑO DE EJE DØ	CÓDIGO DE TAMAÑO	D1	D2	L1	L2	L TOTAL
0.669	0170	1.614	41.00	1.220	31.00	0.354 9.00 0.207 5.25 0.886 22.50
0.787	0200	1.772	45.00	1.378	35.00	0.433 11.00 0.197 5.00 0.886 22.50
0.984	0250	2.047	52.00	1.732	44.00	0.472 12.00 0.276 7.00 1.063 27.00
1.181	0300	2.283	58.00	1.890	48.00	0.492 12.50 0.315 8.00 1.142 29.00

GRUNDFOS® PUMPS - SELLOS TIPO 81 ADAPTABLE A BOMBAS SUMERGIBLES SERIE S

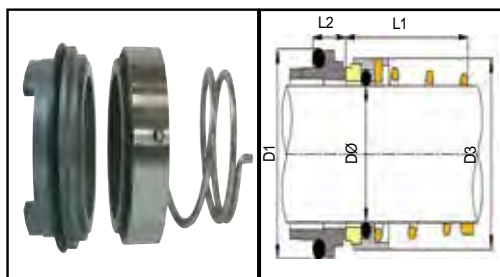

sellos de resorte cónico con junta tórica montada e impulso positivo, especialmente diseñado para adaptarse a las bombas serie "S" Grundfos® con el estilo de sello de anterior generación instalado. El estilo de sello anterior O.E.M. es un sello monoresorte cónico. Para los sellos de estilo más recientes que son los multiresorte, por favor vea los Tipos 40S8 y 42 al pie de ésta página.

TAMAÑO DE EJE DØ	CÓDIGO DE TAMAÑO	D1	D3	L1	L2
25.00	0250	38.00	36.00	26.50	10.00
32.00	0320	48.00	46.00	28.50	11.00
38.00	0380	55.00	53.00	33.50	11.50

SELLOS PARA BOMBAS SANITARIAS

GRUNDFOS® PUMPS - SELLOS TIPO 86 ADAPTABLE A BOMBAS SERIE SE Y SV



sellos dobles de junta tórica montada con una variedad de perfiles de cara, especialmente diseñados para bombas sumergibles Grundfos® series "SE" y "SV". Cada tamaño tiene un perfil de cara único, particularmente en relación a la cara rotativa central. Caras del sello y estacionario interiores son de Carburo de Silicio Monolítico, mientras que el estacionario del lado del baño de aceite es de Carbono Monolítico.

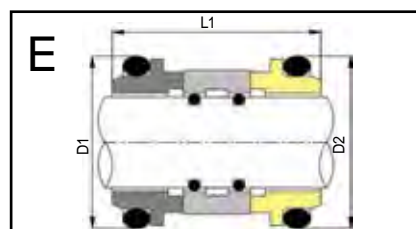
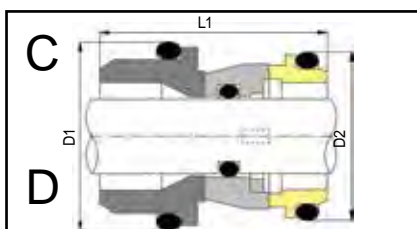
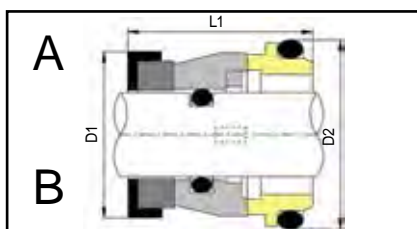
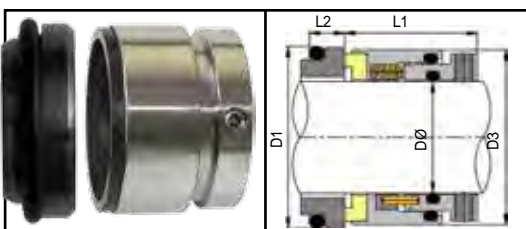

DIAGRAM	TAMAÑO DE EJE DØ	CÓDIGO DE TAMAÑO	TIPO CÓDIGO	D1	D2	L1
A	16.00	0160	86B	28.00	35.00	30.00
B	16.00	0160	86	28.00	35.00	30.00
C	24.00	0240	86	48.00	45.00	50.00
D	24.00	0300	86	48.00	45.00	50.00
E	38.00	0380	86	53.00	56.00	65.50

GRUNDFOS® PUMPS - SELLOS TIPOS 40S8 Y 42 ADAPTABLES A BOMBAS SERIE S

sellos balanceados y multiresorte con junta tórica montada, específicamente diseñados para bombas sumergibles Grundfos® serie "S"; posición superior e inferior. El Tipo 40S8 es para la posición superior, de baño de aceite, y el Tipo 42 con el perfil estacionario distintivo es para la posición rotor e inferior. El sello inferior, Tipo 42 de 65mm de tamaño, tiene un cañón extendido distintivo con dos juntas tóricas para sellar el hueco interior del rotor, de acuerdo con el sello original O.E.M.

TIPO 40S8



TAMAÑO DE EJE DØ	CÓDIGO DE TAMAÑO	TIPO CÓDIGO	D1	D3	L1	L2
38.00	0380	40S	56.00	53.00	34.00	11.00
50.00	0500	40S8	70.00	65.60	34.50	9.50
65.00	0650	40S8	85.00	84.20	36.50	11.00

Si desea consultar referencias cruzadas y datos identificativos, los verá en la amplia base de datos de fabricantes originales que ponemos a su disposición en nuestro portal web, y también puede ponerse en contacto con nosotros e indicarnos el fabricante o el número de pieza.

TIPO 42

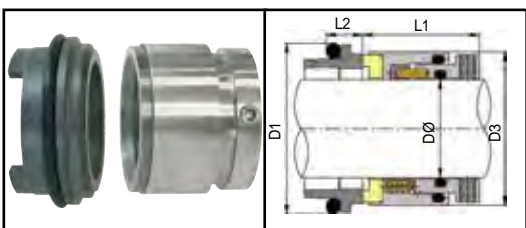

TAMAÑO DE EJE DØ	CÓDIGO DE TAMAÑO	D1	D3	L1	L2
32.00	0320	48.00	46.00	34.00	11.00
38.00	0380	55.00	53.00	34.00	11.50
50.00	0500	70.00	65.60	34.50	14.00
65.00	0650	85.00	84.20	66.00	15.00

SELLOS BOMBAS SANITARIAS

K.S.B® PUMPS - TIPO 197 ADAPTABLE A BOMBAS SERIE AMA, KRT, Y SEWA



sellos con fuelle elastómero para adaptarse a dimensiones específicas de bombas de aguas residuales K.S.B.® serie "AMA", "KRT" y "SEWA", con sellos de prefijo "SU" instalados. El tamaño de 25 mm se utiliza comúnmente en la posición de "baño de aceite", con el Tipo 19B de 22mm que se encuentra en la página 45 en la posición "exterior", los tamaños de 33mm se utilizan en pares de la misma serie de bombas y el de 28 mm se utiliza comúnmente en las bombas "Vitachrom" en conjunto con el Tipo 127B.



TAMAÑO DE EJE DØ	CÓDIGO DE TAMAÑO	D1		D3		L1		L2	
10MM*	0100	0.827	21.00	0.866	22.00	0.567	14.40	0.260	6.60
15MM*	0150	0.945	24.00	1.102	28.00	0.669	17.00	0.276	7.00
25MM*	0250	1.496	38.00	1.614	41.00	0.906	23.00	0.295	7.50
28MM*	0280	1.398	35.50	1.850	47.00	1.043	26.50	0.354	9.00
30MM*	0300	1.457	37.00	1.890	48.00	1.043	26.50	0.413	10.50
33MM*	0330	1.516	38.50	2.008	51.00	1.083	27.50	0.433	11.00
43MM*	0430	1.654	42.00	2.480	63.00	1.181	30.00	0.472	12.00
48MM*	0480	1.654	42.00	2.717	69.00	1.201	30.50	0.453	11.50
75MM*	0750	2.126	54.00	4.016	102.00	1.575	40.00	0.551	14.00
90MM*	0900	2.362	60.00	4.843	123.00	1.772	45.00	0.591	15.00

BOMBAS TEREX®: TIPO 47, ADAPTADO A LAS BOMBAS TRANSPORTABLES TEREX - PEGSON®.

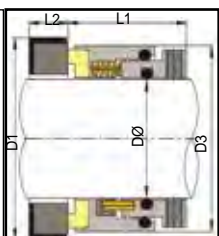

sellos equilibrados multi-resorte provistos de partes fijas montadas en copa, adecuados para las grandes presiones hidrostáticas y de descarga con las que se trabaja en esta gama de bombas de diésel montadas sobre remolque.

TAMAÑO DE EJE DØ	CÓDIGO DE TAMAÑO	D1		D3		L1		L2	
1.575	0400	2.480	63.00	2.205	56.00	1.339	34.00	0.433	11.00
1.771	0450	2.756	70.00	2.323	59.00	1.339	34.00	0.512	13.00
2.165	0550	3.150	80.00	2.787	70.80	1.358	34.50	0.512	13.00

TSURUMI® PUMPS - TIPO 260B ADAPTABLE A BOMBAS TSURUMI®

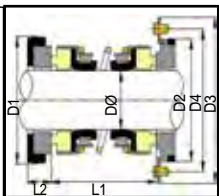

sellos de dos extremos de diafragma elastómero, con estacionario de capa en el lado del aceite y asientos bisel en lado del impulsor, para adaptarse a la cámara del sellos de varias bombas sumergibles Tsurumi®.

Los sellos Tipo 260B estan suministrados con placas bisel para el asiento interior.

TAMAÑO DE EJE DØ	CÓDIGO DE TAMAÑO	D1	D2	D3	D4 P.C.D.	L1	L2
20.00	0200	38.00	44.00	72.00	60.00	34.00	8.00
25.00	0250	44.00	50.00	72.00	60.00	34.00	8.00
30.00	0300	50.00	57.00	82.00	70.00	42.00	8.00
35.00	0350	58.00	65.00	94.00	80.00	42.00	9.00
40.00	0400	64.00	70.00	100.00	85.00	44.50	9.00
45.00	0450	66.00	70.00	105.00	90.00	45.00	9.00
50.00	0500	72.00	80.00	109.00	95.00	49.50	9.00

WEMCO® / HIDROSTAL® PUMPS - TIPO 11

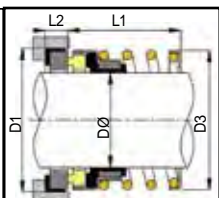

Sellos con diafragma Tipo 11 estándar para reemplazar a los sellos O.E.M. Tipo "C" y "V". NB: Código de Tamaño 0250 es un Tipo 20 no nuestro Tipo 11. Estos sellos están montados en la posición de baño de aceite interior.

Los productos sellos laterales son ya sea sellos de fuelle de goma, tal como nuestro Tipo 194 que se muestra debajo, o sellos revestidos de goma que pueden ser sustituidos por nuestro Tipo 41, como se detalla a continuación

TAMAÑO DE EJE DØ		CÓDIGO DE TAMAÑO	D1		D3		L1		L2	
IMPERIAL	MÉTRICO		IMPERIAL	MÉTRICO	IMPERIAL	MÉTRICO	IMPERIAL	MÉTRICO	IMPERIAL	MÉTRICO
0.875	22.23	0222	1.500	38.10	1.315	33.400	0.937	23.80	0.405	10.28
0.984	25.00	0250	1.594	40.50	1.543	39.200	1.000	25.40	0.406	10.32
1.125	28.58	0286	1.750	44.44	1.823	46.300	1.062	26.97	0.437	11.10
1.375	34.93	0349	2.000	50.80	2.071	52.600	1.125	28.58	0.437	11.10
1.500	38.10	0381	2.125	53.98	2.197	55.800	1.125	28.58	0.437	11.10
2.000	50.80	0508	2.750	69.85	2.874	73.000	1.500	38.10	0.500	12.70
2.500	63.50	0635	3.375	85.73	3.343	84.900	1.812	46.02	0.562	14.28
3.000	76.20	0762	3.875	98.43	4.043	102.700	2.062	52.37	0.625	15.88

SELLOS PARA BOMBAS SANITARIAS

BOMBAS WEMCO® / HIDROSTAL® - TIPO 68

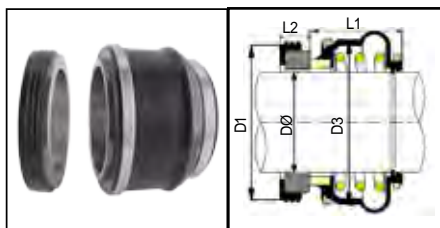

sellos de tipo "M" de revestimiento de caucho, disponible en los tres tamaños habituales y con caras de carburo de tungsteno. Si prefiere un sello robusto de cuerpo de acero, puede usar el tipo 41 que se indica a continuación, sin necesidad de hacer modificaciones.

TAMAÑO DE EJE DØ		CÓDIGO DE TAMAÑO	D1		D3		L1		L2	
1.125		0286	1.750	44.45	2.000	50.80	1.125	28.58	0.417	10.58
1.500		0381	2.125	53.98	2.375	60.33	1.375	34.93	0.437	11.10
2.000		0508	2.750	69.85	2.933	74.50	1.781	45.25	0.500	12.70

WEMCO® / HIDROSTAL® PUMPS - TIPO 194

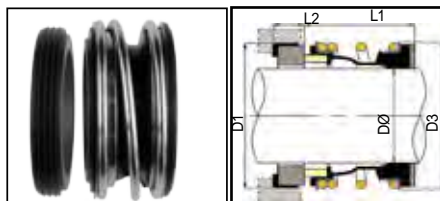

Sellos robustos con fuelle de goma Tipo 194 para sustituir los sellos O.E.M. tipo "G". Tamaños de sello, desde 0286 en adelante, se suministran con arandela de acero para separar el fuelle de sello del anillo de seguridad del eje. El Código de Tamaño 0200 para sustituir a O.E.M. "G020K" es el sello estándar Tipo 19B

Por lo general, instalado en conjunto con nuestros sellos Tipo 11, detallados arriba, o nuestros sellos Tipo 41, que se muestran debajo

TAMAÑO DE EJE DØ		CÓDIGO DE TAMAÑO	D1		D3		L1		L2	
IMPERIAL	MÉTRICO		IMPERIAL	MÉTRICO	IMPERIAL	MÉTRICO	IMPERIAL	MÉTRICO	IMPERIAL	MÉTRICO
0.625	15.88	0158	1.187	30.14	1.102	28.00	0.875	22.23	0.405	10.28
0.787	20.00	0200	1.500	38.10	1.417	36.00	1.181	30.00	0.394	10.00
0.787	20.00	0200	1.378	35.00	1.594	40.50	0.846	21.50	0.295	7.50
1.125	28.58	0286	1.750	44.44	1.850	47.00	1.062	26.97	0.437	11.10
1.500	38.10	0381	2.125	53.98	2.283	58.00	1.125	28.58	0.437	11.10
2.000	50.80	0508	2.750	69.85	2.795	71.00	1.500	38.10	0.500	12.70
2.500	63.50	0635	3.375	85.73	3.543	90.00	1.812	46.02	0.562	14.28
3.000	76.20	0762	3.875	98.43	4.016	102.00	2.062	52.37	0.625	15.88
3.740	95.00	0950	4.876	123.85	5.157	131.00	2.375	60.33	0.752	19.10
3.937*	100.00	1000	4.876	123.85	5.157	131.00	2.375	60.33	0.752	19.10

WEMCO® / HIDROSTAL® PUMPS - TIPO 41

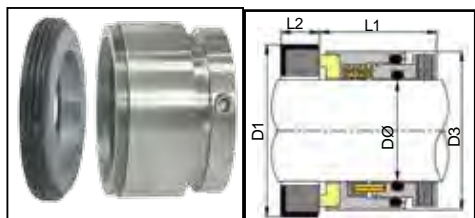

El Tipo 41 es un sello multiresorte balanceado, muy robusto y unificado para sustituir los sellos O.E.M. tipo "M" y "X". El Tipo 41 está diseñado para sustituir a los sellos O.E.M. monoresorte, revestidos en goma, que a menudo puede fallar cuando la goma pierde su vínculo con las caras del sello y las partes de metal. El tamaño 0950 tiene un estacionario tipo junta tórica, sin capa montada.

Por lo general, instalado en conjunto con ya sea nuestro sello Tipo 11 o el Tipo 194, mostrados arriba

TAMAÑO DE EJE DØ		CÓDIGO DE TAMAÑO	D1		D3		L1		L2	
IMPERIAL	MÉTRICO		IMPERIAL	MÉTRICO	IMPERIAL	MÉTRICO	IMPERIAL	MÉTRICO	IMPERIAL	MÉTRICO
1.125	25.58	0286	1.750	44.44	1.732	44.00	1.181	30.00	0.319	8.10
1.500	38.10	0381	2.125	53.98	2.157	54.80	1.244	31.60	0.319	8.10
2.000	50.80	0508	2.750	69.85	2.661	67.60	1.500	38.10	0.500	12.70
2.500	63.50	0635	3.375	85.73	3.082	78.30	1.812	46.20	0.562	14.28
3.000*	76.20	0762	3.875	98.43	3.689	93.70	2.063	52.40	0.625	15.88
3.740	95.00	0950	4.876	123.85	5.039	128.00	2.477	62.90	0.649	16.50

WILO® PUMPS - TIPO 1640 Y 1642 ADAPTABLES A BOMBAS SUMERGIBLES WILO®



sello para adaptarse a bombas sumergibles Wilo® E.M.U., tales como los sellos Tipo 1640 y 1642 para sustituir los sellos O.E.M. bloque cerrado "EBU"

El Tipo 1640 es un remplazo directo para sellos O.E.M. "EBS" de anterior generación. Las bombas más nuevas tienen instalado un sello ligeramente modificado, que es directamente sustituido por el Tipo 1642. Por favor, consulte las dimensiones exteriores de carcasa de asiento para la identificación correcta, utilizando la tabla de abajo, dimensión D3. El tipo 1640 está disponible como ensamblajes de sello mecánico completo o en forma de kits de reparación. Los kits comprenden ambas caras estacionarias, con juntas tóricas, rotativo central con diafragma elástico, pernos anti rotación y resortes para estacionarios, y pernos de retención para las pinzas. KIT como sufixo en el Código de disponibilidad

Dimensiones del Tipo 1640

TAMAÑO DE EJE DØ	CÓDIGO DE TAMAÑO	D1	D2	D3	L1
35.00	0350	72.00	72.00	47.00	47.50
50.00	0500	92.00	90.00	63.00	52.00
75.00	0750	130.00	128.00	95.50	75.00

Dimensiones del Tipo 1642

TAMAÑO DE EJE DØ	CÓDIGO DE TAMAÑO	D1	D2	D3	L1
35.00	0350	72.00	72.00	49.00	47.00
50.00	0500	92.00	90.00	65.00	52.00

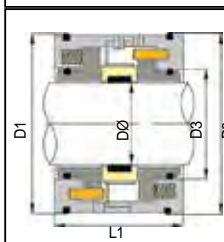

Sellos para Alimentos, Bebidas y Productos Lácteos

Sección **11c**

GAMA TIPO 9X PARA BOMBAS ALFA LAVAL®

TIPO 17B ADAPTABLE A AGITADORES SERIE LKR

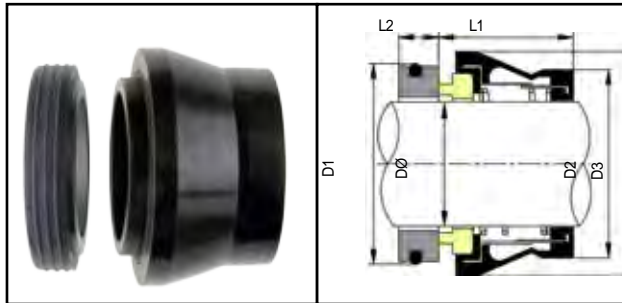

TAMAÑO DE EJE DØ	CÓDIGO DE TAMAÑO	D1	D2	D3	L1	L2
30.00	0300	50.80	45.80	53.00	26.90	11.99
35.00	0350	53.98	52.00	62.00	34.90	11.99

TIPO 19C ADAPTABLE A BOMBAS SERIE ALC

sellos estilo Tipo 19 modificados para adaptarse a bombas Alfa Laval® serie ALC, comúnmente utilizadas en procesos de alimentos y lácteos. Para bombas ALC con carcasas refrigeradas, por favor vea el Tipo 90 en la siguiente página. Tipo 19C está disponible desde inventario en los 3 elastómeros más comunes, así como también materiales conformes con las Regulaciones C.E. / FDA.

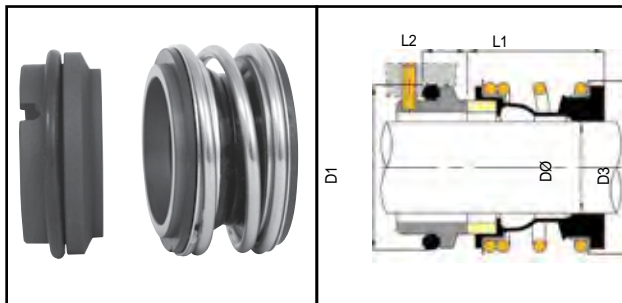

TAMAÑO DE EJE DØ	CÓDIGO DE TAMAÑO	D1	D3	L1	L2
40.00	0400	58.00	60.00	30.00	14.00
53.00	0530	73.00	76.00	33.00	15.00

SELLOS ADAPTABLES A INTERCAMBIADORES DE CALOR DE SUPERFICIE RASCADA ALFA LAVAL® CONTHERM®

1.1/2"FLUSH SINGLE

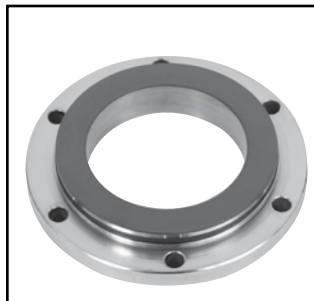

2"NONFLUSH SINGLE



SHELLEND.TC

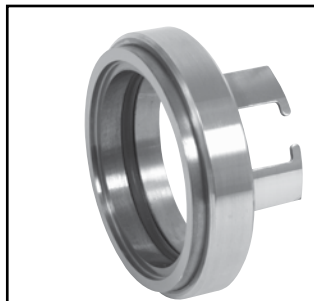

2"FLUSH SINGLE.180/90



Todos los componentes se suministran como estándar con juntas tóricas de Nitrilo. Si algún otro elastómero es requerido, por favor infórmelo al momento del pedido

A	SHELLEND.TC	Cabeza rotativa del eje exterior de 2.000", con cara de Carburo de Tungsteno
A	SHELLEND.CARB	Cabeza rotativa del eje exterior de 2.000", con cara de Carbono
B	SHELLEND.COIL	Alambre del resorte adaptable a cabeza rotativa del eje exterior de 2.000"
C	2"FLUSH SINGLE.90	Carcasa de enjuague de eje exterior de 2.000", con los puertos en 90 grados y la cara de óxido de cromo
C	2"FLUSH SINGLE.180	Igual que el anterior, pero con puertos de limpieza a 180 Grados
C	2"NONFLUSH SINGLE	pinza eje exterior con óxido de cromo revestido cara funcionamiento
D	1.1/2".SHELLEND	Cabeza rotativa del eje interior de 1.500", con cara de Carbono
E	1.1/2".SHELLEND.COIL	Alambre del resorte adaptable a cabeza rotativa del eje interior de 1.500"
F	1.1/2"FLUSH SINGLE	Estacionario de eje interior de 1.500", con agujeros de perno para permitir la fijación a la base de la carcasa de enjuague de 2.000".

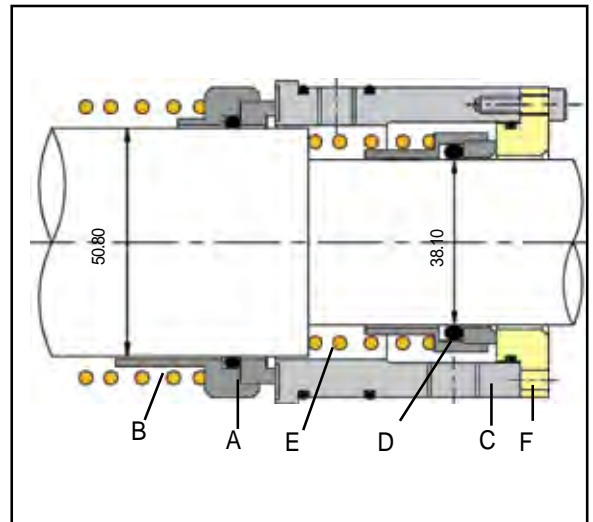

GAMA TIPO 9X PARA BOMBAS ALFA LAVAL®

TIPO 90 (53MM)

Sellos completos Tipo 90-53mm, diseñado para adaptarse todas los tamaños de bombas ALC, equipados con una mayor carcasa de flujo. Para bombas no refrigeradas serie ALC, el sello utilizado es el Tipo 19C, vea la página anterior.

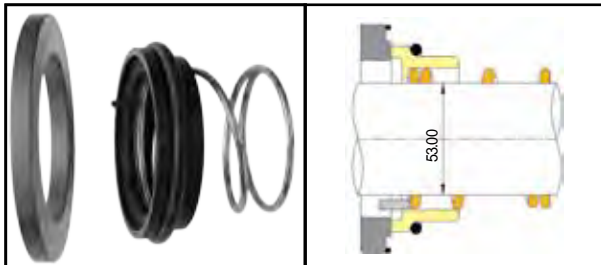

TIPO 92 (32MM Y 42MM)

Sellos completos Tipo 92-32mm y 42mm, diseñados para adaptarse a bombas con recámara de sello estándar serie LKH. Para bombas con cámara de sello con flujo, por favor vea los Tipos 92B y 92D en la columna opuesta.

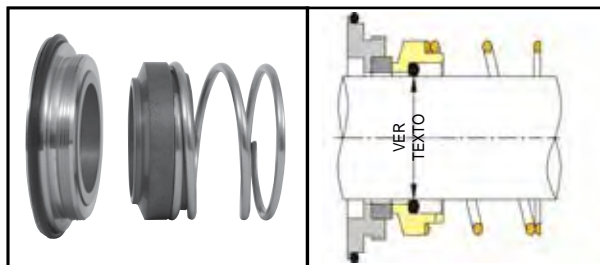

TIPO 91B (22MM)

Sello completo 91B-22mm, diseñado para adaptarse a modelos de bomba FM0, FM0S, FM1A, FM2A, FM3A y FM4A.

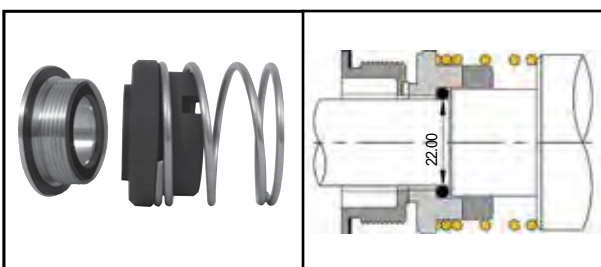

TIPO 92B (32MM Y 42MM)

Sellos completos Tipo 92B-32mm y 42mm, diseñados para adaptarse a bombas serie LKH, con cámara de sello con flujo.

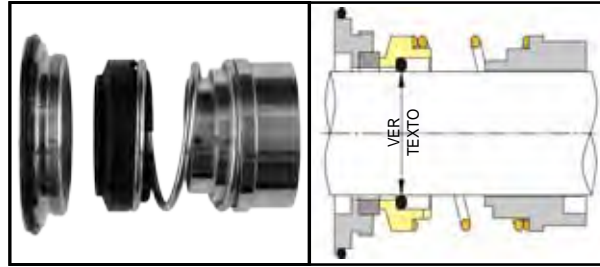

TIPO 93 (22MM)

Sello completo Tipo 93-22mm para bombas MR166A, MR166B y MR166E.

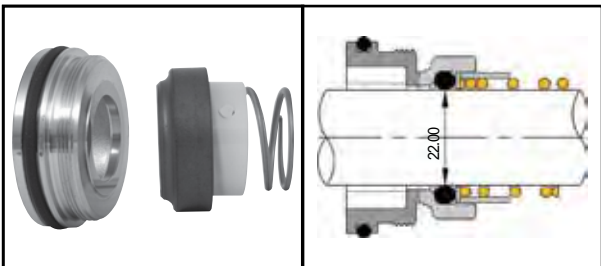

TIPO 92C (32MM)

El tipo 92C presenta una placa de base diseñada para contener sellos de reborde de teflón y revestimiento de metal

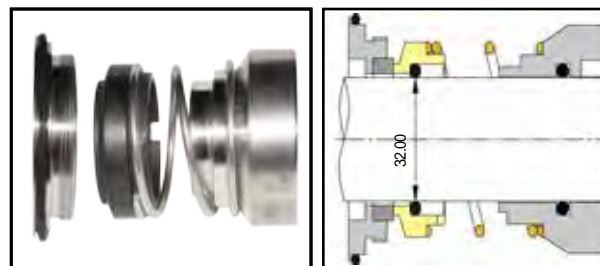

TIPO 93B (22MM)

Sello completo Tipo 93B-22mm, diseñado para adaptarse a modelos de bomba ME155AE, GM1, GM1A, GM2 y GM2A MR166E.

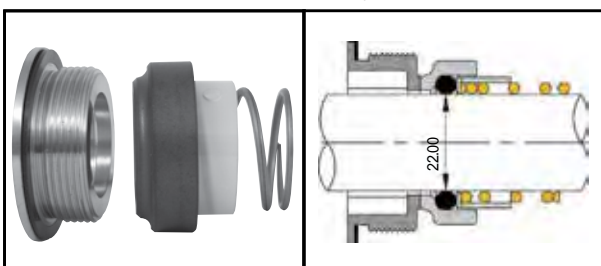

TIPO 92D (32MM Y 42MM)

Sello doble completo Tipo 92D32mm y 42mm, diseñado para adaptarse a bombas con cámara de sello refrigerada y sello doble, serie LKH.

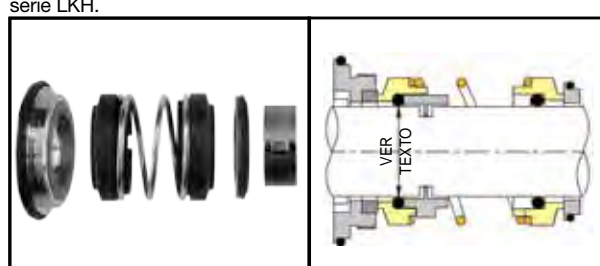

TIPO 92 (27MM)

Sello completo Tipo 92-27mm, diseñado para adaptarse a modelos de bomba MR185A y MR200A.

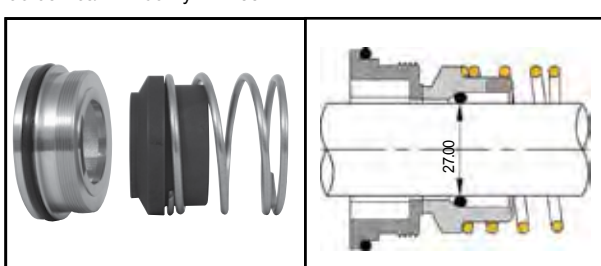

TIPO 912 (32MM Y 42MM)

Juegos de sello multiresorte Tipo 912-32mm y 42mm, diseñados para adaptarse a bombas de etapas múltiples serie LKHI, LKHP, LKHSP y LKH 100.

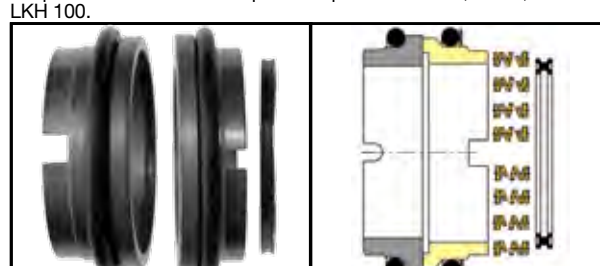

SELLOS PARA BOMBAS ALFA LAVAL®

TIPO 293 ADAPTABLES A BOMBAS ALFA LAVAL® TRI-CLOVER®

piezas rotativas de reemplazo directo para sustituir a los sellos hidráulicamente balanceados con junta tórica montada, O.E.M. "Tipo-D", instalados en bombas centrífugas marca Tri-Clover®. También están disponibles estacionarios embridados con juntas para trabajar con el Tipo 293 rotativo, para sustituir a los sellos O.E.M. "Tipo-DG" para aquellas bombas con cámara de sello con refrigerada. Por favor, contáctenos con sus necesidades.

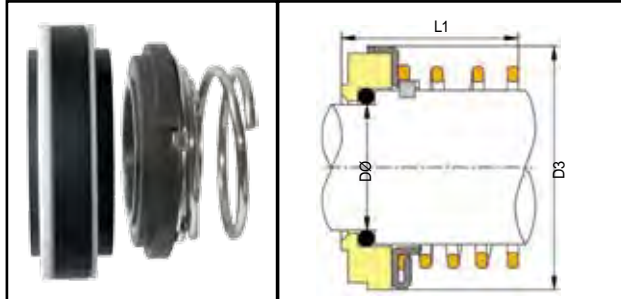

TAMAÑO DE EJE DØ		CÓDIGO DE TAMAÑO	D3		L1	
IMPERIAL	MÉTRICO		IMPERIAL	MÉTRICO	IMPERIAL	MÉTRICO
0.750	19.10	0191	1.850	47.00	1.555	39.50
1.125	28.60	0286	2.125	54.00	1.535	39.00
1.500	38.10	0381	2.625	66.60	1.319	33.50

TIPO 1628 ADAPTABLEA BOMBAS ALFA LAVAL® TRI-CLOVER®

piezas de repuesto de reemplazo directo para sellos O.E.M. multiresorte con junta tórica montada para bombas marca Tri-Clover® serie "Centrifugal 200" con el tamaño imperial 1.750" común de eje

0444.1628.V.S.FACE Cara Rotativa con Junta Tórica

0444.1628.X.S.STAT Asiento Estacionario

0444.1628.V.X.BOOT Capa Copa Estacionario

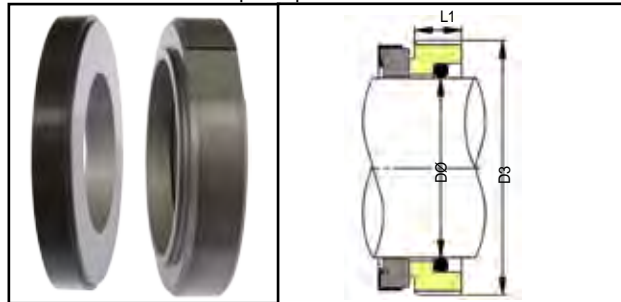

TAMAÑO DE EJE DØ		CÓDIGO DE TAMAÑO	D3		L1	
IMPERIAL	MÉTRICO		IMPERIAL	MÉTRICO	IMPERIAL	MÉTRICO
1.750	44.45	0444	3.125	79.38	0.406	10.32

TIPO 1655 ADAPTABLEA BOMBAS DE LÓBULOS MOG Y ALP

reemplazo directo de sellos de resorte ondulado con junta tórica montada para adaptarse a bombas lóbulo rotor Alfa Laval® series MOG y ALP.

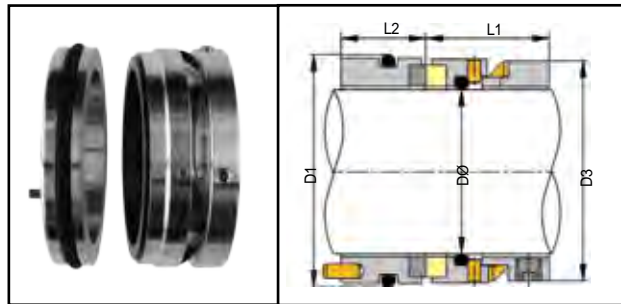

TAMAÑO DE EJE DØ	CÓDIGO DE TAMAÑO	D1	D3	L1	L2
1.187	0300	41.70	41.00	22.20	14.00
1.375	0349	47.60	46.75	20.60	15.80
2.000	0508	66.60	65.40	23.80	12.00
3.000*	0762	95.20	98.60	39.70	12.00

TIPO 1680 ADAPTABLES A BOMBAS DE LÓBULOS LKPL, NMOG Y SRU

sellos de resorte ondulado con junta tórica montada para adaptarse a la nueva generación de bombas de lóbulos rotor Alfa Laval®, tales como las series LKPL, NMOG y SRU, instaladas con sellos O.E.M. estilo "Hy-clean®". Para bombas de anterior generación, vea el Tipo 1682 en la página siguiente. Otros tamaños están disponibles, por favor póngase en contacto con nosotros con sus necesidades.

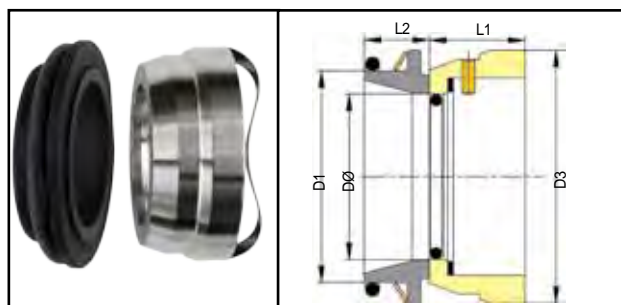

TAMAÑO DE EJE DØ	CÓDIGO DE TAMAÑO	D1	D3	L1	L2
1.187	0300	36.40	45.00	21.50	14.50
1.375	0350	46.00	55.00	22.00	14.00
1.813	0450	59.40	65.00	25.00	16.00
2.187	0550	69.00	75.00	26.90	17.00

SELLOS ADAPTABLES A BOMBAS ALFA LAVAL® & C.S.F. INOX

TIPO 1682 ADAPTABLE A BOMBAS DE LOBULOS LKPL, NMOG AND SRU

sellos de resorte ondulado con junta tórica montada para adaptarse a la anterior generación de bombas de lóbulos rotatorias Alfa Laval® series LKPL, NMOG y SRU, instaladas con sellos O.E.M. estilo "R90®". Para sellos con refrigeración y doble sellos instalados, vea el Tipo 1694 detallado abajo.

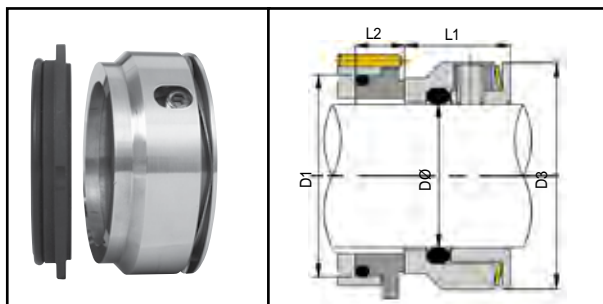

TAMAÑO DE EJE DØ	CÓDIGO DE TAMAÑO	D1	D3	L1	L2
20.00	0200	30.00	32.40	20.00	10.50
30.00	0300	41.30	44.00	21.40	11.10
35.00	0350	46.95	50.80	22.00	12.00
45.00	0450	58.26	62.40	22.90	12.60
55.00	0550	69.55	76.00	29.30	13.20
75.00	0750	92.15	99.20	31.10	14.40

TIPO 1688W ADAPTABLE A BOMBAS DE LÓBULOS ROTATORIAS ALFA LAVAL® SR

sellos Tipo 1688W de resorte ondulado con junta tórica montada para adaptarse a bombas de lóbulos rotatorias de la ex marca "S.S.P.®", series SR, A y G. Otros tamaños están disponibles, por favor póngase en contacto con nosotros con sus necesidades.

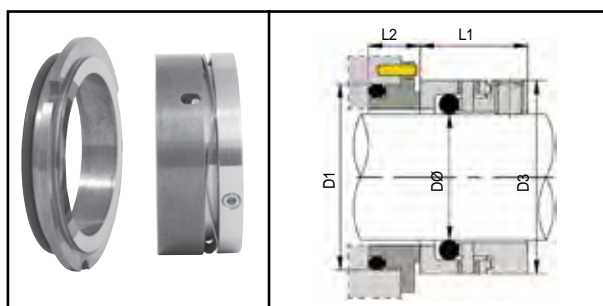

TAMAÑO DE EJE DØ	CÓDIGO DE TAMAÑO	D1	D3	L1	L2
20.00	0200	30.00	31.00	19.10	10.70
30.00	0300	41.30	41.00	19.10	10.90
35.00	0350	46.95	45.50	19.10	12.20
45.00	0450	58.26	58.20	21.10	11.60
55.00	0550	69.55	72.00	22.10	13.00
75.00	0750	92.15	96.00	25.80	14.50

TIPO 1694 ADAPTABLE A BOMBAS DE LÓBULOS ROTATORIAS ALFA LAVAL® SR

sellos dobles Tipo 1694 de resorte ondulado con junta tórica montada para adaptarse a bombas lóbulos rotatorias de la ex marca "S.S.P.®", serie SR, diseñadas para, e instaladas con, cámaras de sello refrigeradas y doble sellos.

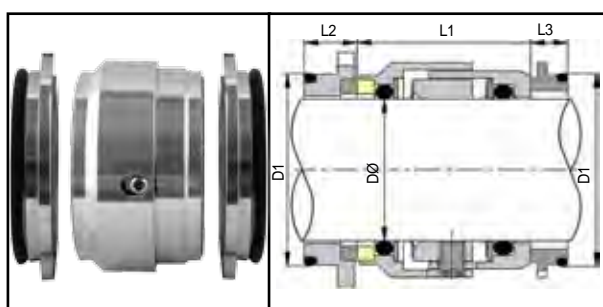

TAMAÑO DE EJE DØ	CÓDIGO DE TAMAÑO	D1	L1	L2	L3
30.00	0300	41.30	34.20	10.50	11.10
45.00	0450	58.26	37.70	11.30	11.30
55.00	0550	69.55	46.20	12.50	11.50

TIPO 13M ADAPTABLE A BOMBAS C.S.F. INOX®

sellos Tipo 13M de 28mm de resorte cónico con junta tórica montada para adaptarse a gamas AS y CS de bombas centrífugas C.S.F. Inox® . sellos para adaptarse a bombas C.S.F. Inox®, incluyendo el sello Tipo 1605 monoresorte higienico para sustituir los sellos O.E.M. Tipo "U" y "Y" externamente montados.

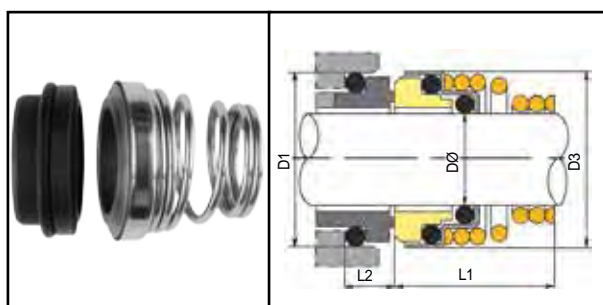

TAMAÑO DE EJE DØ	CÓDIGO DE TAMAÑO	D1	D3	L1	L2
28.00	0280	43.00	45.50	29.00	9.50

SERIE TIPO 16 PARA BOMBAS APV® WORLD®

SELLO SIMPLE TIPO 16 ADAPTABLE A BOMBAS APV® W

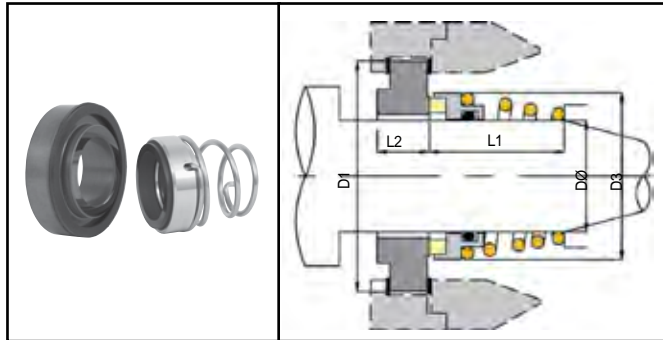

sellos de 25mm y 35mm para adaptarse a bombas serie APV. World®, con sellos simples estándar. Para bombas con cámara de sello refrigerada y doble sellos, por favor vea el Tipo 16 DOUB debajo.

TAMAÑO DE EJE DØ	CÓDIGO DE TAMAÑO	D1	D3	L1	L2
25.00	0250	52.00	38.20	25.40	16.00
35.00	0350	62.50	49.50	33.30	16.00

SELLOS DOBLES TIPO 16.DOUB ADAPTABLES A BOMBAS APV® W

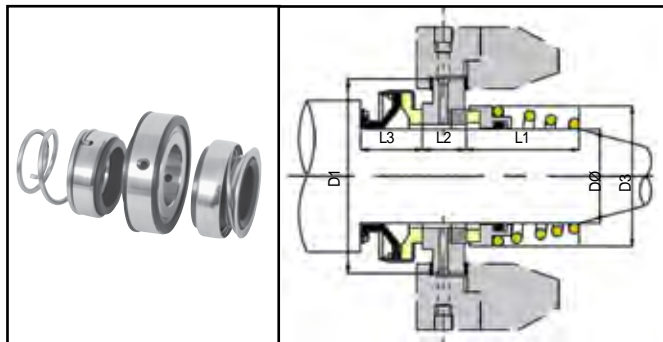

sellos doble de 25mm y 35mm para adaptarse a bombas serie APV. World®, con cámara de sello refrigerada y doble sellos instalados. Usted nos puede contactar con los detalles O.E.M. para un cruce de referencia e identificación, si lo requiere.

TAMAÑO DE EJE DØ	CÓDIGO DE TAMAÑO	D1	D3	L1	L2	L3
25.00	0250	52.00	38.20	25.40	17.00	13.00
35.00	0350	62.50	49.50	33.30	20.00	16.00

TIPO 16.PLUS ADAPTABLE A APV® W+ PUMPS

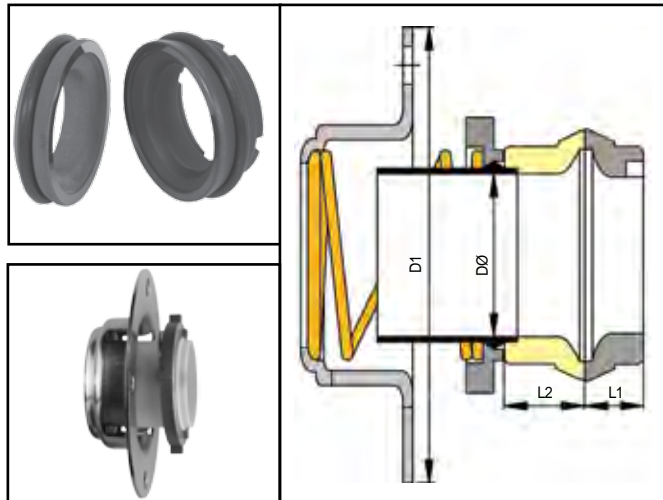

conjuntos de caras y kits de cara de retención de 25mm y 35mm para adaptarse a bombas serie APV® W+
Los conjuntos de cara Tipo 16.plus incluyen una cara rotativa "corta" de Carburo de Silicio, un estacionario "largo" de Carburo de Silicio o Carbono (con cuatro ranuras de unidad), dos juntas tóricas, y una chaveta de accionamiento para impulsar la cara rotativa.

La unidad de la bobina estática, con cilindro de Teflón, está disponible como una pieza aparte.

El Tipo 16.PLUS.KIT, en ambos tamaños 25mm y 35mm, está también disponible en grados de materiales FDA, como estándar.

TAMAÑO DE EJE DØ	CÓDIGO DE TAMAÑO	D1	L1	L2
25.00	0250	84.00	11.50	17.50
35.00	0350	88.00	11.50	17.50

TIPO 66 ADAPTABLE A APV® AGITATORS

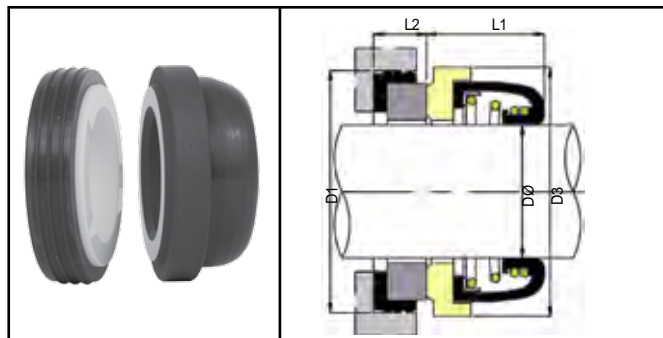

sello Tipo 66 de caucho revestido de 1.000" para adaptarse a agitadores APV®, disponible como pieza rotativa solamente o como sello completo con un estacionario Tipo 20. Para otros tamaños, por favor contáctenos con sus necesidades.

Pieza rotativa solamente usa el Código 0254.66.E.C.SEAL para E.P o N.C.SEAL para Nitrilo

Pieza rotativa solamente usa el Código 0254.66.E.C.SEAL para E.P o N.C.SEAL para Nitrilo

TAMAÑO DE EJE DØ	CÓDIGO DE TAMAÑO	D1	D3	L1	L2
1.000	0254	47.63	48.50	15.85	11.99

SERIE TIPO 16 PARA BOMBAS APV® WORLD®

rango completo de sellos y componentes asociados, comúnmente encontrados en bombas APV® Puma® con ejes de 1.000" y 1.500", en configuraciones de sello simple o doble.

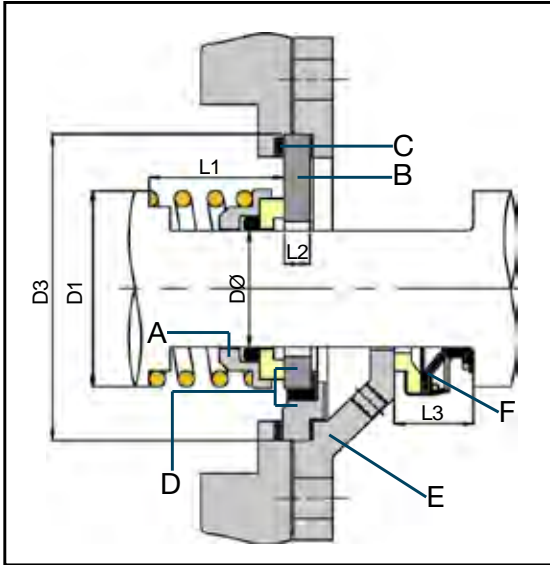

XXXX.26.N.C.SEAL

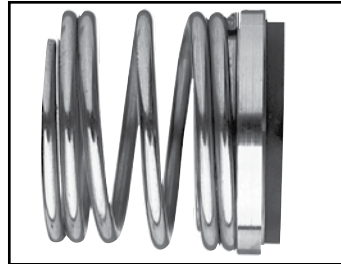

XXXX.26.S.S.D

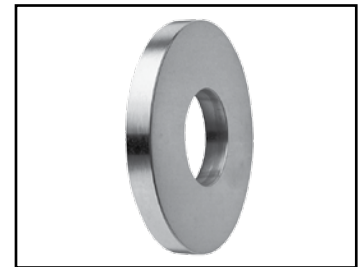

XXXX.26.N.C.GASK

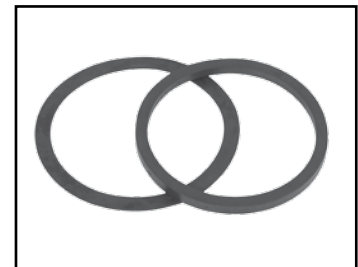

XXXX.26.S.S.PLAT 304



XXXX.18.N.C.SEAL



TAMAÑO DE EJE DØ	CÓDIGO DE TAMAÑO	D1	D3	L1	L2	L3
1.000	0254	41.20	68.20	25.40	7.80	14.00
1.500	0381	55.70	80.10	33.30	9.00	17.00

CODIGOS DE INVENTARIO

Donde se encuentra XXXX en los códigos debajo, utilice 0254 para 1.000" o 0381 para 1.500" tamaños de eje, según sea necesario.
Si E.P o Viton® son requeridos, reemplace la N con una E o V respectivamente

SELLOS INTERNO = A

- XXXX.26.N.C.SEAL Tipo 26 rotativo de junta tórica montada con cara de Carbón insertada
- XXXX.26.N.S.SEAL Tipo 26 rotativo de junta tórica montada con cara de Carburo de Silicio
- XXXX.26.N.H.SEAL Tipo 26 rotativo de junta tórica montada con cara de Carburo de Tungsteno insertada

ASIENTO DE DISPOSICIÓN UNO = B Y C

- XXXX.26.S.S. Tipo 26 placa estacionaria de acero inoxidable monolítica, bañada de un lado.
- XXXX.26.S.S.D. Tipo 26 placa estacionaria de acero inoxidable monolítica, bañada en ambos lados
- XXXX.26.C.C.D. Tipo 26 placa estacionaria de Cerámica Monolítica, bañada en ambos lados.
- XXXX.26.N.C.GASK Juego de juntas, con junta plana y en forma de L, para el asiento encima de la placa

ASIENTO DE DISPOSICIÓN DOS = D Y C

- XXXX.26.N.C.SEAT Tipo 26 asiento Cerámico de capa montada, insertado en un adaptador de acero inoxidable.
- XXXX.26.N.S.SEAT Tipo 26 asiento de Carburo de Silicio de capa montada, insertado en un adaptador inoxidable
- XXXX.26.N.C.GASK Juego de juntas, con junta plana y en forma de L, para el asiento encima de la placa

COMPONENTES ADICIONALES DEL SELLO DOBLE PARA BOMBAS DE AGUA ENCAMISADAS CON SELLO EXTERNO = E y F

- XXXX.26.S.S.PLAT Tipo 26 placa de apoyo de acero inoxidable con orificios de conexión de refrigeración.
- XXXX.18.N.C.SEAL Tipo 18 interno rotativo con fuelles de Nitrilo y cara de Carbono.

INFORMACION COMPLEMENTARIA

Todas las partes están instaladas con elastómeros de Nitrilo como estándar. Si se requiere E.P. o Viton®, por favor especifique esto mediante la sustitución de "N" en el Código con "E" o "V". Una "Y" prefija en el Código denota conformidad con las Regulaciones C.E. / FDA

juntas de repuesto de sección cuadrada para adaptarse al cuerpo de las bomba APV Puma®;

P.7"BODYSEAL	Junta de Nitrilo de sección cuadrada con 7.0" I.D
P.9"BODYSEAL	Junta de Nitrilo de sección cuadrada con 9.0" I.D
P.11"BODYSEAL	Junta de Nitrilo de sección cuadrada con 11.0" I.D

SERIE TIPO 29 PARA BOMBAS APV.®

TIPO 29 ADAPTABLE A BOMBAS SERIE ZM-®

Tipo 29 para adaptarse a bombas de la ex marca "Pasilac Rosista®" serie ZM®. El diseño Tipo 29 ofrece beneficios de sellado mejorados de un asiento de capa montada, con las mismas dimensiones que el diseño metal a metal O.E.M.

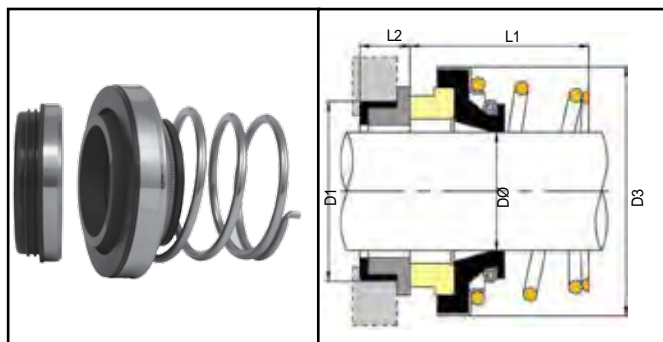

TAMAÑO DE EJE DØ	CÓDIGO DE TAMAÑO	D1	D3	L1	L2	MODELO DE BOMBA O.E.M.
20.00	0200	30.00	40.60	30.00	9.80	ZMA, ZMB, ZMH1 & 2, ZMK1 & 2
25.00	0250	35.00	45.40	31.00	9.80	ZMS3, ZMS4
30.00	0300	42.00	57.00	40.00	13.00	ZMH4, ZMK3, ZMD

TIPO 292 ADAPTABLE A AGITADORES APV.®

juego de cojinetes del Tipo 292 para adaptarse a agitadores de la ex marca "Osborne Craig®" El Tipo 292 ofrece una cara autoalineante de cerámica situada en un cojinete de copa de Carbono.

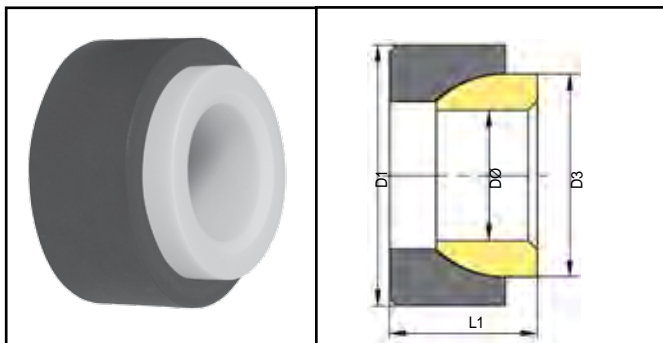

TAMAÑO DE EJE DØ	CÓDIGO DE TAMAÑO	D1	D3	L1
1.125	0286	57.00	44.44	32.50

TIPO 294 ADAPTABLE A BOMBAS APV.® CLEANLINE®

kits de caras del Tipo 294 para adaptarse a bombas serie APV® Cleanline®. Las partes están diseñadas para reemplazar directamente las piezas de desgaste de los sellos O.E.M.; rara vez es necesario sustituir el cilindro de sello y la carcasa ya que estos son partes sin desgaste. Los kits son suministrados con el resorte ondulado como estándar. Si el tamaño que usted requiere no se muestra, por favor contáctenos.

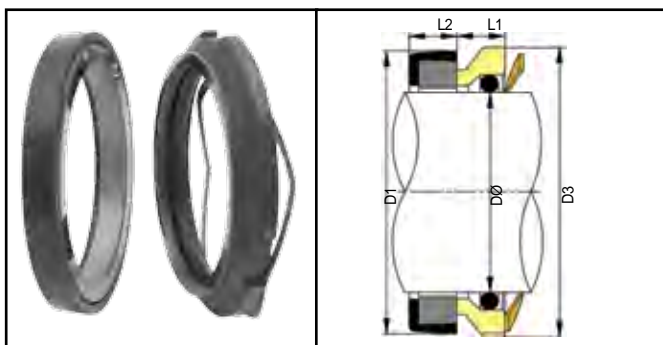

TAMAÑO DE EJE DØ	CÓDIGO DE TAMAÑO	D1	D3	L1	L2
1.125	0286	41.20	42.00	7.70	7.70
1.875	0476	63.50	66.00	9.00	8.30
2.125*	0539	73.03	74.00	12.30	9.30

TIPO 295 ADAPTABLE A BOMBAS SERIE ZM-®

sello de resorte ondulado con junta tórica montada Tipo 295 para adaptarse a bombas de la ex marca "Pasilac Rosista®", serie ZM®

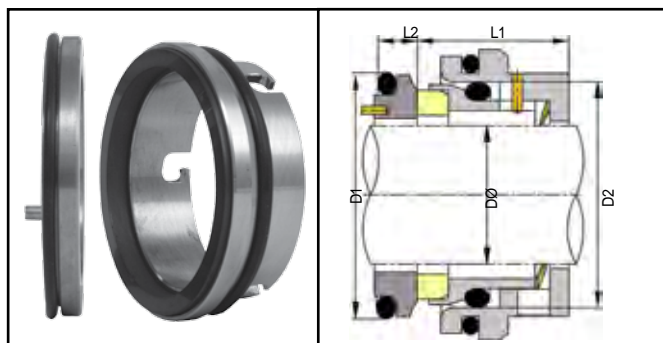

TAMAÑO DE EJE DØ	CÓDIGO DE TAMAÑO	D1	D2	L1	L2
1.875	0480	63.50	63.50	23.00	7.90
2.125	0540	73.00	73.00	26.40	7.90

Nota: Debido a la distancia entre el eje y las caras del sello, el Código de Tamaño puede no reflejar el tamaño real del eje.

SERIE TIPO 29 PARA BOMBAS APV.®

TIPO 297 ADAPTABLE A BOMBAS DE LOBULOS ROTATORIAS APV® DW®

kits de reemplazo de caras del sello, completos con juntas tóricas para adaptarse a bombas de bombas de lóbulos rotatorias serie APV.® DW®. Disponibles con cara rotativa de Carburo de Silicio (cara corta) y cara estacionaria de Carburo de Silicio (cara larga). Para otros tamaños o para disposiciones de doble sello, por favor contáctenos.

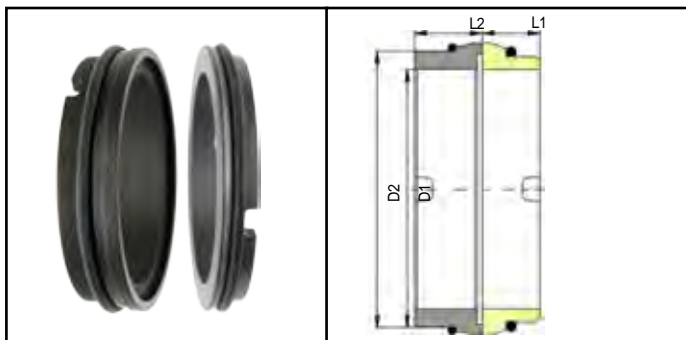

TAMAÑO DE EJE NOMINAL	CÓDIGO DE TAMAÑO	D1	D2	L1	L2	MODELO DE BOMBA O.E.M.
28.00	0280	32.00	40.00	8.50	13.50	DW 1
38.00	0380	41.00	50.00	8.50	13.50	DW 2
48.00	0480	50.00	59.00	9.00	14.50	DW 3
58.00	0580	59.00	68.00	9.00	14.50	DW 4

Nota: Debido a la distancia entre el eje y las caras del sello, el Código de Tamaño puede no reflejar el tamaño real del eje.

TIPO 272 ADAPTABLE A BOMBAS APV.® EX D.D.M.M.®

sellos de reemplazo directo para bombas centrífugas de las ex marcas D.D.M.M. Kolding® o Pasilac®, comúnmente utilizadas en lácteos.

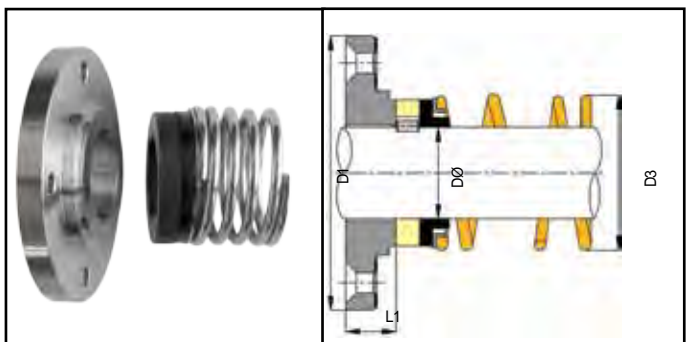

TAMAÑO DE EJE DØ	CÓDIGO DE TAMAÑO	D1	D3	L1
20.00	0200	75.00	38.00	14.00
25.00	0250	75.00	40.00	14.00

TIPO 1644 ADAPTABLE A BOMBAS COMUNES DE DESPLAZAMIENTO POSITIVO

sello Tipo 1644 multiresorte de caucho revestido de 1.500" para su uso en bombas de desplazamiento positivo que se encuentran con frecuencia en el procesamiento de alimentos.

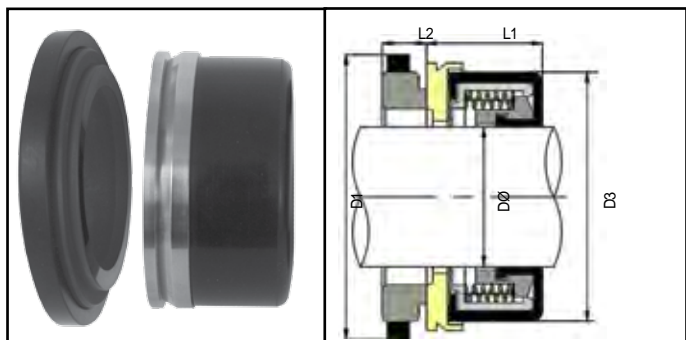

TAMAÑO DE EJE DØ	CÓDIGO DE TAMAÑO	D1	D3	L1	L2
1.500	0381	75.70	65.00	33.33	14.00

TIPO 962 ADAPTABLE A BOMBAS MEZCLADORAS WILD® INDAG®

sellos de reemplazo directos para bombas mezcladoras en línea Wild® Indag®, comúnmente utilizadas en la producción lácteos, especialmente yogur. El Código de Tamaño del sello 0270 tiene el estacionario de junta tórica montada en la carcasa con un anillo estacionario bloque, fijo a presión y los sellos de mayor tamaño tienen estacionarios más convencionales con ranura central de junta tórica. El Tipo 962 se suministra con materiales conformes con FDA como estándar.

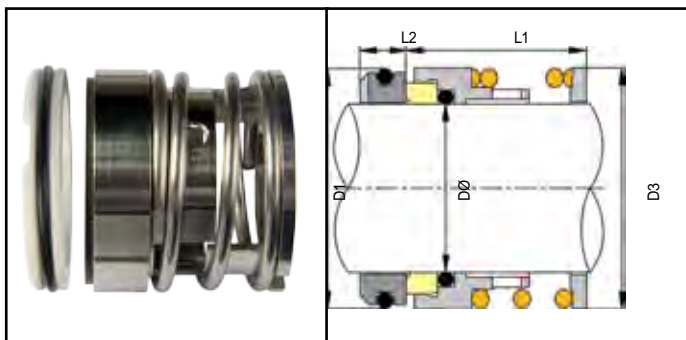

TAMAÑO DE EJE DØ	CÓDIGO DE TAMAÑO	D1	D3	L1	L2
1.187	0270	41.20	39.00	25.40	11.30
1.500	0381	49.21	49.00	36.50	8.00
1.875	0476	60.30	60.00	38.10	7.70

SELLOS MECANICOS ADAPTABLES A BOMBAS FRISTAM®

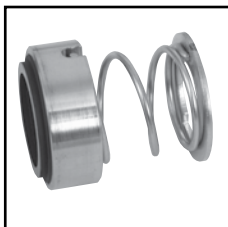

W-XX08/12

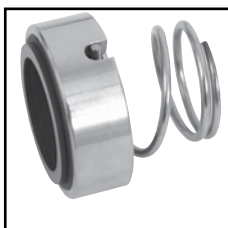

W-XX08/12B



Y-XX08/2



W-XX06/61



W-XX05/6

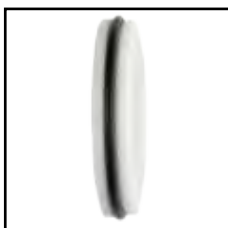

W-XX07/1

COMPONENTES ROTATIVOS INDIVIDUALES; ROTATIVOS INTERIORES

Código de Inventario Descripción

Donde se indica XX en el Código, aplicar 22, 30 o 35 según corresponda al tamaño del eje requerido

W-XX08/12	Rotativo interno con base y con cara de Carbono insertado.
W-XX08/12.S.C.	Rotativo interno con base y con cara de Carburo de Silicio insertada.
W-XX08/12.T.C.	Rotativo interno con base y con cara de Carburo de Tungsteno insertado.
Y-XX08/2	Rotativo interno con base de Tappit y Carbono insertado.
Y-3508/3	Rotativo interno con base plana de Tappit y Carbono insertado.
Y-3508/4	Rotativo interno con base de Tappit extendida y Carbono insertado.
Y-XX08/2.R.	Rotativo interno con base de Tappit y SiCSiC insertado.
W-2209/2	22mm Rotativo interno de caucho revestido, con base y con cara de Carbono.
W-3009/2	30mm Rotativo interno de caucho revestido, con base y con cara de Carbono.

ROTATIVOS EXTERNOS

Código de Inventario Descripción

W-XX08/12B	Externo rotativo (sin base) con cara de Carbono insertado.
W-XX08/12B.S.C.	Externo rotativo (sin base) con cara insertada de Carburo de Silicio.
W-XX08/12B.T.C.	Externo rotativo (sin base) con cara de Carburo de Tungsteno insertado.
W-XX09/1	Externo rotativo de caucho revestido con cara de Carbono.
W-XX09/3	Externo rotativo de caucho revestido con cara de Carbono y con resorte toroidal.

COMPONENTES ESTACIONARIOS INDIVIDUALES; ESTACIONARIOS INTERNOS

Código de Inventario Descripción

Donde se indica XX en el Código, aplicar 22, 30 o 35 según corresponda al tamaño del eje requerido.

W-XX06/61	Asiento anclado externo, monolítico de Acero Inoxidable
W-XX06/61.S.C.	Asiento anclado externo, cara insertada de Carburo de Silicio
W-XX06/61.T.C.	Asiento anclado externo, cara insertada de Carburo de Tungsteno
W-3006/8	Asiento bi-elastomero interno, monolítico de Acero Inoxidable
W-3006/8.CER	Asiento bi-elastomero interno, Cerámica monolítica

ESTACIONARIOS EXTERNOS

Código de Inventario Descripción

W-XX05/6	Asiento Externo, Monolítico de Acero Inoxidable
W-XX05/6.S.C.	Asiento Externo, cara insertada de Carburo de Silicio
W-XX05/6.T.C.	Asiento Externo, cara insertada de Carburo de Tungsteno
W-XX05/6.S.C.MON	Asiento Externo, Monolítico de Carburo de Silicio
W-2207/1	Asiento Externo de Cerámica Monolítica

ESTACIONARIOS REGRIGERADOS

Código de Inventario Descripción

W-2205/1	Asiento refrigerado 22mm, 50mm O.D. x 22.5mm Gueso, Acero Inoxidable Monolítico
W-2205/2	Asiento refrigerado 22mm, 45mm O.D. x 31.0mm Gueso, Acero Inoxidable Monolítico
W-3005/2	Asiento refrigerado 30mm, 60mm O.D. x 28.0mm Gueso, Acero Inoxidable Monolítico
W-3502/2	Asiento refrigerado 35mm, 64mm O.D. x 30.0mm Gueso, Acero Inoxidable Monolítico



W-XX09/1



W-2209/2 - W-3009/2



W-XX09/3



W-XX06/8



W-3005/2

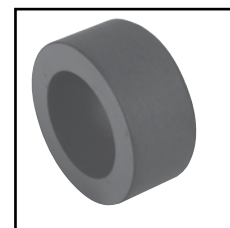

W-XX04/9

SELLOS MECANICOS ADAPTABLES A BOMBAS FRISTAM®

COMPONENTES INDIVIDUALES DE CARCASA Y COLLAR

Código de Inventario	Descripción
W-2201/1	Collar de refrigeración para doble sello, sin cojinete
W-3001/1	Collar de refrigeración para sello doble o simple
W-3501/1	Collar de refrigeración para sello doble o simple
W-2201/2	Collar de refrigeración para doble sello, con cojinete
W-3001/2	Carcasa de refrigeración con las caras del sello integrales, Acero Inoxidable
W-3001/2.CER	Carcasa de refrigeración con las caras del sello integrales, Cerámica
W-3501/2	Carcasa de refrigeración con las caras del sello integrales, Acero Inoxidable
W-3501/2.CER	Carcasa de refrigeración con las caras del sello integrales, Cerámica
W-2201/3	Collar de refrigeración para doble sello, con cojinete y borde de retención interno para el cojinete de Carbono
W-2201/4	Carcasa de sello simple estacionario, sin refrigeración
W-3001/4	Carcasa de sello simple estacionario, sin refrigeración
W-2201/5	Collar de refrigeración para doble sello, con cojinete extendido
W-2201/51	Collar de refrigeración para doble sello, cojinete estándar
W-2201/53	Collar de refrigeración para sello simple, con cojinete extendido
Y-2201/6	Collar de refrigeración para doble sello, sin cojinete
Y-3001/6	Collar de refrigeración para doble sello, sin cojinete
W-3501/7	Collar de refrigeración para doble sello, con placa guía
W-2201/8	Collar de refrigeración para sello simple, con cojinete extendido
Y-2201/91	Collar de refrigeración para doble sello, sin cojinete
Y-2201/92	Collar de refrigeración para doble sello, sin cojinete, sin ranura interna

COMPONENTES ADICIONALES INDIVIDUALES

Código de Inventario	Descripción
W-2204/1	Anillo espaciador para sellos simples sin refrigeración
W-2204/3	Cojinete de Carbono extendido para collar W-2201/8
W-2204/6	Cojinete de Carbono extendido para collar W-2201/5
W-2204/9	Cojinete de Carbono para collares W-2201/2, /3 and /51

JUEGOS DE REPARACION (SIN COMPONENTES DE COLLAR O CARCASA)

Código de Inventario	Descripción
Tipo V9000	Sellos de resorte abierto internos y externos
Tipo V9000A	Como el anterior, mas cojinete de Carbono W-2204/9
Tipo V9001	Sellos de resorte abierto interno, sello externo revestido en caucho
Tipo V9002	Sellos revestidos en caucho internos y externos
Tipo V9005	Sellos de resorte abierto interno y externo, ambos con asiento tipo externo corto
Tipo V9006	Sello Interno de resorte abierto, sello de caucho revestido externo, ambos con asiento tipo externo corto
Tipo V9007	Sello base Tappit interno, con sello de resorte abierto externo
Tipo V9008	Sello base Tappit interno, con sellos revestido de caucho externo
Tipo V9010	Sello de resorte abierto interno solamente
Tipo V9011	Sello revestido de caucho interno solamente
Tipo V9012	Sello de resorte abierto interno solamente, con asiento externo corto.
Tipo V9016	Rotativo revestido de caucho W-3009/1 con asiento bi elastómero.
Tipo V9017	Rotativo revestido de caucho W-3009/2 con asiento bi elastómero.
Tipo V9020	Sello de resorte abierto externo solamente
Tipo V9021	Sello revestido de caucho externo solamente
Tipo V9023	Rotativo de resorte abierto interno de 30mm con asiento bi elastómero
Tipo V9030	Sello base Tappit interno solamente
Tipo V9040	Rotativo base Tappit interno con asiento externo corto.



W-2201/1



W-2201/2 and /3



W-2201/4



W-2201/8

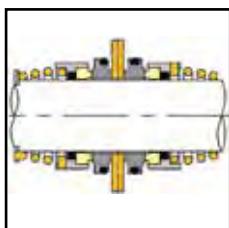

Tipo V9000

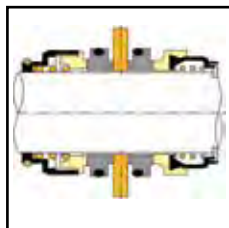

Tipo V9002



W-3001/1

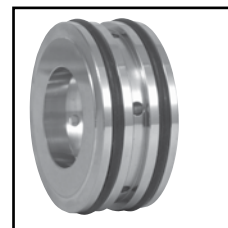

W-3501/2



W-2201/51



Y-2201/91 and 92

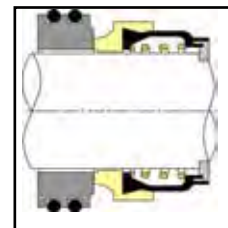

Tipo V9017

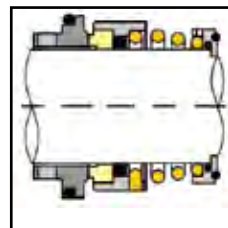

Tipo V9030

SELLOS DE BOQUILLA ÍNTEGROS Y ADAPTADOS A LAS BOMBAS FRISTAM®

DISPOSICION DE COLLAR W-2201/1

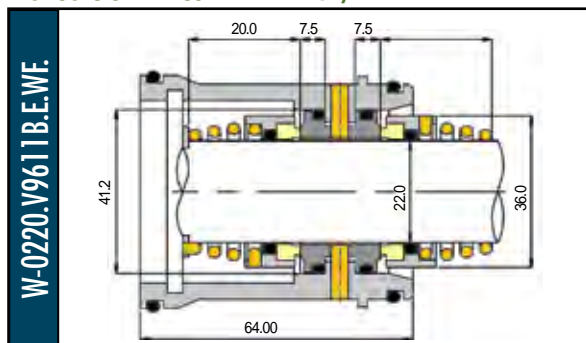

W-0220.V9611B.E.WF.	W-2208/12	W-2206/61	W-2205/6	W-2208/12B
	ROTATIVO INTERNO	ASIEN TO INTERNO	ASIEN TO EXTERNO	ROTATIVO EXTERNO

DISPOSICION DE COLLAR W-2201/2

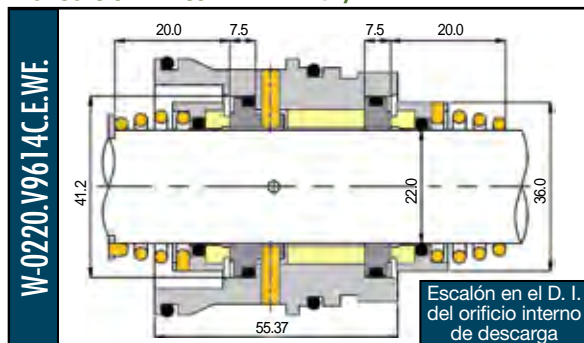

W-0220.V9614C.E.WF.	W-2208/12	W-2206/61	W-2204/9	W-2205/6	W-2208/12B
	ROTATIVO INTERNO	ASIEN TO INTERNO	COJINETE DE CARBONO	ASIEN TO EXTERNO	ROTATIVO EXTERNO

DISPOSICION DE COLLAR W-2201/3

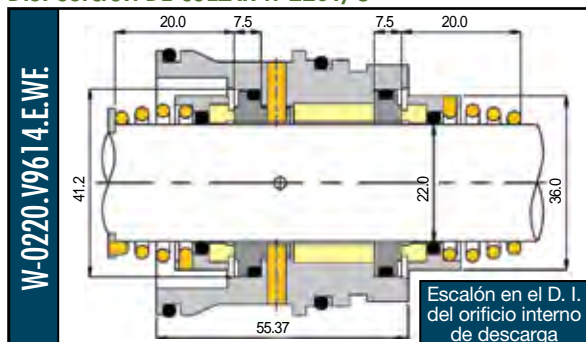

W-0220.V9614E.WF.	W-2208/12	W-2206/61	W-2204/9	W-2205/6	W-2208/12B
	ROTATIVO INTERNO	ASIEN TO INTERNO	COJINETE DE CARBONO	ASIEN TO EXTERNO	ROTATIVO EXTERNO

DISPOSICION DE COLLAR W-2201/4

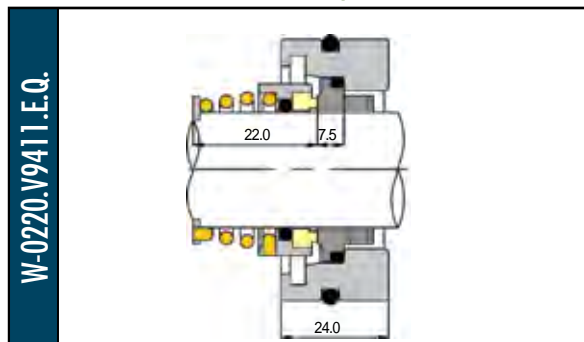

W-0220.V9411E.Q.	W-2208/12	W-2206/61	W-2201/4
	ROTATIVO INTERNO	ASIEN TO INTERNO	CARCA SA de ASIEN TO

DISPOSICION W-3X01/1

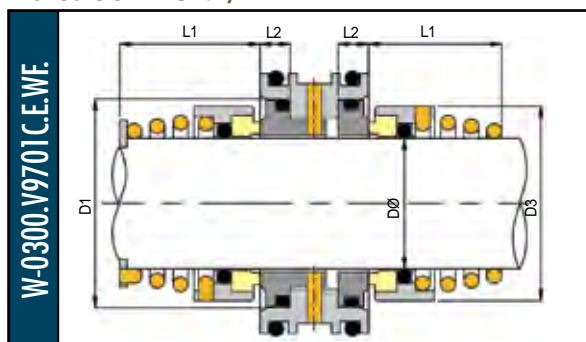

W-0300.V9701C.E.WF.	W-XX08/12	W-XX06/61	W-XX05/6	W-XX08/12B
	ROTATIVO INTERNO	ASIEN TO INTERNO	ASIEN TO EXTERNO	ROTATIVO EXTERNO

DISPOSICION W-3X01/2

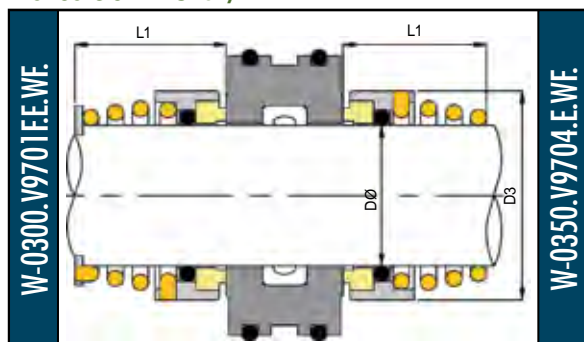

W-0300.V9701E.E.WF.	W-XX08/12	W-XX08/12B
	ROTATIVO INTERNO	ROTATIVO EXTERNO

TAMAÑO DE EJE DØ	CÓDIGO DE TAMAÑO	D1	D3	L1	L2
30.00	0300	48.00	43.80	22.00	7.60
35.00	0350	55.50	48.90	26.00	8.60

SELLOS DE BOQUILLA ÍNTEGROS Y ADAPTADOS A LAS BOMBAS FRISTAM®

DISPOSICION DE COLLAR W-2201/5

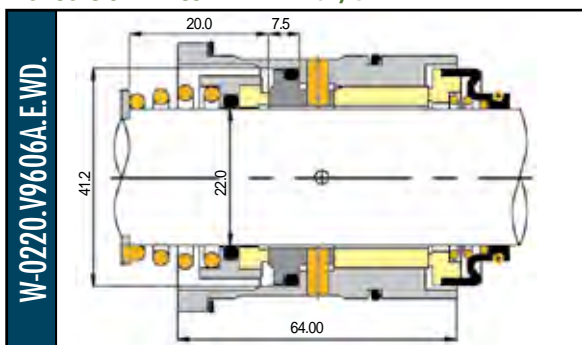

W-0220.V9606A.E.WD.

W-2208/12	W-2206/61	W-2204/6	W-2209/3
ROTATIVO INTERNO	ASIENTO INTERNO	COJINETE CARBONO	ROTATIVO EXTERNO

DISPOSICION DE COLLAR W-2201/51

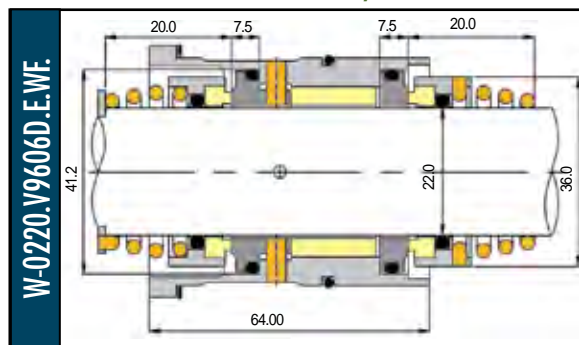

W-0220.V9606D.E.WF.

W-2208/12	W-2206/61	W-2204/9	W-2205/6	W-2208/12B
ROTATIVO INTERNO	ASIENTO INTERNO	COJINETE Carbono	ASIENTO EXTERNO	ROTATIVO EXTERNO

DISPOSICION DE COLLAR Y-2201/6

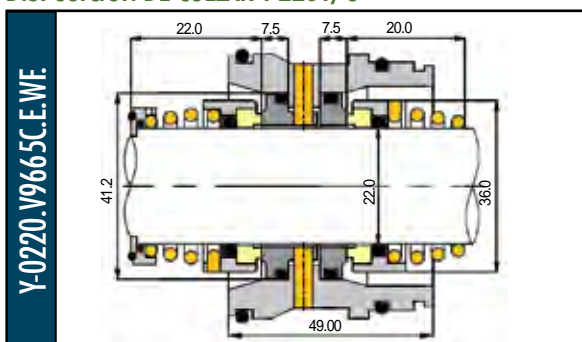

Y-0220.V9665C.E.WF.

Y-2208/2	W-2206/61	W-2205/6	W-2208/12
ROTATIVO INTERNO	ASIENTO INTERNO	ASIENTO EXTERNO	ROTATIVO EXTERNO

DISPOSICION DE COLLAR W-3501/7

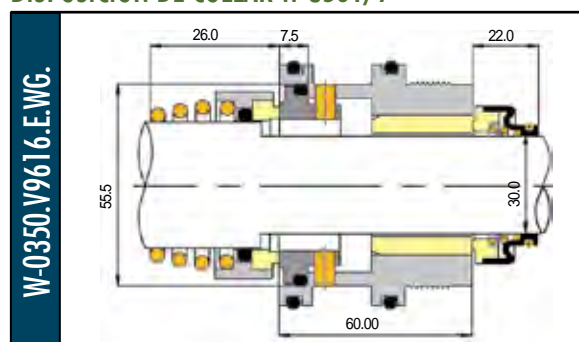

W-0350.V9616.E.WG.

W-3508/12	W-3506/61	W-3004/7	W-3009/3
ROTATIVO INTERNO	ASIENTO INTERNO	COJINETE CARBONO	ROTATIVO EXTERNO

DISPOSICION DE COLLAR W-2201/8

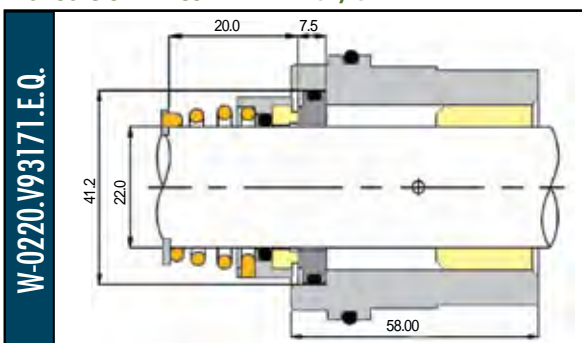

W-0220.V93171.E.Q.

W-2208/12	W-2205/6	W-2204/3
ROTATIVO INTERNO	ASIENTO INTERNO	COJINETE CARBONO

DISPOSICION DE COLLAR W-2201/91

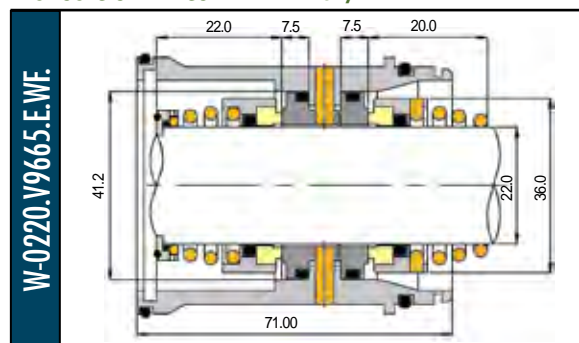

W-0220.V9665.E.WF.

Y-2208/2	W-2206/61	W-2205/6	W-2208/12
ROTATIVO INTERNO	ASIENTO INTERNO	ASIENTO EXTERNO	ROTATIVO EXTERNO

JUEGOS DE SELLO PARA BOMBAS FRISTAM®

SELLOS ADAPTABLES A BOMBAS FPX NO LUBRICADAS FRISTAM®

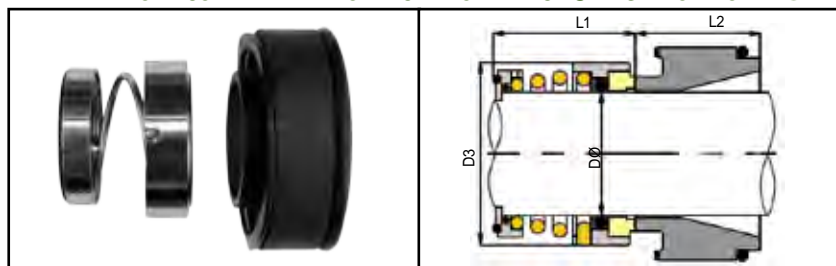

SELLOS SIMPLES NO LUBRICADAS, con rotativo de Carburo de Silicio, estacionario de Carbono Monolítico, y elastómeros E.P., F.D.A. compatibles.

SELLOS INDIVIDUALES LUBRICADOS, con rotativo de Carbono, estacionario de Carburo de Silicio Monolítico, y elastómeros E.P., F.D.A. compatibles. No aplicable a dimensión L3

TAMAÑO DE EJE DØ	CÓDIGO DE TAMAÑO	D3	L1	L2
22.00	0220	45.00	22.00	30.00
30.00	0300	60.00	24.00	27.00

SELLOS ADAPTABLES A BOMBAS FPX LUBRICADAS FRISTAM®

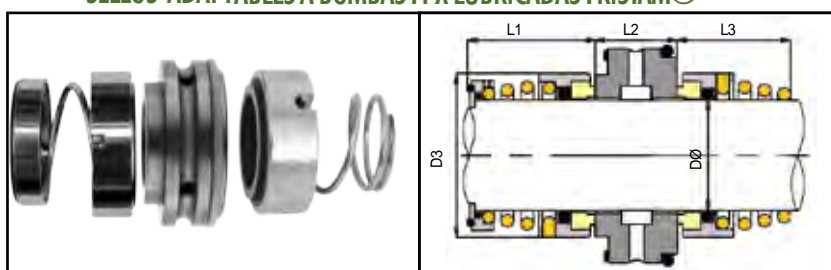

SELLOS SIMPLES LUBRICADOS, con rotativo de Carbono, estacionario de Carburo de Silicio Monolítico, y elastómeros E.P., F.D.A. compatibles. Aplicable a dimensión L3.

TAMAÑO DE EJE DØ	CÓDIGO DE TAMAÑO	D3	L1	L2	L3
22.00	0220	45.00	22.00	22.00	20.00
30.00	0300	60.00	24.00	28.00	22.00
35.00	0350	64.00	26.00	30.00	26.00

TIPO V9200 ADAPTABLE A BOMBAS SERIE FRISTAM® FT-®

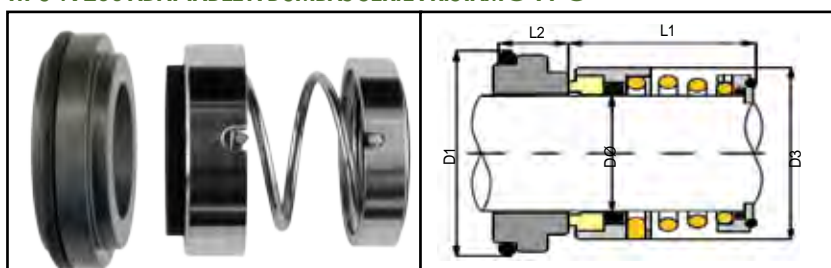

sellos individuales de 30mm para adaptarse a bombas centrifugas Fristam® serie FT200 y FT400. F.D.A. compatibles.

TAMAÑO DE EJE DØ	CÓDIGO DE TAMAÑO	D1	D3	L1	L2
30.00	0300	54.50	44.00	24.00	12.00

TIPO 1676 Y 1696 ADAPTABLES A BOMBAS MULTITAPAS FRISTAM

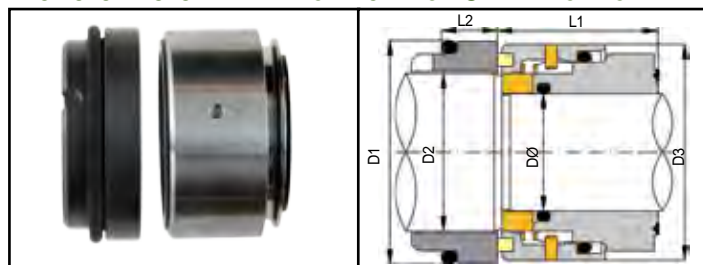

sellos Tipo 1676 de alto rendimiento, balanceados hidráulicamente, multiresorte para adaptarse a bombas centrifugas multitapas Fristam® series FM, FPE, FPH y FPHP.

TAMAÑO DE EJE DØ	CÓDIGO DE TAMAÑO	D1	D2	D3	L1	L2
18.00	0220	37.00	22.00	36.00	32.50	9.00
32.00	0430	61.00	43.00	59.00	40.00	14.00
35.00	0350	61.00	43.00	59.00	30.00	14.00

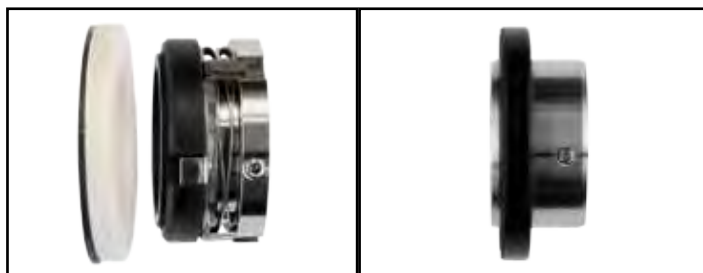

Para complementar al Tipo 1676, el cilindro de 38mm y labio del sello para sellar el fluido lubricante. Para alto rendimiento, también ofrecemos el sello externo Tipo 1696 de 38mm, en Carbono vs Cerámica con E.P., como sello mecánico para la posición lubricada.

TAMAÑO DE EJE DØ	CÓDIGO DE TAMAÑO	D1	L1	L2
22.00	0220	45.00	25.40	8.10
38.00	0380	62.00	23.80	8.10

SELLOS ADAPTABLES A BOMBAS DE LÓBULOS ROTATORIAS FRISTAM®

SELLOS ADAPTABLES A BOMBAS DE LÓBULOS ROTATORIAS FRISTAM® SERIE FLII

juegos de sello para sustituir directamente las disposiciones simples y dobles en las bombas de lóbulos rotatorias Fristam® serie FLII. Disponibles con cara rotativa central de Carburo de Silicio Monolítico y estacionario interno, con estacionario externo de Carbono para disposiciones de sello doble.

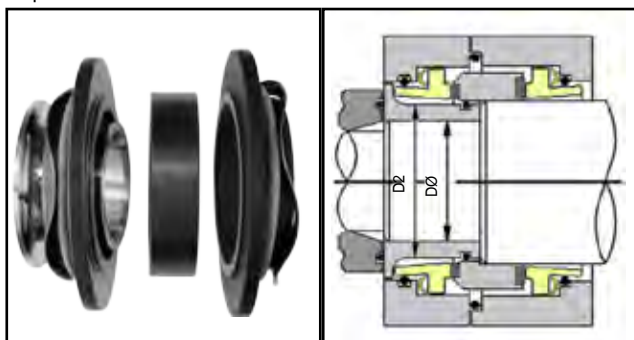

CILINDRO O.D. D2	CÓDIGO DE TAMAÑO DØ
28.00	0200
38.00	0300
50.00	0400
62.00	0520

SELLOS ADAPTABLES A BOMBAS DE ROTOR DE LÓBULOS FRISTAM® SERIES FL, FLF Y FLFN

sellos completos para sustituir directamente a los sellos O.E.M. en bombas de lóbulos rotatorias Fristam® series FL, FLF y FLFN. Disponibles con caras de sello en Carburo de Tungsteno vs Carburo de Tungsteno como estándar, para mejorar la vida del sello en condiciones de lubricación pobre comunes en aplicaciones para las que estas bombas son utilizadas.

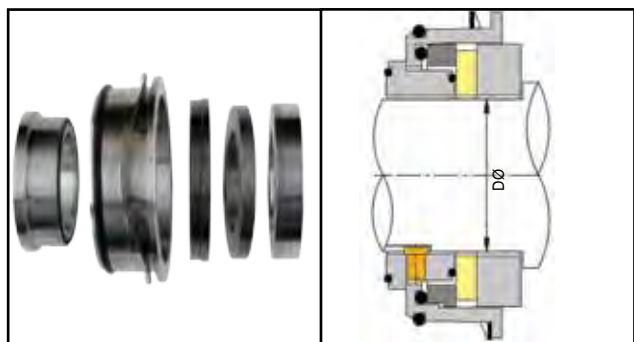

TAMAÑO DE EJE DØ	CÓDIGO DE TAMAÑO DØ
20.00	0200
31.00	0300
38.00	0380

SELLOS ADAPTABLES A SELLOS FRISTAM® SERIES FK Y FL

juegos de reparación para sellos Fristam® series FK y FL. Estos contienen cara rotativa, cara estacionaria, sellos de labio, y juntas tóricas necesarias. Los kits contienen partes para reparar dos sellos, así que solo se requiere un kit de reparación para cada reparación de bomba.

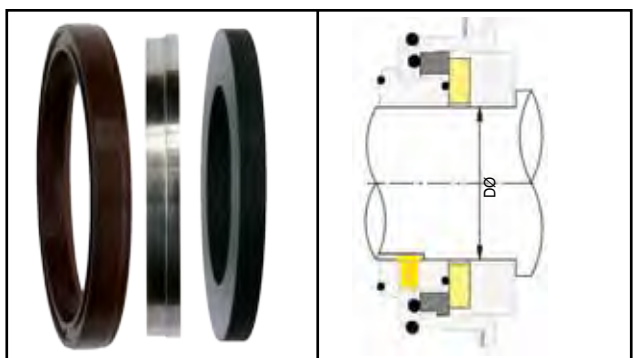

TAMAÑO DE EJE DØ	CÓDIGO DE TAMAÑO	MODELO DE BOMBA O.E.M.
20.00	0200	FL55 , FLF55
31.00	0300	FL75 , FLF75
38.00	0380	FL100 , FLF100
52.00	0520	FL130 , FLF130

SELLOS ADAPTABLES A BOMBAS DE ROTOR DE LÓBULOS FRISTAM® SERIE FKL50

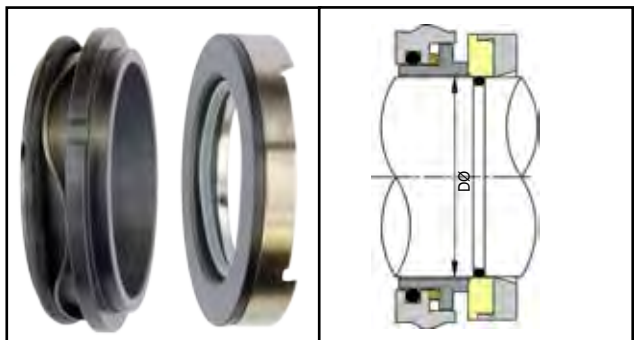

sellos simples o dobles completos para las bombas de rotor de lóbulos comunes fkl50. El diseño incorpora un rotativo de Carburo de Silicio insertado, eliminando el rotativo O.E.M. de óxido de cromo y proporcionando una solución más limpia para procesos de alimentos.

TAMAÑO DE EJE DØ	CÓDIGO DE TAMAÑO	MODELO DE BOMBA O.E.M.
48.00	0480	FKL50 , FZX 2100, FZX 2150, FZX 2200 , FZX 2250

SELLOS ADAPTABLES A BOMBAS GRUNDFOS® HILGE®

TIPOS DE SELLOS DE RESORTE CONICO

sello de resorte cónico para adaptarse a varias gamas de bombas centrifugas Grundfos® Hilge®, tales como Hygia®, Maxana® and Sipla®. Para ayudar a la identificación de estos sellos que parecen muy similares,

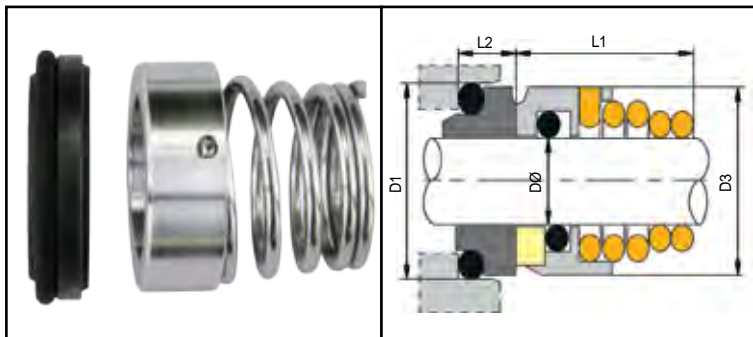

TAMAÑO DE EJE DØ	CÓDIGO DE TAMAÑO DØ	D1	D3	L1	L2	TIPO
19.00	0190	30.90	31.00	25.00	8.00	12
19.00	0190	30.90	31.00	25.00	8.00	12S
19.00	0190	35.00	31.00	20.00	9.50	8BU
22.00	0220	37.00	33.00	27.50	10.00	126
28.00	0280	43.30	40.00	29.00	9.00	12
28.00	0280	43.30	40.00	29.00	9.00	12H
28.00	0280	43.30	40.00	29.00	9.00	12S
28.00	0280	42.00	40.00	24.60	11.00	8B
30.00	0300	45.00	43.00	32.50	10.00	126
30.00	0300	45.00	43.00	32.50	10.00	126L
30.00	0300	45.00	43.00	40.00	10.00	127
38.00	0380	60.50	53.00	39.00	11.50	12
38.00	0380	55.00	53.00	31.00	11.50	8B
40.00	0400	58.00	56.00	34.00	13.00	126
40.00	0400	58.00	56.00	34.00	13.00	126L
50.00	0500	70.00	66.00	38.00	14.00	126
50.00	0500	70.00	66.00	38.00	14.00	126L
50.00*	0500	70.00	66.00	43.00	14.00	8BU

Si el dígito final del Código de sello O.E.M. es "2" entonces el sello de reemplazo requiere un alambre de resorte de rotación anti-horaria. Por favor, reemplace el carácter "R" en el Código Vulcan con un "L" para alambre de resorte anti-horario. Si el Código O.E.M. que usted necesita no se lista, verifique los dos siguientes tipos de sello o contáctenos con sus necesidades.

TIPO 128

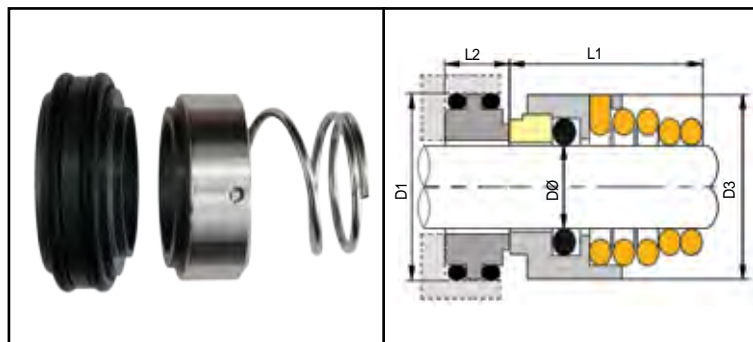

sellos de resorte cónico Tipo 128 con asientos bi-elastomero, para bombas con cámara de sello refrigerada.

El Tipo 128 es frecuentemente instalado en conjunto con los sellos Tipo 12 listados anteriormente, en bombas centrifugas Grundfos®, Hilge®

TAMAÑO DE EJE DØ	CÓDIGO DE TAMAÑO	D1	D3	L1	L2
19.00	0190	39.30	31.00	20.00	17.50
28.00	0280	47.30	40.00	26.50	18.00
38.00	0380	59.30	53.00	33.50	16.80

SELLOS ADAPTABLES A BOMBAS GRUNDFOS® HILGE® INOXPA® Y JABSCO®

SELLOS TIPO HIGIENICOS 1662/1663

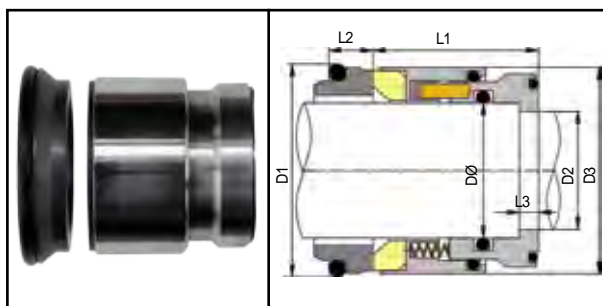

sellos multiresorte para sustituir los sellos de resorte ondulado O.E.M. originales, utilizados para aplicaciones higiénicas en bombas centrífugas Grundfos® Hilge®.

Las series centrífugas comunes incluyen; Hygiana®, Euro Hygia®, Maxana®, Dura®, Sipla®, Contra® y Durietta®. Sin embargo, los códigos de sello son universales y usted puede identificar su sello a partir de los siguientes códigos.

La conversión al reemplazo directo de diseño multiresorte balanceado evita la posibilidad de un fallo prematuro en el resorte ondulado simple.

TAMAÑO DE EJE DØ	CÓDIGO DE TAMAÑO	D1	D2	D3	L1	L2	L3	CÓDIGO	NUMERO DE PARTE O.E.M.
19.00	0190	30.90	16.00	33.50	29.00	8.00	4.00	1662	001-19 O1
28.00	0280	43.30	24.00	43.00	33.00	9.00	4.00	1662	001-28 O1
28.00	0280	43.30	24.00	43.00	33.00	9.00	4.00	1662L	001-28 A1
28.00	0280	48.00	24.00	43.00	34.50	10.50	0.50	1663	BS2-28 O1
28.00	0280	48.00	24.00	43.00	38.00	10.50	4.00	1663A	BS3-28 O1
38.00*	0380	60.50	35.00	52.80	43.00	11.50	4.00	1662	001-38 O1
38.00	0380	57.10	35.00	52.80	35.00	10.50	0.50	1663	BS2-38 O1

SELLOS ADAPTABLES A BOMBAS INOXPA®

Sellos Tipo 50 adaptables a bombas serie Prolac®

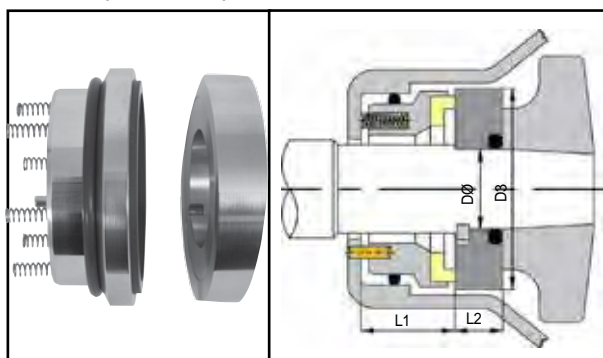

sellos multiresorte estacionarios Tipo 50, para adaptarse a bombas Inoxpa® Prolac® serie "S", con disposiciones de sellos simples o en conjunto. Con sellos estacionarios como el Tipo 50, los alambres de resorte están sobre el estacionario y el rotativo es un contra anillo. Bombas con cámara de sello refrigerada usan sellos en conjunto, con el Tipo 50 en la posición del impulsor, y el Tipo 1688 estándar en la posición de refrigeración de agua exterior. Las dimensiones para el Tipo 1688 se pueden encontrar en la sección de los sellos de resorte ondulado.

TAMAÑO DE EJE DØ	CÓDIGO DE TAMAÑO	D3	L1	L2
0.625	0158	44.50	26.00	10.50
1.000	0254	53.50	26.00	10.00
1.500	0381	74.00	31.00	15.50

SELLOS TIPO 1683 ADAPTABLES A BOMBAS DE ROTOR DE LÓBULOS SERIES INOXPA® SLR®

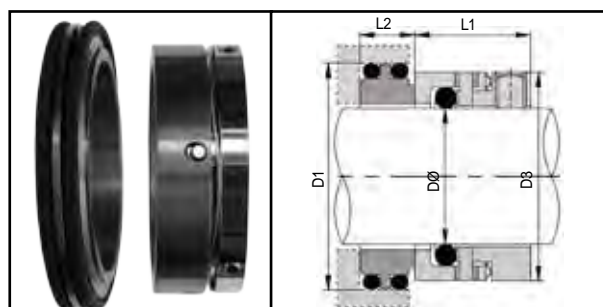

sellos de junta tórica montada de resorte ondulado Tipo 1683 con asientos bi-elastomericos, para adaptarse a bombas de rotor de los lóbulos serie Inoxpa® SLR®. Al igual que con la mayoría de los diseños rotor de lóbulos, se requieren dos sellos para cada bomba.

TAMAÑO DE EJE DØ	CÓDIGO DE TAMAÑO	D1	D3	L1	L2
28.00	0280	45.00	39.00	19.10	12.00
35.00	0350	53.00	45.50	19.10	12.00
50.00	0500	70.00	63.50	23.00	12.00
65.00	0650	90.00	82.30	25.80	14.00

SELLOS TIPO 1651 ADAPTABLES A BOMBAS JABSCO®

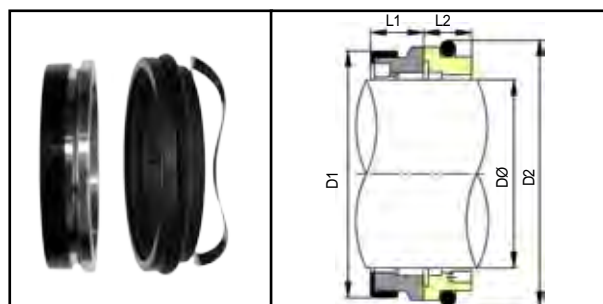

juegos de cara Tipo 1651 para adaptarse a bombas rotor de lóbulos I.T.T. Jabsco® Hy-line®, sellos adaptables a equipos I.T.T. Jabsco® O.E.M. comunes; por favor contáctenos para más detalles.

TAMAÑO DE EJE DØ	CÓDIGO DE TAMAÑO	D1	D2	L1	L2	MODELO DE BOMBA O.E.M.
1.000	0254	37.00	38.00	11.10	12.30	LH 32, 34 & 42
1.375	0349	48.00	51.50	11.50	12.50	LH 44, LH 52
1.875	0476	60.50	64.50	12.70	13.70	LH 62, LH 64

SELLOS PARA BOMBAS JOHNSON®

JUEGOS DE CARA TIPO 1650 ADAPTABLES A BOMBAS DE ROTOR DE LOBULOS SERIE OL®

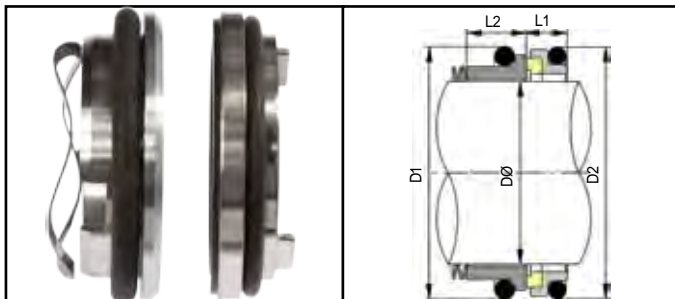

reemplazos de juegos de cara de sello que vienen con resortes ondulados y las juntas tóricas necesarias en tamaños de eje de 24, 40 y 53mm.

Para todas las versiones de sello doble y las de 75mm para adaptarse a bombas con cámara de refrigeración, por favor contáctenos.

TAMAÑO DE EJE DØ	CÓDIGO DE TAMAÑO	D1	D2	L1	L2	MODELO DE BOMBA O.E.M.
24.00	0240	38.00	37.50	11.00	14.00	OL 1
40.00	0400	58.00	56.00	12.50	15.50	OL 2
53.00	0530	71.00	69.00	11.50	17.50	OL 3

SELLOS TIPO 1688Y ADAPTABLES A BOMBAS ROTOR DE LOBULOS SERIES IC® Y PD®

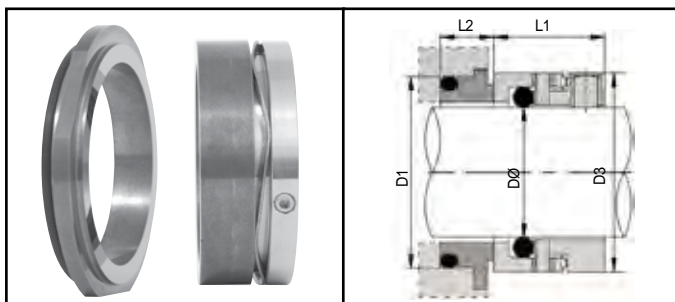

sellos de resorte ondulado con junta tórica montada Tipo 1688Y, con el perfil exterior del asiento muy distintivo.

El estacionario de 30mm de tamaño tiene un ranura anti rotación semi circular simple; otros tamaños tienen tres "ranuras" anti rotación planas.

Tipo 1682Y en tamaños de 30mm y 35mm, con un rotativo Tipo 1682 estándar y estacionario 1688Y, que podría ser la opción preferida para estos tamaños de eje

TAMAÑO DE EJE DØ	CÓDIGO DE TAMAÑO	D1	D3	L1	L2	MODELO DE BOMBA O.E.M.
30.00	0300	40.00	41.00	19.10	9.30	IC 10 , PD 10
35.00	0350	44.50	45.50	19.10	9.20	IC 20 , PD 20
50.00	0500	62.00	61.90	21.10	10.40	IC 30 , PD 30
70.00*	0700	85.00	88.90	25.80	14.10	IC 40 , PD 40
80.00*	0800	95.00	101.00	25.80	16.20	IC 50 , PD 50

SELLOS TIPO 1688Z ADAPTABLES A BOMBAS ROTOR DE LOBULOS SERIE TL®

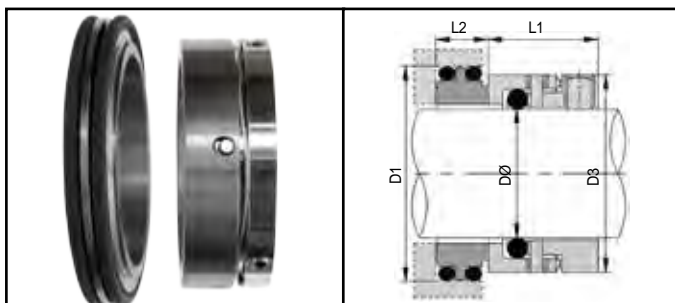

sellos Tipo 1688Z de resorte ondulado, con junta tórica montada y estacionarios bi-elastomericos, para adaptarse a bombas de rotor de lóbulos serie "Top Lobe®"

TENGA EN CUENTA

sellos de diseño específico para adaptarse a bombas S.P.X. Johnson, tales como nuestro Tipo 1649 adaptable a "Top Wing®", y nuestro Tipo 1698 adaptable a bombas serie "SQ®". Por favor, contáctenos con sus necesidades y para disponibilidad de inventario.

TAMAÑO DE EJE DØ	CÓDIGO DE TAMAÑO	D1	D3	L1	L2	MODELO DE BOMBA O.E.M.
30.00	0300	48.00	41.00	19.10	10.30	TL 1
35.00	0350	55.00	45.50	19.10	12.00	TL 2
50.00	0500	72.00	61.90	21.10	12.00	TL 3

SELLOS ADAPTABLES A BOMBAS G.E.A.® TUCHENHAGEN®

SELLOS ESTACIONARIOS TIPO 94 ADAPTABLES A BOMBAS SERIE AG, ZG, AR Y ZR

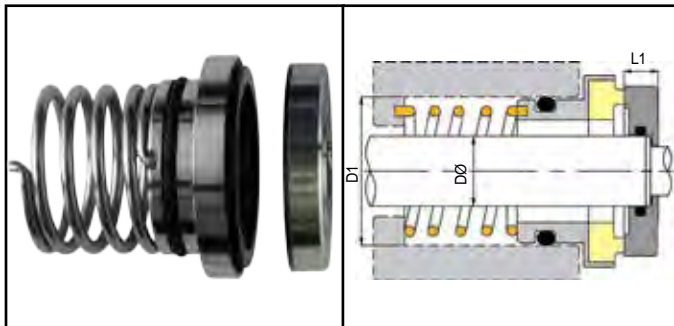

sellos estacionario monoresorte, con rotativos contra anillo con cara de Carburo de Silicio, y estacionarios resortados de Carbono insertado para sustituir los rotativos revestidos de cromo-óxido de los sellos O.E.M.

TAMAÑO DE EJE DØ	CÓDIGO DE TAMAÑO	D1	L1
16.00	0120	30.00	7.00
24.00	0180	50.00	11.00
25.00	0210	50.00	11.00
35.00	0280	50.00	11.00

SELLOS ESTACIONARIOS TIPO B94 ADAPTABLES A BOMBAS SERIE VP

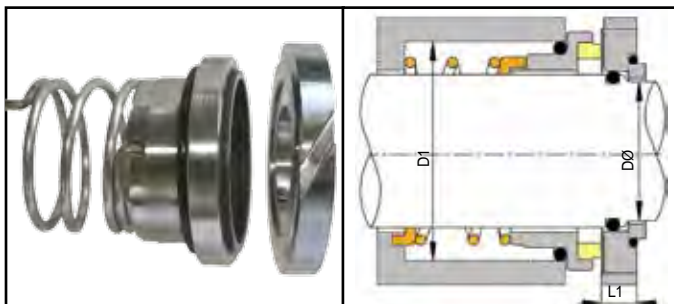

sellos estacionarios monoresorte con rotativos contra anillo de Acero Inoxidable y giro de álabes, y estacionarios resortados de Carbono insertado.

TAMAÑO DE EJE DØ	CÓDIGO DE TAMAÑO	D1	L1
18.00	0210	40.00	10.00
22.00	0300	55.00	11.00
30.00	0350	55.00	11.00

SELLOS HIGIENICOS TIPO 1661 ADAPTABLES A BOMBAS VARIFLOW® KN

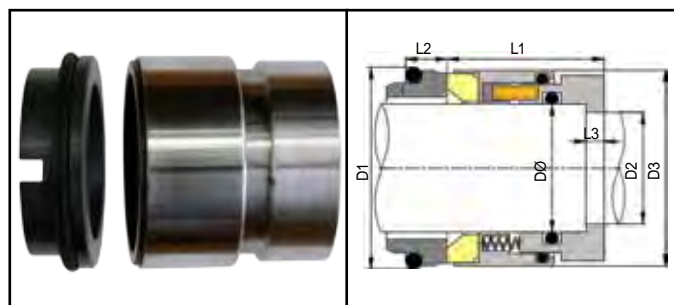

sellos higiénicos multiresorte e hidráulicamente balanceados para adaptarse a bombas Variflow® serie KN, reemplazando directamente al diseño original. Por favor, contáctenos si necesita tamaños de 50mm o sellos dobles para bombas con cámara de sello refrigerada.

TAMAÑO DE EJE DØ	CÓDIGO DE TAMAÑO DØ	D1	D2	D3	L1	L2	L3	CÓDIGO
30.00	0300	45.00	21.50	44.50	32.50	7.00	4.00	KN 1
35.00	0350	50.00	28.00	49.30	40.50	7.00	4.00	KN 3

SELLOS HIGIENICOS TIPO 1691 ADAPTABLES A BOMBAS VARIFLOW® TP

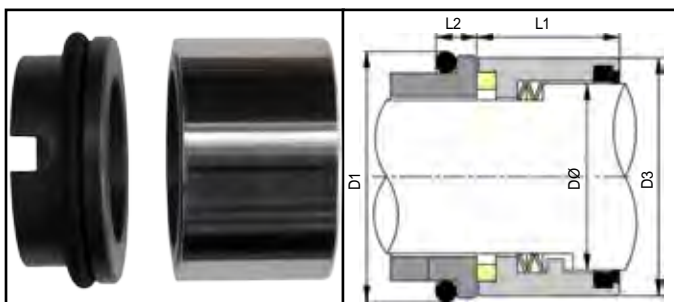

sellos higiénicos multiresorte e hidráulicamente balanceados para adaptarse a bombas Variflow® serie TP. La cabeza rotativa se localiza directamente en un área específica del eje, eliminando la necesidad de un tambor interior. El rotativo también tiene un distintivo perfil saliente de cara de sello muy bajo.

TAMAÑO DE EJE DØ	CÓDIGO DE TAMAÑO	D1	D3	L1	L2	MODELO DE BOMBA O.E.M.
30.00	0250	40.00	39.00	24.50	7.00	TP10, TP15, TP20, TP30
35.00	0300	45.00	44.00	25.50	7.00	TP16, TP25, TP50, TP80

Tipos de Asiento Estacionarios , Abrazaderas y Separadores ciclónicos

Sección 12

ASIENTOS CON JUNTA TÓRICA TIPO 8DIN CORTO/LARGO

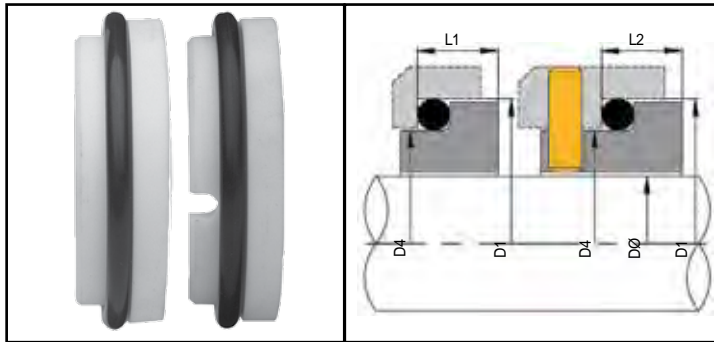

Estacionarios con junta tórica montada comunes para adaptarse a tamaños de carcasa EURO-DIN, diseñados para proveer una amplia gama de compatibilidad con los tipos de sello rotativos.

El Tipo 8DIN LONG tiene una provisión de perno anti-rotación y es particularmente recomendado para tamaños de eje mayores y/o medios más viscosos. El Tipo 8DIN SHORT es un asiento estándar corto EURO-DIN sin ranura de perno.

TAMAÑOS ESTANDAR

TAMAÑO MÉTRICO DEL EJE DØ	CÓDIGO DE TAMAÑO	D1	D4	DINS L1	DINL L2	DINL ANCHURA DE LA RANURA	DINL PROFUNDIDAD DE LA RANURA
10	0100	21.00	16.42	6.60	10.00	4.00	5.00
12	0120	23.00	18.42	6.60	10.00	4.00	5.00
14	0140	25.00	20.42	6.60	10.00	4.00	5.00
16	0160	27.00	22.42	6.60	10.00	4.00	5.00
18	0180	33.00	26.60	7.50	11.50	4.00	5.50
20	0200	35.00	28.60	7.50	11.50	4.00	5.50
22	0220	37.00	30.60	7.50	11.50	4.00	5.50
24	0240	39.00	32.60	7.50	11.50	4.00	5.50
25	0250	40.00	33.60	7.50	11.50	4.00	5.50
28	0280	43.00	36.60	7.50	11.50	4.00	5.50
30	0300	45.00	38.60	7.50	11.50	4.00	5.50
32	0320	48.00	41.60	7.50	11.50	4.00	5.50
33	0330	48.00	41.60	7.50	11.50	4.00	5.50
35	0350	50.00	43.80	7.50	11.50	4.00	5.50
38	0380	56.00	48.80	9.00	14.00	5.00	5.50
40	0400	58.00	50.80	9.00	14.00	5.00	5.50
43	0430	61.00	53.80	9.00	14.00	5.00	5.50
45	0450	63.00	55.80	9.00	14.00	5.00	5.50
48	0480	66.00	58.80	9.00	14.00	5.00	5.50
50	0500	70.00	61.25	9.50	15.00	5.00	5.50
53	0530	73.00	64.25	11.00	15.00	5.00	5.50
55	0550	75.00	66.25	11.00	15.00	5.00	5.50
58	0580	78.00	69.25	11.00	15.00	5.00	5.50
60	0600	80.00	71.25	11.00	15.00	5.00	5.50
63	0630	83.00	74.25	11.00	15.00	5.00	5.50
65	0650	85.00	76.25	11.00	15.00	5.00	5.50
68	0680	90.00	80.50	11.30	18.00	5.00	5.50
70	0700	92.00	82.60	11.30	18.00	5.00	5.50
75	0750	97.00	87.60	11.30	18.00	5.00	5.50
80	0800	105.00	94.70	12.00	18.20	5.00	5.50
85	0850	110.00	99.70	14.00	18.20	5.00	5.50
90	0900	115.00	104.70	14.00	18.20	5.00	5.50
95	0950	120.00	109.70	14.00	17.20	5.00	5.50
100	1000	125.00	114.70	14.00	17.20	5.00	5.50

ASIENTOS CON JUNTA TÓRICA TIPO 24 CORTO/LARGO

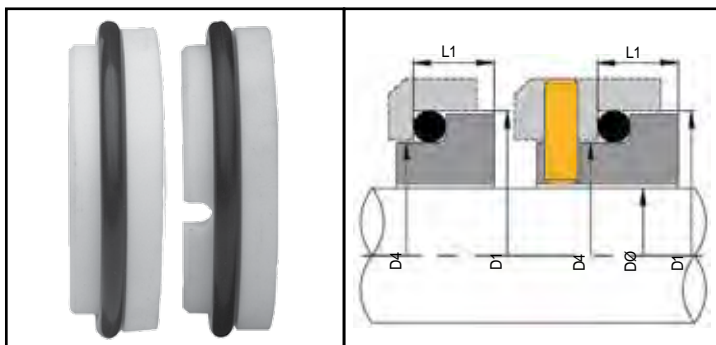

Estacionarios con junta tórica montada comunes para adaptarse a tamaños de carcasa DIN, diseñados para proveer una amplia gama de compatibilidad con los tipos de sello rotativos.

El Tipo 24DING LONG tiene una provisión anti-rotación y es particularmente recomendado para tamaños de eje mayores y/o medios más viscosos. El Tipo 24DIN SHORT es un asiento estándar corto DIN sin ranura de perno.

TAMAÑOS ESTANDAR

TAMAÑO MÉTRICO DEL EJE DØ	CÓDIGO DE TAMAÑO	D1	D4	DINS / DINL L1	DINL ANCHURA DE LA RANURA	DINL PROFUNDIDAD DE LA RANURA
10	0100	21.00	16.42	8.60	4.00	5.00
12	0120	23.00	18.42	8.60	4.00	5.00
14	0140	25.00	20.42	8.60	4.00	5.00
16	0160	27.00	22.42	8.60	4.00	5.00
18	0180	33.00	26.60	10.00	4.00	5.50
20	0200	35.00	28.60	10.00	4.00	5.50
22	0220	37.00	30.60	10.00	4.00	5.50
24	0240	39.00	32.60	10.00	4.00	5.50
25	0250	40.00	33.60	10.00	4.00	5.50
28	0280	43.00	36.60	10.00	4.00	5.50
30	0300	45.00	38.60	10.00	4.00	5.50
32	0320	48.00	41.60	10.00	4.00	5.50
33	0330	48.00	41.60	10.00	4.00	5.50
35	0350	50.00	43.80	10.00	4.00	5.50
38	0380	56.00	48.80	11.00	5.00	5.50
40	0400	58.00	50.80	11.00	5.00	5.50
43	0430	61.00	53.80	11.00	5.00	5.50
45	0450	63.00	55.80	11.00	5.00	5.50
48	0480	66.00	58.80	11.00	5.00	5.50
50	0500	70.00	61.25	13.00	5.00	5.50
53	0530	73.00	64.25	13.00	5.00	5.50
55	0550	75.00	66.25	13.00	5.00	5.50
58	0580	78.00	69.25	13.00	5.00	5.50
60	0600	80.00	71.25	13.00	5.00	5.50
63	0630	83.00	74.25	13.00	5.00	5.50
65	0650	85.00	76.25	13.00	5.00	5.50
68	0680	90.00	80.50	15.30	5.00	5.50
70	0700	92.00	82.60	15.30	5.00	5.50
75	0750	97.00	87.60	15.30	5.00	5.50
80	0800	105.00	94.70	15.70	5.00	5.50
85	0850	110.00	99.70	15.70	5.00	5.50
90	0900	115.00	104.70	15.70	5.00	5.50
95	0950	120.00	109.70	15.70	5.00	5.50
100	1000	125.00	114.70	15.70	5.00	5.50

ASIENTOS ESTÁNDAR DE JUNTA TÓRICA

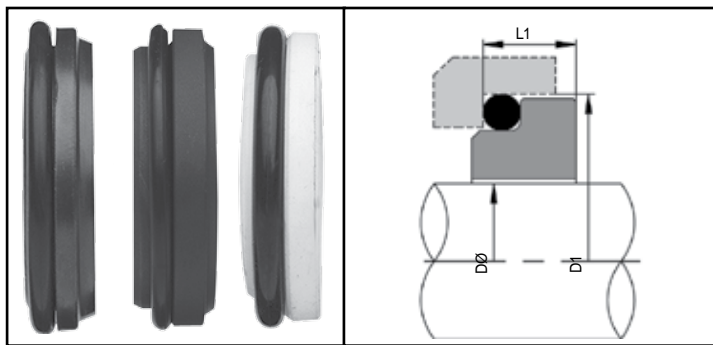

Diseños de junta tórica montada comunes con provisión anti-rotación, para adaptarse a tamaños de carcasa europeas comunes incluyendo DIN.

Estos son asientos estándar de la industria, especificados comúnmente para Sellos de Resorte Cónico en tareas generales. De todas maneras, debe considerarse la posibilidad de usar asientos de estilo largo con provisión anti-rotación, si las condiciones lo requiere.

TAMAÑOS ESTANDAR

TAMAÑO MÉTRICO DEL EJE DØ	CÓDIGO DE TAMAÑO	TIPO 8.STD		TIPO 8B		TIPO 12		TIPO 12DIN		TIPO 13		TIPO 13DIN	
		D1	L1	D1	L1	D1	L1	D1	L1	D1	L1	D1	L1
10	0100	19.20	6.60	19.20	7.10	18.10	5.50	21.00	7.00	18.10	5.50	21.00	7.00
11	0110	--	--	--	--	20.60	5.50	--	--	20.60	5.50	--	--
12	0120	21.60	5.60	21.60	7.60	20.60	5.50	23.00	7.00	20.60	5.50	23.00	7.00
13	0130	--	--	--	--	23.10	6.00	--	--	23.10	6.00	--	--
14	0140	24.60	5.60	24.60	7.60	23.10	6.00	25.00	7.00	23.10	6.00	25.00	7.00
15	0150	24.60	6.60	24.60	8.60	26.90	7.00	--	--	26.90	7.00	--	--
16	0160	28.00	7.50	28.00	9.00	26.90	7.00	27.00	7.00	26.90	7.00	27.00	7.00
17	0170	--	--	--	--	26.90	7.00	--	--	26.90	7.00	--	--
18	0180	30.00	8.00	30.00	10.00	30.90	8.00	33.00	10.00	30.90	8.00	33.00	10.00
19	0190	31.00	7.50	31.00	9.00	30.90	8.00	--	--	30.90	8.00	--	--
20	0200	35.00	7.50	35.00	9.50	30.90	8.00	35.00	10.00	30.90	8.00	35.00	10.00
21	0210	--	--	--	--	35.40	8.00	--	--	35.40	8.00	--	--
22	0220	35.00	7.50	35.00	9.50	35.40	8.00	37.00	10.00	35.40	8.00	37.00	10.00
23	0230	--	--	--	--	35.40	8.00	--	--	35.40	8.00	--	--
24	0240	38.00	7.50	38.00	9.50	35.40	8.00	39.00	10.00	35.40	8.00	39.00	10.00
25	0250	38.00	7.50	38.00	9.50	38.20	8.50	40.00	10.00	38.20	8.50	40.00	10.00
26	0260	40.00	8.00	40.00	10.00	38.20	8.50	--	--	--	--	--	--
28	0280	42.00	9.00	42.00	11.00	43.30	9.00	43.00	10.00	43.30	9.00	43.00	10.00
30	0300	45.00	10.50	45.00	11.00	43.30	9.00	45.00	10.00	43.30	9.00	45.00	10.00
32	0320	48.00	10.50	48.00	11.00	43.30	9.00	48.00	10.00	43.30	9.00	48.00	10.00
33	0330	50.00	11.00	--	--	53.50	11.50	48.00	10.00	53.50	9.00	48.00	10.00
35	0350	52.00	11.00	52.00	11.50	53.50	11.50	50.00	10.00	53.50	11.50	50.00	10.00
38	0380	55.00	10.30	55.00	11.50	60.50	11.50	56.00	13.00	60.50	11.50	56.00	13.00
40	0400	58.00	10.80	58.00	11.50	60.50	11.50	58.00	13.00	60.50	11.50	58.00	13.00
42	0420	62.00	12.00	62.00	14.30	60.50	11.50	--	--	--	--	--	--
43	0430	62.00	12.00	62.00	14.30	60.50	11.50	61.00	13.00	--	--	--	--
44	0440	--	--	--	--	65.50	11.50	--	--	--	--	--	--
45	0450	64.00	11.60	64.00	14.30	65.50	11.50	63.00	13.00	--	--	--	--
48	0480	68.40	11.60	68.40	14.30	65.50	11.50	66.00	13.00	--	--	--	--
50	0500	69.30	11.60	69.30	14.30	72.50	11.50	70.00	14.00	--	--	--	--
53	0530	--	--	--	--	--	--	73.00	14.00	--	--	--	--
55	0550	75.40	13.30	75.40	15.30	72.50	11.50	75.00	14.00	--	--	--	--
58	0580	78.40	13.30	78.40	15.30	--	--	78.00	14.00	--	--	--	--
60	0600	80.40	13.30	80.40	15.30	79.30	11.50	80.00	14.00	--	--	--	--
63	0630	--	--	--	--	--	--	83.00	14.00	--	--	--	--
65	0650	85.40	13.00	85.40	15.30	84.50	11.50	85.00	14.00	--	--	--	--
68	0680	91.50	13.70	91.50	16.00	--	--	90.00	14.00	--	--	--	--
70	0700	92.00	13.00	92.00	15.30	89.50	11.50	92.00	16.00	--	--	--	--
75	0750	99.00	14.00	99.00	15.30	94.50	11.50	97.00	16.00	--	--	--	--
80	0800	104.00	15.00	104.00	16.30	99.50	11.50	105.00	18.00	--	--	--	--
85	0850	109.00	14.80	--	--	105.50	13.50	110.00	18.00	--	--	--	--
90	0900	114.00	14.80	--	--	111.50	13.50	115.00	18.00	--	--	--	--
95	0950	120.30	15.80	--	--	116.50	13.50	120.00	18.00	--	--	--	--
100	1000	123.30	15.80	--	--	119.50	13.50	125.00	18.00	--	--	--	--

ASIENTOS CON JUNTA TÓRICA TIPO 21/31 NON-DIN

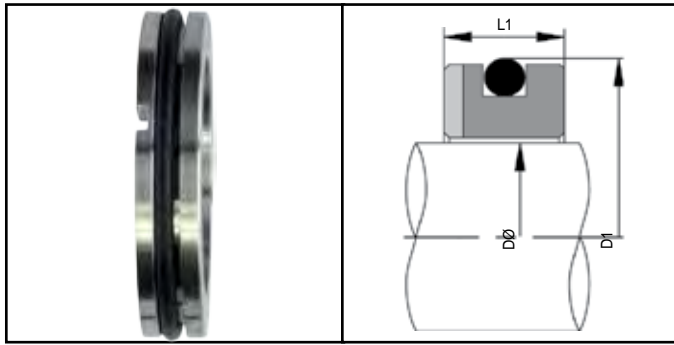

Estacionarios con configuración – ‘H’ monolítica, de junta tórica montada, adaptables a dimensiones de carcasas Europeas comunes (Tipo 21) o carcasas Americanas comunes (Tipo 31).

Estos estacionarios proporcionan los beneficios de tanto una longitud de la conexión corta como un orificio en la cara posterior y por lo tanto son capaces de ser fijados en todo rango de tamaño. Esto proporciona una función anti-rotación opcional dentro de un asiento de longitud operativa corta.

TAMAÑOS ESTANDAR

TAMAÑO IMPERIAL DEL EJE DØ	TAMAÑO MÉTRICO DEL EJE DØ	CÓDIGO DE TAMAÑO	TIPO 21				TIPO 31			
			D1		L1		D1		L1	
			IMPERIAL	MÉTRICO	IMPERIAL	MÉTRICO	IMPERIAL	MÉTRICO	IMPERIAL	MÉTRICO
0.375	10	0095	0.969	24.60	0.344	8.74	0.812	20.62	0.312	7.93
	12	0120	1.094	27.79	0.344	8.74	--	--	--	--
0.500		0127	1.094	27.79	0.344	8.74	1.000	25.40	0.312	7.93
0.625	16	0158	1.219	30.95	0.406	10.32	1.250	31.75	0.405	10.28
	18*	0180	1.344	34.15	0.406	10.32	--	--	--	--
0.750	19	0191	1.344	34.15	0.406	10.32	1.375	34.93	0.405	10.28
	20*	0200	1.406	35.70	0.406	10.32	--	--	--	--
0.875	22	0222	1.469	37.30	0.406	10.32	1.469	37.30	0.406	10.32
1.000	25	0254	1.594	40.50	0.406	10.32	1.625	41.28	0.437	11.10
	28	0280	1.875	47.63	0.472	11.99	--	--	--	--
1.125		0286	1.875	47.63	0.472	11.99	1.750	44.44	0.437	11.10
	30*	0300	2.000	50.80	0.472	11.99	--	--	--	--
1.250	32	0317	2.000	50.80	0.472	11.99	1.875	47.63	0.437	11.10
	33*	0330	2.125	53.98	0.472	11.99	--	--	--	--
1.375	35	0349	2.125	53.98	0.472	11.99	2.000	50.80	0.437	11.10
1.500	38	0381	2.250	57.15	0.472	11.99	2.125	53.98	0.437	11.10
	40*	0400	2.375	60.33	0.472	11.99	--	--	--	--
1.625		0412	2.375	60.33	0.472	11.99	2.375	60.33	0.500	12.70
	43*	0430	2.500	63.50	0.472	11.99	--	--	--	--
1.750	45	0444	2.500	63.50	0.472	11.99	2.500	63.50	0.500	12.70
1.875	48	0476	2.625	66.68	0.472	11.99	2.625	66.68	0.500	12.70
	50	0500	2.750	69.85	0.531	13.50	--	--	--	--
2.000		0508	2.750	69.85	0.531	13.50	2.750	69.85	0.500	12.70
	53	0530	2.875	73.03	0.531	13.50	--	--	--	--
2.125		0539	2.875	73.03	0.531	13.50	3.000	76.20	0.562	14.28
	55*	0550	3.000	76.20	0.531	13.50	--	--	--	--
2.250		0571	3.000	76.20	0.531	13.50	3.125	79.38	0.562	14.28
2.375	60	0603	3.125	79.38	0.531	13.50	3.250	82.55	0.562	14.28
2.500		0635	3.250	82.55	0.531	13.50	3.375	85.73	0.562	14.28
	65*	0650	3.625	92.08	0.625	15.88	--	--	--	--
2.625		0666	3.625	92.08	0.625	15.88	3.375	85.73	0.562	14.28
2.750	70	0698	3.750	95.25	0.625	15.88	3.500	88.90	0.625	15.88
2.875		0730	3.875	98.43	0.625	15.88	3.750	95.25	0.625	15.88
	75*	0750	4.000	101.60	0.625	15.88	--	--	--	--
3.000		0762	4.000	101.60	0.625	15.88	3.875	98.43	0.625	15.88
3.125*	80*	0794	4.375	111.13	0.783	19.88	4.000	101.60	0.783	19.88
3.250*		0825	4.500	114.30	0.783	19.88	4.125	104.78	0.783	19.88
3.375*	85*	0857	4.625	117.48	0.783	19.88	4.250	107.95	0.783	19.88
3.500*	90*	0889	4.750	120.65	0.783	19.88	4.375	111.13	0.783	19.88
3.625*		0921	4.875	123.83	0.783	19.88	4.500	114.30	0.783	19.88
3.750*	95*	0953	5.000	127.00	0.783	19.88	4.625	117.48	0.783	19.88
3.875*		0984	5.125	130.17	0.783	19.88	--	--	--	--
4.000*	100*	1016	5.250	133.35	0.783	19.88	4.875	123.83	0.783	19.88

ASIENTOS TIPO 32 “BLOCK” DE AJUSTE A PRESION

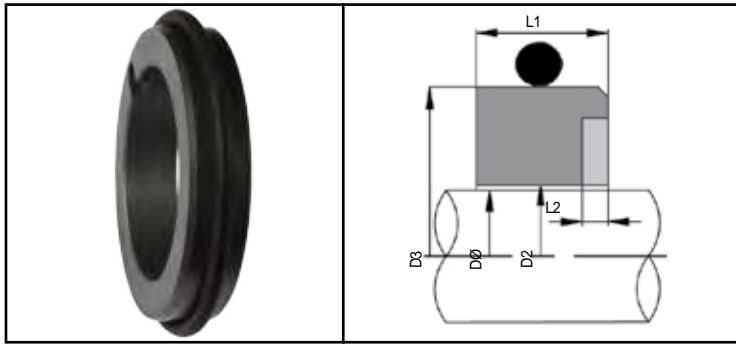

Anillo estacionario monolítico con una junta tórica instalada en una ranura radial fuera del anillo estacionario. Este método de instalación permite un contacto directo entre la parte posterior del anillo estacionario y la carcasa de la bomba.

Este diseño de estacionario promueve la transferencia de calor eficiente desde las caras del sello y el anillo de asiento al cuerpo de la bomba, haciendo a este diseño de sello ideal para tareas de medios de mayor temperatura. La provisión anti-rotación es recomendada en este Tipo 32.

TAMAÑOS ESTANDAR

IMPERIAL TAMAÑO DE EJE DØ	CÓDIGO DE TAMAÑO	D2		D3		L1		L2		SLOT P.C.D.		TAMAÑO DE JUNTA TÓRICA
		IMPERIAL	MÉTRICO	IMPERIAL	MÉTRICO	IMPERIAL	MÉTRICO	IMPERIAL	MÉTRICO	IMPERIAL	MÉTRICO	
0.500*	0127	0.543	13.80	0.996	25.30	0.311	7.90	0.098	2.50	0.780	19.80	BS214
0.625*	0158	0.669	16.98	1.246	31.65	0.406	10.30	0.098	2.50	0.953	24.20	BS218
0.750*	0191	0.793	20.15	1.371	34.82	0.406	10.30	0.098	2.50	1.093	27.75	BS220
0.875*	0222	0.919	23.33	1.496	38.00	0.406	10.30	0.098	2.50	1.220	31.00	BS222
1.000	0254	1.043	26.50	1.621	41.18	0.439	11.15	0.098	2.50	1.343	34.10	BS223
1.125	0286	1.184	30.08	1.746	44.35	0.439	11.15	0.098	2.50	1.469	37.30	BS224
1.250	0317	1.309	33.25	1.871	47.53	0.439	11.15	0.098	2.50	1.594	40.50	BS225
1.375	0349	1.434	36.43	1.996	50.70	0.439	11.15	0.098	2.50	1.717	43.60	BS226
1.500	0381	1.559	39.60	2.121	53.88	0.439	11.15	0.098	2.50	1.843	46.80	BS227
1.625	0412	1.684	42.78	2.371	60.23	0.502	12.75	0.118	3.00	2.031	51.60	BS229
1.750	0444	1.809	45.95	2.496	63.40	0.502	12.75	0.118	3.00	2.157	54.80	BS230
1.875	0476	1.934	49.13	2.621	66.58	0.502	12.75	0.118	3.00	2.280	57.90	BS231
2.000	0508	2.059	52.30	2.746	69.75	0.502	12.75	0.118	3.00	2.406	61.10	BS232
2.125	0539	2.184	55.48	2.996	76.10	0.564	14.33	0.138	3.50	2.594	65.90	BS234
2.250	0571	2.309	58.65	3.121	79.28	0.564	14.33	0.138	3.50	2.717	69.00	BS235
2.375	0603	2.434	61.83	3.246	82.45	0.564	14.33	0.138	3.50	2.843	72.20	BS236
2.500	0635	2.559	65.00	3.371	85.63	0.564	14.33	0.138	3.50	2.969	75.40	BS237
2.625	0666	2.684	68.18	3.371	85.63	0.627	15.93	0.138	3.50	3.031	77.00	BS237
2.750	0698	2.809	71.35	3.496	88.80	0.627	15.93	0.138	3.50	3.157	80.20	BS238
2.875	0730	2.934	74.53	3.746	95.15	0.627	15.93	0.138	3.50	3.343	84.90	BS240
3.000	0762	3.059	77.70	3.871	98.33	0.627	15.93	0.138	3.50	3.469	88.10	BS241
3.125*	0794	3.225	81.92	3.996	101.50	0.781	19.84	0.138	3.50	3.594	91.30	BS242
3.250*	0825	3.350	85.10	4.121	104.68	0.781	19.84	0.138	3.50	3.717	94.40	BS243
3.375*	0857	3.475	88.27	4.246	107.85	0.781	19.84	0.138	3.50	3.843	97.60	BS244
3.500*	0889	3.600	91.44	4.371	111.03	0.781	19.84	0.138	3.50	3.969	100.80	BS245
3.625*	0921	3.725	94.62	4.496	114.20	0.781	19.84	0.138	3.50	4.094	104.00	BS246
3.750*	0953	3.850	97.79	4.621	117.38	0.781	19.84	0.138	3.50	4.217	107.10	BS247
3.875*	0984	3.975	100.97	4.746	120.55	0.781	19.84	0.138	3.50	4.343	110.30	BS248
4.000*	1016	4.100	104.14	4.871	123.73	0.781	19.84	0.138	3.50	4.469	113.50	BS249

ASIENTOS DE CAPA MONTADA P.T.F.E. TIPO 23

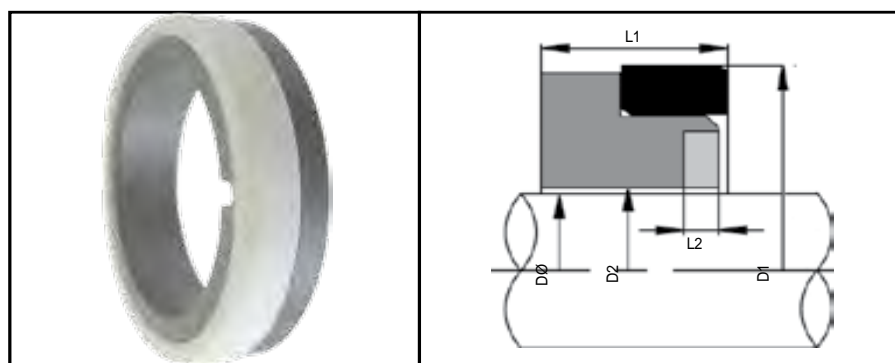

Estacionario de capa monta de P.T.F.E. en forma de 'L', para adaptarse a tamaños de carcasa Americanas. Debido a la naturaleza de baja fricción del P.T.F.E., este asiento estacionario ha sido necesariamente diseñado con provisión anti-rotación y es recomendado asegurar que esto se utiliza.

TAMAÑOS ESTANDAR

Ampliamente utilizado en equipos de procesos químicos debido a la excepcional resistencia química que puede ser proporcionada.

TAMANO IMPERIAL DEL EJE DØ	CÓDIGO DE TAMAÑO	D1		D2		L1		PIN P.C.D.		PIN Ø	
		IMPERIAL	MÉTRICO	IMPERIAL	MÉTRICO	IMPERIAL	MÉTRICO	IMPERIAL	MÉTRICO	IMPERIAL	MÉTRICO
0.750	0191	1.375	34.93	0.792	20.12	0.405	10.28	0.937	23.81	0.079	2.00
0.875	0222	1.500	38.10	0.919	23.33	0.405	10.28	1.063	26.99	0.079	2.00
1.000	0254	1.625	41.28	1.043	26.50	0.437	11.10	1.187	30.15	0.079	2.00
1.125	0286	1.750	44.44	1.184	30.08	0.437	11.10	1.313	33.35	0.079	2.00
1.250	0317	1.875	47.63	1.309	33.25	0.437	11.10	1.437	36.50	0.079	2.00
1.375	0349	2.000	50.80	1.434	36.43	0.437	11.10	1.563	39.70	0.079	2.00
1.500	0381	2.125	53.98	1.559	39.60	0.437	11.10	1.687	42.85	0.079	2.00
1.625	0412	2.375	60.33	1.684	42.78	0.500	12.70	1.875	47.63	0.118	3.00
1.750	0444	2.500	63.50	1.809	45.95	0.500	12.70	2.000	50.80	0.118	3.00
1.875	0476	2.625	66.68	1.934	49.13	0.500	12.70	2.125	53.98	0.118	3.00
2.000	0508	2.750	69.85	2.059	52.30	0.500	12.70	2.250	57.15	0.118	3.00
2.125	0539	3.000	76.20	2.184	55.48	0.562	14.28	2.375	60.33	0.118	3.00
2.250	0571	3.125	79.38	2.309	58.65	0.562	14.28	2.500	63.50	0.118	3.00
2.375	0603	3.250	82.55	2.438	61.93	0.562	14.28	2.625	66.68	0.118	3.00
2.500	0635	3.375	85.73	2.559	65.00	0.562	14.28	2.750	69.85	0.118	3.00
2.625	0666	3.375	85.73	2.684	68.18	0.625	15.88	2.875	73.03	0.118	3.00
2.750	0698	3.500	88.90	2.809	71.35	0.625	15.88	3.000	76.20	0.118	3.00
2.875*	0730	3.750	95.25	2.934	74.53	0.625	15.88	3.125	79.38	0.118	3.00
3.000*	0762	3.875	98.43	3.059	77.70	0.625	15.88	3.250	82.55	0.118	3.00

ASIENTOS DE CAPA MONTADA DIN/NO-DIN

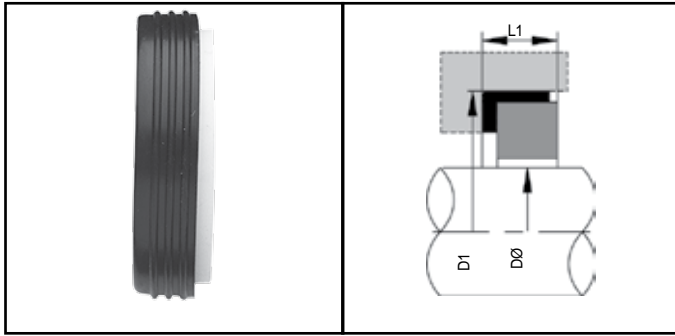

Diseños de estacionario de capa montada común, para adaptarse a una variedad de carcavas internacionales y longitudes de trabajo estándares. Estacionarios de capa montada ofrecen un costo optimo y beneficios en rendimiento. Con frecuencia se prefiere el perfil acanalado y el aumento de área de contacto elastómero con la carcava.

TAMAÑOS ESTANDAR

TAMANO IMPERIAL DEL EJE DØ	TAMANO MÉTRICO DEL EJE DØ	CÓDIGO DE TAMAÑO	TIPO 11				TIPO 20				TIPO 19B		TIPO 24	
			D1		L1		D1		L1		D1	L1	D1	L1
			IMPERIAL	MÉTRICO	IMPERIAL	MÉTRICO	IMPERIAL	MÉTRICO	IMPERIAL	MÉTRICO				
0.375		0095	0.875	22.23	0.312	7.93	0.969	24.60	0.344	8.74	--	--	--	--
	10	0100	0.875	22.23	0.312	7.93	0.969	24.60	0.344	8.74	21.00	6.60	21.00	8.60
	12	0120	1.000	25.40	0.312	7.93	1.094	27.79	0.344	8.74	23.00	6.60	23.00	8.60
0.500		0127	1.000	25.40	0.312	7.93	1.094	27.79	0.344	8.74	--	--	--	--
	13	0130	1.000	25.40	0.312	7.93	1.094	27.79	0.344	8.74	--	--	--	--
	14	0140	1.250	31.75	0.405	10.28	1.219	30.95	0.406	10.32	25.00	6.60	25.00	8.60
	15	0150	--	--	--	--	1.219	30.95	0.406	10.32	27.00	6.60	27.00	8.60
0.625		0158	1.250	31.75	0.405	10.28	1.219	30.95	0.406	10.32	--	--	--	--
	16	0160	1.250	31.75	0.405	10.28	1.219	30.95	0.406	10.32	27.00	6.60	27.00	8.60
	18	0180	1.375	34.93	0.405	10.28	1.344	34.15	0.406	10.32	33.00	7.50	33.00	10.00
0.750		0191	1.375	34.93	0.405	10.28	1.344	34.15	0.406	10.32	--	--	--	--
	20	0200	1.500	38.10	0.405	10.28	1.406	35.70	0.406	10.32	35.00	7.50	35.00	10.00
	22	0220	1.500	38.10	0.405	10.28	1.469	37.30	0.406	10.32	37.00	7.50	37.00	10.00
0.875		0222	1.500	38.10	0.405	10.28	1.469	37.30	0.406	10.32	--	--	--	--
	24	0240	1.625	41.28	0.437	11.10	1.594	40.50	0.406	10.32	39.00	7.50	39.00	10.00
	25	0250	1.625	41.28	0.437	11.10	1.594	40.50	0.406	10.32	40.00	7.50	40.00	10.00
1.000		0254	1.625	41.28	0.437	11.10	1.594	40.50	0.406	10.32	--	--	--	--
	28	0280	1.750	44.44	0.437	11.10	1.875	47.63	0.472	11.99	43.00	7.50	43.00	10.00
1.125		0286	1.750	44.44	0.437	11.10	1.875	47.63	0.472	11.99	--	--	--	--
	30	0300	1.875	47.63	0.437	11.10	2.000	50.80	0.472	11.99	45.00	7.50	45.00	10.00
1.250		0317	1.875	47.63	0.437	11.10	2.000	50.80	0.472	11.99	--	--	--	--
	32	0320	1.875	47.63	0.437	11.10	2.000	50.80	0.472	11.99	48.00	7.50	48.00	10.00
	33	0330	1.875	47.63	0.437	11.10	2.125	53.98	0.472	11.99	48.00	7.50	48.00	10.00
1.375		0350	2.000	50.80	0.437	11.10	2.125	53.98	0.472	11.99	50.00	7.50	50.00	10.00
1.500		0380	2.125	53.98	0.437	11.10	2.250	57.15	0.472	11.99	56.00	9.00	56.00	11.00
	40	0400	2.375	60.33	0.500	12.70	2.375	60.33	0.472	11.99	58.00	9.00	58.00	11.00
1.625		0412	2.375	60.33	0.500	12.70	2.375	60.33	0.472	11.99	--	--	--	--
	43	0430	2.500	63.50	0.500	12.70	2.500	63.50	0.472	11.99	61.00	9.00	61.00	11.00
1.750		0444	2.500	63.50	0.500	12.70	2.500	63.50	0.472	11.99	--	--	--	--
	45	0450	2.625	66.68	0.500	12.70	2.500	63.50	0.472	11.99	63.00	9.00	63.00	11.00
1.875		0476	2.625	66.68	0.500	12.70	2.625	66.68	0.472	11.99	--	--	--	--
	48	0480	2.750	69.85	0.500	12.70	2.625	66.68	0.472	11.99	66.00	9.00	66.00	11.00
	50	0500	2.750	69.85	0.500	12.70	2.750	69.85	0.531	13.50	70.00	9.50	70.00	13.00
2.000		0508	2.750	69.85	0.500	12.70	2.750	69.85	0.531	13.50	--	--	--	--
	53	0530	3.000	76.20	0.562	14.28	3.000	76.20	0.531	13.50	73.00	11.00	73.00	13.00
2.125		0539	3.000	76.20	0.562	14.28	2.875	73.03	0.531	13.50	--	--	--	--
	55	0550	3.000	76.20	0.562	14.28	3.000	76.20	0.531	13.50	75.00	11.00	75.00	13.00
2.250		0571	3.125	79.38	0.562	14.28	3.000	76.20	0.531	13.50	--	--	--	--
	58	0580	3.250	82.55	0.562	14.28	3.125	79.38	0.531	13.50	78.00	11.00	78.00	13.00
	60	0600	3.250	82.55	0.562	14.28	3.125	79.38	0.531	13.50	80.00	11.00	80.00	13.00
2.375		0603	3.250	82.55	0.562	14.28	3.125	79.38	0.531	13.50	--	--	--	--
	63	0630	3.375	85.73	0.562	14.28	3.250	82.55	0.531	13.50	--	--	83.00	13.00
2.500		0635	3.375	85.73	0.562	14.28	3.250	82.55	0.531	13.50	--	--	--	--
	65	0650	3.375	85.73	0.625	15.88	3.625	92.08	0.625	15.88	85.00	11.00	85.00	13.00
2.625		0666	3.375	85.73	0.625	15.88	3.625	92.08	0.625	15.88	--	--	--	--
2.750		0698	3.500	88.90	0.625	15.88	3.750	95.25	0.625	15.88	--	--	--	--
	70	0700	3.500	88.90	0.625	15.88	3.750	95.25	0.625	15.88	92.00	11.30	92.00	15.30
2.875		0730	3.750	95.25	0.625	15.88	3.875	98.43	0.625	15.88	--	--	--	--
	75	0750	3.875	98.43	0.625	15.88	4.000	101.60	0.625	15.88	97.00	11.30	97.00	15.30
3.000		0762	3.875	98.43	0.625	15.88	4.000	101.60	0.625	15.88	--	--	--	--
3.125		0794	4.000	101.60	0.783	19.88	4.375	111.13	0.783	19.88	--	--	--	--
	80	0800	--	--	--	--	4.500	114.30	0.783	19.88	105.00	12.00	105.00	15.70
3.250		0825	4.125	104.78	0.783	19.88	4.500	114.30	0.783	19.88	--	--	--	--
	85	0850	--	--	--	--	4.625	117.48	0.783	19.88	110.00	14.00	110.00	15.70
3.375		0857	4.250	107.95	0.783	19.88	4.625	117.48	0.783	19.88	--	--	--	--
3.500		0889	4.375	111.13	0.783	19.88	4.750	120.65	0.783	19.88	--	--	--	--
	90	0900	--	--	--	--	4.875	123.83	0.783	19.88	115.00	14.00	115.00	15.70
3.625		0921	4.500	114.30	0.783	19.88	4.875	123.83	0.783	19.88	--	--	--	--
	95	0950	--	--	--	--	5.000	127.00	0.783	19.88	120.00	14.00	120.00	15.70
3.750		0953	4.625	117.48	0.783	19.88	5.000	127.00	0.783	19.88	--	--	--	--
3.875		0984	4.750	120.65	0.783	19.88	5.125	130.17	0.783	19.88	--	--	--	--
	100	1000	--	--	--	--	5.250	133.35	0.783	19.88	125.00	14.00	125.00	15.70
4.000		1016	4.875	123.83	0.783	19.88	5.250	133.35	0.783	19.88	--	--	--	--

ASIENTOS "V" CON JUNTA EMBRIADADA TIPO 25

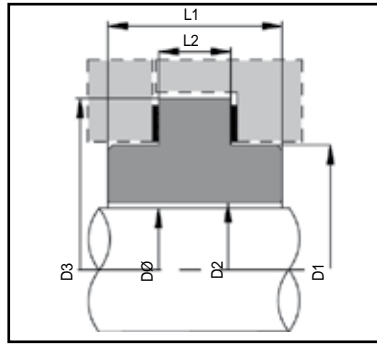
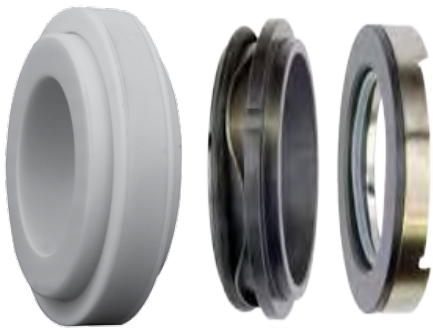

El estacionario Tipo 25 en un diseño estándar de la industria con un perfil en forma de "T". Suministrado completo con dos juntas planas de P.T.F.E. para la sujeción como se ilustra. El tipo 25 está diseñado para medios que son agresivos con los elastómeros y es ampliamente utilizado con rotativos multiresorte series Tipo 1609/1645/1659. Para tamaños de eje de hasta 1.000"/25mm, por favor agregue 1.60mm a la dimensión L2 para el ancho de las juntas; del mismo modo agregue 3.20 mm para tamaños de eje de 1.125 "/ 28.00mm y superiore.

TAMAÑOS ESTANDAR

TAMANO IMPERIAL DEL EJE DØ	TAMANO MÉTRICO DEL EJE DØ	CÓDIGO DE TAMAÑO	D1		D2		D3		L1		L2	
			IMPERIAL	MÉTRICO	IMPERIAL	MÉTRICO	IMPERIAL	MÉTRICO	IMPERIAL	MÉTRICO	IMPERIAL	MÉTRICO
0.500	12	0127	1.144	29.05	0.539	13.70	1.563	39.70	0.685	17.40	0.311	7.90
	15*	0150	1.256	31.90	0.630	16.00	1.614	41.00	0.685	17.40	0.311	7.90
0.625	16	0158	1.301	33.04	0.661	16.80	1.720	43.69	0.685	17.40	0.311	7.90
0.750	19	0191	1.426	36.21	0.787	20.00	1.831	46.50	0.685	17.40	0.311	7.90
	20	0200	1.453	36.90	0.827	21.00	1.850	47.00	0.685	17.40	0.311	7.90
0.875	22	0222	1.551	39.39	0.913	23.20	1.949	49.50	0.685	17.40	0.311	7.90
	25	0250	1.650	41.90	1.024	26.00	2.047	52.00	0.685	17.40	0.311	7.90
1.000		0254	1.676	42.56	1.039	26.40	2.067	52.50	0.685	17.40	0.311	7.90
1.125	28	0286	1.801	45.74	1.165	29.60	2.303	58.50	1.059	26.90	0.437	11.10
	30	0300	1.917	48.69	1.220	31.00	2.313	58.75	1.059	26.90	0.437	11.10
1.250		0317	1.988	50.50	1.287	32.70	2.500	63.50	1.059	26.90	0.437	11.10
	33*	0330	2.059	52.30	1.339	34.00	2.559	65.00	1.059	26.90	0.437	11.10
1.375	35	0349	2.113	53.68	1.417	36.00	2.579	65.50	1.059	26.90	0.437	11.10
1.500	38	0381	2.238	56.85	1.539	39.10	2.736	69.50	1.059	26.90	0.437	11.10
	40	0400	2.437	61.90	1.614	41.00	2.953	75.00	1.059	26.90	0.437	11.10
1.625		0412	2.488	63.20	1.661	42.20	3.012	76.50	1.059	26.90	0.437	11.10
1.750		0444	2.613	66.38	1.787	45.40	3.130	79.50	1.059	26.90	0.437	11.10
	45	0450	2.634	66.90	1.811	46.00	3.150	80.00	1.059	26.90	0.437	11.10
1.875	48	0476	2.738	69.55	1.929	49.00	3.248	82.50	1.059	26.90	0.437	11.10
	50	0500	2.831	71.90	2.008	51.00	3.346	85.00	1.059	26.90	0.437	11.10
2.000		0508	2.863	72.73	2.039	51.80	3.366	85.50	1.059	26.90	0.437	11.10
2.125		0539	3.113	79.08	2.161	54.90	3.760	95.50	1.312	33.33	0.563	14.30
	55*	0550	3.146	79.90	2.205	56.00	3.780	96.00	1.312	33.33	0.563	14.30
2.250		0571	3.238	82.25	2.287	58.10	3.878	98.50	1.312	33.33	0.563	14.30
	60	0600	3.343	84.90	2.402	61.00	3.976	101.00	1.312	33.33	0.563	14.30
2.375		0603	3.363	85.43	2.413	61.30	3.996	101.50	1.312	33.33	0.563	14.30
2.500		0635	3.488	88.60	2.539	64.50	4.114	104.50	1.312	33.33	0.563	14.30
	65*	0650	3.539	89.90	2.598	66.00	4.173	106.00	1.312	33.33	0.563	14.30
2.625		0666	3.613	91.78	2.661	67.60	4.272	108.50	1.312	33.33	0.563	14.30
2.750	70	0698	3.736	94.90	2.795	71.00	4.370	111.00	1.312	33.33	0.563	14.30
2.875		0730	3.863	98.13	2.913	74.00	4.508	114.50	1.312	33.33	0.563	14.30
	75*	0750	3.933	99.90	2.992	76.00	4.567	116.00	1.312	33.33	0.563	14.30
3.000		0762	3.926	99.71	3.039	77.20	4.547	115.50	1.312	33.33	0.563	14.30
3.125*		0794	4.051	102.89	3.165	80.40	4.705	119.50	1.312	33.33	0.563	14.30
	80*	0800	4.130	104.90	3.189	81.00	4.764	121.00	1.312	33.33	0.563	14.30
3.250*		0825	4.232	107.50	3.295	83.70	4.862	123.50	1.350	34.30	0.563	14.30
	85*	0850	4.327	109.90	3.386	86.00	4.961	126.00	1.350	34.30	0.563	14.30
3.375*		0857	4.364	110.85	3.421	86.90	5.020	127.50	1.350	34.30	0.563	14.30
3.500*		0889	4.488	114.00	3.539	89.90	5.138	130.50	1.350	34.30	0.563	14.30
	90*	0900	4.508	114.50	3.583	91.00	5.138	130.50	1.350	34.30	0.563	14.30
3.625*		0921	4.610	117.10	3.673	93.30	5.256	133.50	1.350	34.30	0.563	14.30
	95*	0950	4.720	119.90	3.780	96.00	5.354	136.00	1.350	34.30	0.563	14.30
3.750*		0953	4.738	120.35	3.791	96.30	5.374	136.50	1.350	34.30	0.563	14.30
	100*	1000	4.917	124.90	3.976	101.00	5.551	141.00	1.350	34.30	0.563	14.30
4.000*		1016	4.988	126.70	4.039	102.60	5.610	142.50	1.350	34.30	0.563	14.30
4.250*		1079	5.238	133.05	4.291	109.00	5.886	149.50	1.350	34.30	0.563	14.30
4.500*		1143	5.488	139.40	4.539	115.30	6.122	155.50	1.350	34.30	0.563	14.30
5.000*		1270	6.488	164.80	5.039	128.00	7.382	187.50	1.417	36.00	0.630	16.00
5.500*		1397	6.988	177.50	5.539	140.70	7.894	200.50	1.417	36.00	0.630	16.00

COLLARES DE BLOQUEO DE ANILLO DE BRIDA

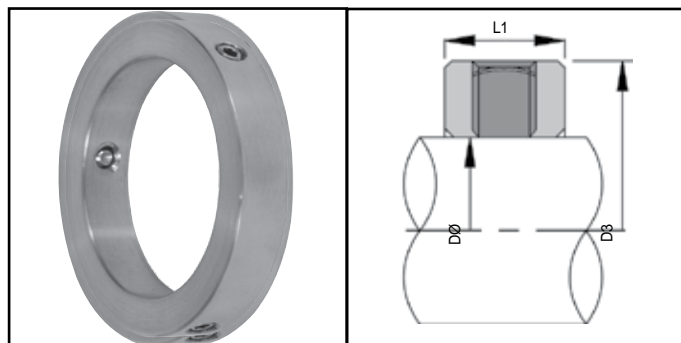

Collares de bloqueo con tornillo sin cabeza de acero Inoxidable, utilizado principalmente para el ajuste de la longitud de trabajo para adaptarse al sello preferido.

Disponibles en todos los tamaños métricos e imperiales comunes. Una extensa gama se ofrece desde inventario y cualquier tamaño se puede fabricar.

Todos los tamaños de eje Tipo SPEC. CLAM están instalados con tornillos sin cabeza uniformemente separados entre sí, como se muestra a continuación, para un montaje seguro.

TAMAÑOS ESTANDAR

TAMAÑO IMPERIAL DEL EJE DØ	TAMAÑO MÉTRICO DEL EJE DØ	CÓDIGO DE TAMAÑO	D3		L1		N° DE TORNILL OS SIN CABEZA	TAMAÑO IMPERIAL DEL EJE DØ	TAMAÑO MÉTRICO DEL EJE DØ	CÓDIGO DE TAMAÑO	D3		L1		N° DE TORNILL OS SIN CABEZA
			IMPERIAL	MÉTRICO	IMPERIAL	MÉTRICO					IMPERIAL	MÉTRICO	IMPERIAL	MÉTRICO	
0.375		0095	0.748	19.00	0.295	7.50	3 X 120°		48	0480	2.480	63.00	0.394	10.00	3 X 120°
	10	0100	0.748	19.00	0.295	7.50	3 X 120°		50	0500	2.559	65.00	0.394	10.00	3 X 120°
	12	0120	0.827	21.00	0.295	7.50	3 X 120°	2.000		0508	2.559	65.00	0.394	10.00	3 X 120°
0.500		0127	0.827	21.00	0.295	7.50	3 X 120°		53	0530	2.677	68.00	0.394	10.00	3 X 120°
	14	0140	0.906	23.00	0.295	7.50	3 X 120°	2.125		0539	2.677	68.00	0.394	10.00	3 X 120°
	15	0150	0.945	24.00	0.295	7.50	3 X 120°		55	0550	2.756	70.00	0.394	10.00	3 X 120°
0.625		0158	0.984	25.00	0.295	7.50	3 X 120°	2.250		0571	2.756	70.00	0.394	10.00	3 X 120°
	16	0160	0.984	25.00	0.295	7.50	3 X 120°		58	0580	3.031	77.00	0.394	10.00	3 X 120°
	18	0180	1.220	31.00	0.295	7.50	3 X 120°		60	0600	3.11	79.00	0.394	10.00	3 X 120°
0.750		0191	1.220	31.00	0.295	7.50	3 X 120°	2.375		0603	3.11	79.00	0.394	10.00	6 X 60°
	20	0200	1.299	33.00	0.295	7.50	3 X 120°	2.500		0635	3.228	82.00	0.394	10.00	6 X 60°
	22	0220	1.378	35.00	0.295	7.50	3 X 120°		65	0650	3.307	84.00	0.472	12.00	6 X 60°
0.875		0222	1.378	35.00	0.295	7.50	3 X 120°	2.625		0666	3.307	84.00	0.472	12.00	6 X 60°
	24	0240	1.457	37.00	0.295	7.50	3 X 120°		68	0680	3.425	87.00	0.472	12.00	6 X 60°
	25	0250	1.496	38.00	0.349	10.00	3 X 120°	2.750		0698	3.504	89.00	0.472	12.00	6 X 60°
1.000		0254	1.496	38.00	0.349	10.00	3 X 120°		70	0700	3.504	89.00	0.472	12.00	6 X 60°
	28	0280	1.614	41.00	0.349	10.00	3 X 120°	2.875		0730	3.740	95.00	0.472	12.00	6 X 60°
1.125		0286	1.614	41.00	0.349	10.00	3 X 120°		75	0750	3.858	98.00	0.472	12.00	6 X 60°
	30	0300	1.693	43.00	0.349	10.00	3 X 120°	3.000		0762	3.858	98.00	0.472	12.00	6 X 60°
1.250		0317	1.772	45.00	0.349	10.00	3 X 120°	3.125		0794	4.055	103.00	0.472	12.00	6 X 60°
	32	0320	1.772	45.00	0.394	10.00	3 X 120°		80	0800	4.055	103.00	0.472	12.00	6 X 60°
	33	0330	1.811	46.00	0.394	10.00	3 X 120°	3.250		0825	4.055	103.00	0.472	12.00	6 X 60°
1.375		0349	1.890	48.00	0.394	10.00	3 X 120°		85	0850	4.252	108.00	0.472	12.00	6 X 60°
	35	0350	1.890	48.00	0.394	10.00	3 X 120°	3.375		0857	4.252	108.00	0.472	12.00	6 X 60°
	38	0380	2.087	53.00	0.394	10.00	3 X 120°	3.500		0889	4.449	113.00	0.472	12.00	6 X 60°
1.500		0381	2.087	53.00	0.394	10.00	3 X 120°		90	0900	4.449	113.00	0.472	12.00	6 X 60°
	40	0400	2.165	55.00	0.394	10.00	3 X 120°			0921	4.449	113.00	0.472	12.00	6 X 60°
1.625		0412	2.165	55.00	0.394	10.00	3 X 120°	3.625*	95*	0950	4.646	118.00	0.472	12.00	6 X 60°
	43	0430	2.283	58.00	0.394	10.00	3 X 120°			0953	4.646	118.00	0.472	12.00	6 X 60°
1.750		0444	2.362	60.00	0.394	10.00	3 X 120°	3.750*		0984	4.764	121.00	0.472	12.00	6 X 60°
	45	0450	2.362	60.00	0.394	10.00	3 X 120°	3.875*		1000	4.843	123.00	0.472	12.00	6 X 60°
1.875		0476	2.480	63.00	0.394	10.00	3 X 120°	4.000*	100*	1016	4.843	123.00	0.590	15.00	8 X 40°

SEPARADORES CICLÓNICOS

Serie de separadores ciclónicos de diseño avanzado que ofrecen un método sencillo y eficaz de evitar la penetración de la mayoría de partículas abrasivas en la cámara de la bomba, gracias a lo cual las caras del sello operan en unas condiciones de mayor limpieza y, por tanto, duran más permitiendo revisiones menos frecuentes.

Los separadores suelen ir conectados a la línea de expulsión de la cámara del sello, reciben el líquido del lado de descarga de la bomba, eliminan los productos sólidos y permiten que dicho líquido fluya por la cámara ya limpio, a la vez que devuelven hacia la zona de succión cualesquiera productos sólidos que pudieran haber. Una vez instalado, el separador se limpia solo, carece de partes móviles, no tiene costes de funcionamiento y apenas requiere mantenimiento. La gama de separadores comprende dos estilos: independientes y abridados. Disponibles en el modelo estándar de nailon fundido y tipo 316SS, con el que dispondrá de un separador fiable y de gran calidad.

SEPARADOR CICLÓNICO INDEPENDIENTE: TIPO VCYCM – 050

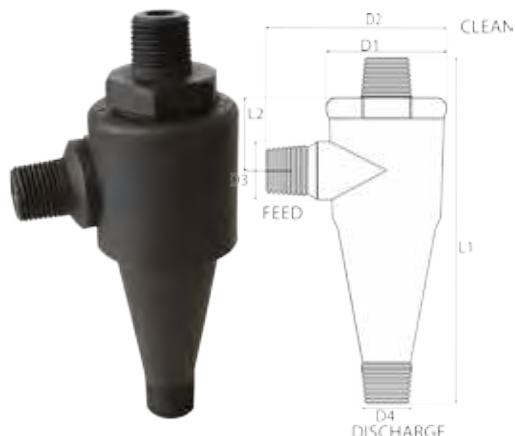

D1		D2		D3		D4		L1		L2	
IMPERIAL	MÉTRICO	IMPERIAL	MÉTRICO	IMPERIAL	MÉTRICO	IMPERIAL	MÉTRICO	IMPERIAL	MÉTRICO	IMPERIAL	MÉTRICO
1.125	53.98	3.125	79.38	1.313	33.34	0.813	20.65	6.281	159.54	2.313	58.74

Conexiones: 0,500" / 14 npt (3 conexiones)

notas:

1. Presión máxima: 44 bar (650 libras por pulgada cuadrada) a temperatura ambiente.
2. Intervalo de temperaturas: de -18°C a $+115^{\circ}\text{C}$ (de 0°F a 240°F).
3. Producido en nailon negro.

SEPARADOR CICLÓNICO INDEPENDIENTE ABRIDADO: TIPO VCYC – 060

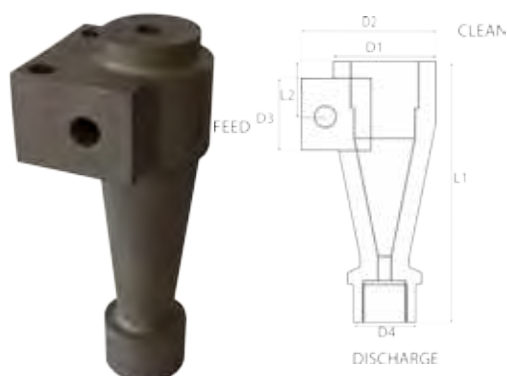

D1		D2		D3		D4		L1		L2	
IMPERIAL	MÉTRICO	IMPERIAL	MÉTRICO	IMPERIAL	MÉTRICO	IMPERIAL	MÉTRICO	IMPERIAL	MÉTRICO	IMPERIAL	MÉTRICO
1.562	39.67	2.656	67.47	1.500	38.10	1.500	38.10	6.500	165.10	1.188	30.16

Dos agujeros de fijación de 11,11 mm (0,438") de diámetro separados por 44,45 mm (1,750") de centro a centro. Conexiones: 0,500" / 14 npt (3 conexiones)

notas:

1. Presión máxima: 17 bar (250 libras por pulgada cuadrada) a temperatura ambiente.
2. Intervalo de temperaturas: de -30°C a $+150^{\circ}\text{C}$ (de -20°F a 300°F).
3. Producido en acero inoxidable.

SEPARADOR CICLÓNICO INDEPENDIENTE: TIPO VCYC – 070

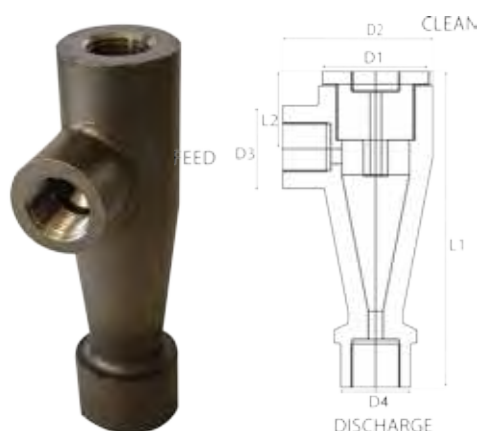

D1		D2		D3		D4		L1		L2	
IMPERIAL	MÉTRICO	IMPERIAL	MÉTRICO	IMPERIAL	MÉTRICO	IMPERIAL	MÉTRICO	IMPERIAL	MÉTRICO	IMPERIAL	MÉTRICO
1.515	38.50	2.250	57.15	1.250	31.75	1.500	38.10	5.500	139.70	1.500	38.10

Conexiones: 0,500" / 14 npt (3 conexiones)

Notas:

1. Presión máxima: 40 bar (600 libras por pulgada cuadrada) a temperatura ambiente.
2. Intervalo de temperaturas: de -30°C a $+150^{\circ}\text{C}$ (de -20°F a 300°F).
3. Producido en acero inoxidable.

CONDICIONES DE FUNCIONAMIENTO

Para que los separadores funcionen debidamente tiene que haber una diferencia mínima entre la presión de succión y la de descarga, que debería ser de al menos 1,379 bares, aunque pueden aceptarse presiones reales de hasta 41,368 bares en la línea. Los separadores ciclónicos operan con fuerzas centrífugas y, para que se produzca la separación, la densidad específica de las partículas ha de ser mayor que la del líquido que se bombea; por ello, estos aparatos funcionan solo con elementos sólidos en suspensión y no separan del líquido, por ejemplo, sales disueltas. Además, el contenido de sustancias sólidas no debería superar el 10 %, ya que de otro modo podrían atascarse las secciones internas del separador.